

Rhin-O-Tuff Onyx HD6500, HD7000, HD7500 Heavy Duty Punch

Instruction Manual

For Models:

Onyx HD6500

Onyx HD7000

Onyx HD7500



Provided by

MyBinding.com

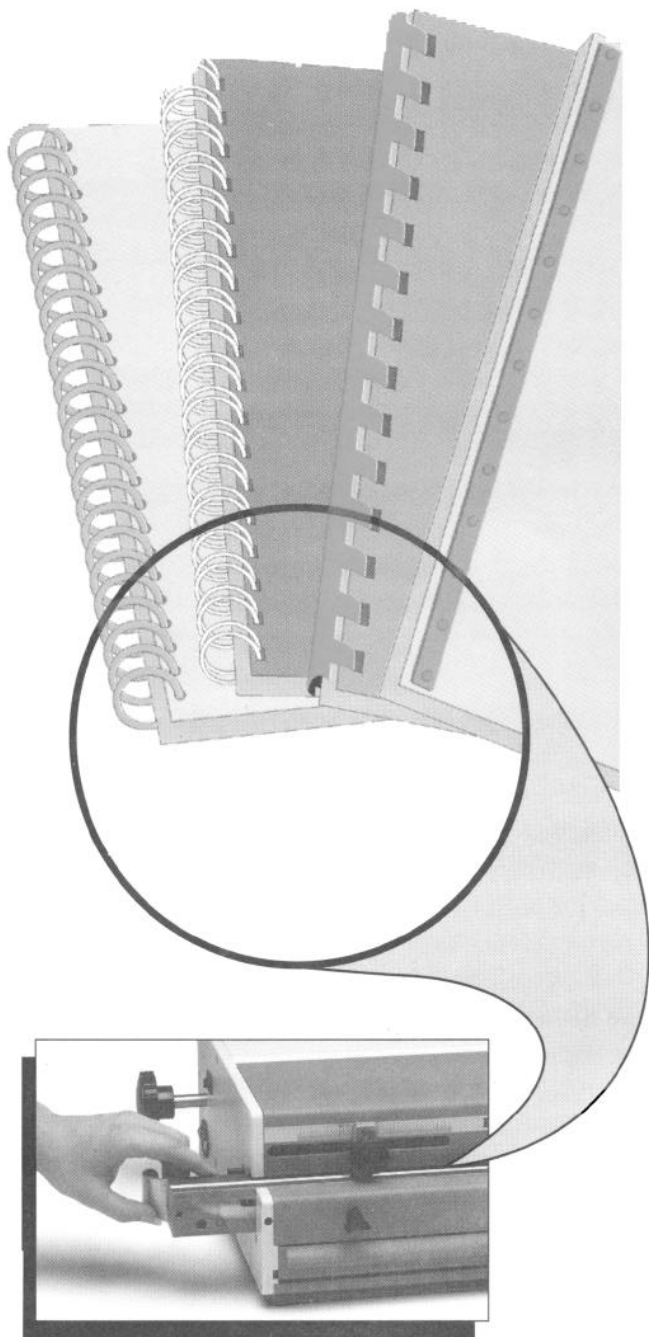
When Image Matters.

Call Us at 1-800-944-4573

RHIN-



-TUFF



**EASILY
REMOVABLE
DIES FOR YOUR
BINDING NEEDS**

**MATRICES FÁCILES
À REMPLACER
POUR VOS TRAVAUX
DERELIURE**

**CUATRO DATOS EL
CÁMBIO FÁCIL PARA
SUS NECESIDADES
DE ENCUADERNACIÓN**

**INSTRUCTION BOOK
FOR THE HD 7000,
HD 6500, HD 7500
AND BINDING MODULES**

**MANUEL D'INSTRUCTIONS
POUR HD 7000,
HD 6500, HD 7500
ET LES MODULES
DE RELIURES**

**INSTRUCTIVO PARA
LOS HD 7000,
HD 6500, HD 7500
Y MÓDULOS DE
ENCUADERNACIÓN**

HD 7000



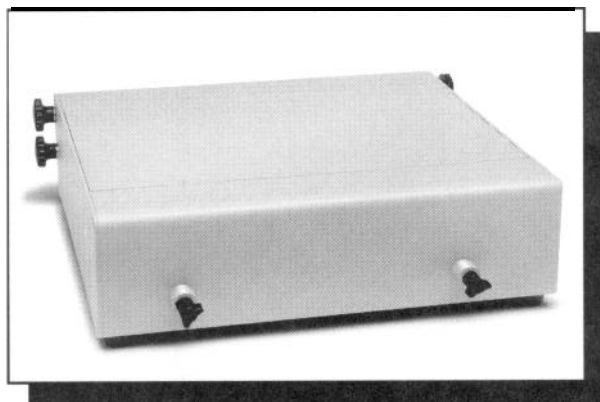
HD 6500



**OD 3500
W/BINDING
MODULES**

**OD 3500
AVEC MODULES
DE RELIURES**

**OD 3500
C/MÓDULOS
ENCUADERNACIÓN**



COMBO BINDING STATION

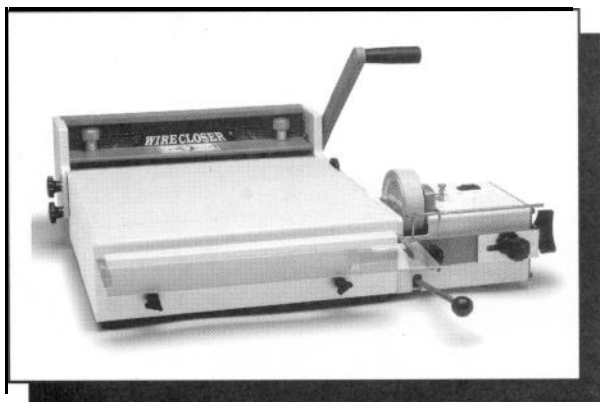
The OD 3500 Binding Station is designed to accept binding modules to make a stand-alone binding machine. Any one of the three binding modules may be purchased and easily mounted individually or in combination as shown below. The binding station and modules are an exclusive feature from Performance Design and are "Rhin-O-Tuff".

POSTE DE RELIURE COMBINÉ

Le poste de reliure combiné OD 3500 est conçu pour accepter des modules de reliure afin de réaliser une station de reliure autonome. Chacun des trois modules de reliure peut être acheté et installé facilement, soit individuellement, soit ensemble tel qu'illustré ci-dessous. Le poste de reliure et ses modules sont une exclusivité de Performance Design et sont "Rhin-O-Tuff".

ESTACIÓN ENCUADERNADORA COMBO

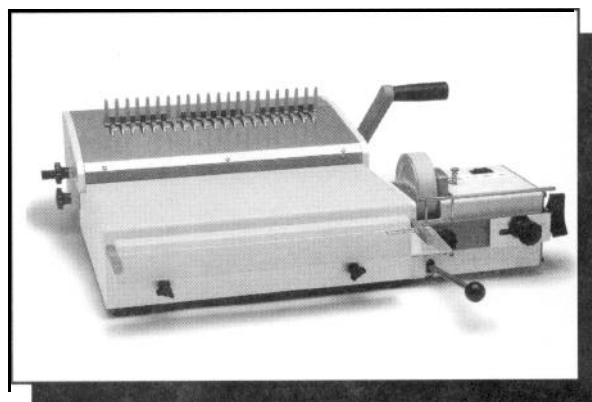
Le Estación Encuadernadora Combo está diseñada para aceptar módulos de encuadernación para formar una máquina encuadernadora en sí misma. Cualquiera de las tres estaciones encuadernadoras puede ser adquirida y montada fácilmente, individualmente o en combinación como se muestra abajo. La estación encuadernadora y los módulos, son una modalidad de Performance Design y son "Rhin-O-Tuff".



**OD 3500 COMBO BINDING STATION WITH
WIRE CLOSER AND COIL INSERTER**

**POSTE DE RELIURE COMBINÉ OD 3500
AVEC LE MODULE DE FERMETURE DE
RELIURES ET AVEC LE MODULE
D'INSERTION DE RELIURES**

**OD 3500 ESTACIÓN ENCUADERNADORA
COMBO CON CABLE CERRADOR Y
ENSARTADOR DE ESPIRAL**



**OD 3500 COMBO BINDING STATION WITH
COMB OPENER AND COIL INSERTER**

**POSTE DE RELIURE COMBINÉ OD 3500
AVEC LE MODULE D'OUVERTURE DE
RELIURES ET AVEC LE MODULE
D'INSERTION DE RELIURES**

**OD 3500 ESTACIÓN ENCUADERNADORA
COMBO CON SEPARADOR COMBO Y
ENSARTADOR DE ESPIRAL**

*HD 7000, HD 6500, &
HD 7500*

Setup & Operator Manual

**Issue 2 May 99
Performance Design Inc.**

The Heavy Duty Series electric punches have been designed to punch most any job that may pass through your bindery or office. No matter what type of binding you need to carry out, the HD series can punch the job. It will punch up to 25-40 sheets of 20lb bond (80gsm) copy paper at one time while maintaining perfect alignment. The maximum punching length for the HD 7000 & HD 6500 is a 14" (356 mm) format while the HD 7500 has a 24" (610mm) punching length for its format. Any sheet smaller can be punched for the minimum size. The HD 6500 is slightly different from the HD 7000 in the way the die is secured. The HD 7000 and HD 7500 utilizes quick-change die handles while the HD 6500 die is secured with two allen bolts. Both die installations will be covered in this manual.

*HD 7000, HD 6500,
& HD 7500*

Manuel de réglage et d'utilisation

**2 ème édition de Mai 1999
Performance Design Inc.**

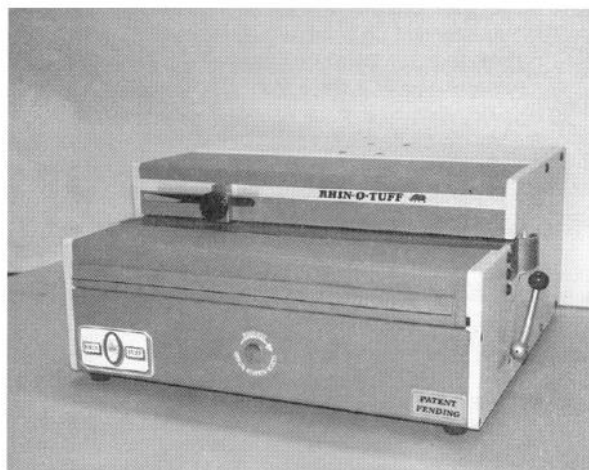
La série de perforatrices électriques HD (Heavy Duty) a été conçue pour réaliser la quasi totalité des travaux de perforation à effectuer dans votre atelier de reliure ou votre bureau. Quel que soit le type de reliure dont vous avez besoin, la série HD peut effectuer la tâche. Elle permet de perforer en une seule fois de 25 à 40 feuilles de papier copie (80 gsm) tout en assurant un alignement parfait. La longueur maximale de perforation pour la HD 7000 & HD 6500 est le format 14" (356 mm) alors que la HD 7500 a une longueur maximale de perforation de 24" (610 mm). Toute feuille plus petite peut être perforée à la taille minimale. La HD 6500 est légèrement différente de la HD 7000 de par l'installation de sa matrice. Les HD 7000 et HD 7500 utilisent un changement rapide des matrices au moyen d'un levier de dégagement alors que la matrice de la HD 6500 est fixée par deux vis allen. Ces deux types d'installation seront détaillés dans ce manuel.

*HD 7000, HD 6500
y HD 7500*

Partes para armar y Manual del Operador

**Editada el de Mayo de 1999
Performance Design Inc.**

La serie Heavy Duty (HD) de perforadoras electricas han sido diseñadas para perforar casi cualquier documento que pase por su oficina. No importa el tipo de encuadernación utilizado, la serie de perforadoras HD E es capaz de perforar todos sus trabajos. Ésta perforará de 25 a 40 hojas de papel copia bond de 20 lb. (80 gr) de una sólo vez y al mismo tiempo mantendra una alineación perfecta. La medida máxima de compresión de la HD 7000 y la HD 75a00 es 14" (356mm) de formato mientras que la HD 7500 tiene 24"(610mm) de distancia de perforation para éste formato. Cualquier hoja más pequeña podrá ser perforada con la medida mínima. La HD 6500 es poco diferente de la HD 7000 en la manera que la matriz esta asegurada. La HD 7000 y la HD 7500 utiliza manijas de cambio rápido de matriz, mientras que la HD 6500 posee una matriz asegurada por dos cerrojos. Ambos typos de instalación de matriz, serán cubiertos en este manual.



**HD 7000 SHOWN
HD 7000 MINTRÉE
IMAGEN DEL HD 7000**

TABLE OF CONTENTS

HD 6500, HD 7000, HD 7500, OD 3500, OD 4200, OD 4300, OD 4400

TABLE DES MATIERES

TABLA DE CONTENIDOS

<u>Topic:</u>	<u>Page Number</u>	<u>Sujet:</u>	<u>Numéros des Pages</u>	<u>Topico:</u>	<u>Número de Página</u>
1) Important safety notices	3	1) Informations importantes relatives à la sécurité	3	1) Advertencia importante de seguridad	3
2) Placing your machine in the proper location	4	2) Emplacement adéquate pour votre appareil	4	2) Colocación de la máquina en el lugar apropiado	4
3) Providing electric power	4	3) Alimentation électrique	4	3) Provisión de energía eléctrica	4
4) Die installation		4) Installation de la matrice de perforation		4) Instalación de matriz	
• HD 7000, HD 7500, HD 6500 One Piece Retainer	5	• HD 7000, HD 7500, HD 6500 pièce de maintien en 1 partie	5	• HD 7000, HD 7500, HD 6500 Retenedor de una pieza	5
• HD 7000, HD 7500, HD 6500 Two Piece Retainer	6	• HD 7000, HD 7500, HD 6500 pièce de maintien en 2 parties	6	• HD 7000, HD 7500, HD 6500 Doble retenedor de dos piezas	6
• Removing punch pins	7	• Dépose des poinçons	7	• Removiendo las clavijas perforadoras	7
• Die maintenance	8	• Maintenance de la matrice	8	• Mantenimiento de la matriz	8
5) Setting the paper stop/guide	8	5) Réglage du guide de papier	8	5) Guía para preparar el sujetador de papel	8
6) Punching Paper	10	6) Papier à perforer	10	6) Perforación del papel	10
7) Removing paper waste	10	7) Élimination des chutes de papier	10	7) Eliminación de residuos de papel	10
• Commercial Chip Drawer	11	• Tiroir à copeaux version professionnelle	11	• Comercial Chip Drawer	11
8) Paper Jam	11	8) Bourrage du papier	11	8) Obstrucción de papel	11
9) Pusher Bar Lubrication (applies to models with grease fittings)	12	9) Lubrification du poussoir (s'applique aux modèles équipés de points de graissage)	12	9) Lubricación de la barra compresora. (se aplica A módulos con calzadores de aceite.	12
Optional OD 3500 Combo Binding Station, Modules & Accessories		Poste de reliure combiné OD 3500, Modules et Accessoires optionnels		Estación Encuadernadora Combo Opcional OD 3500, Módulos y Accesorios	
10) OD 3500 Combo Binding Station	28	10) Poste de reliure combiné OD 3500	28	10) Estación Encuadernadora Combo OD 3500	28
11) Attaching OD 4300 Coil Inserter Module	30	11) Mise en place du module d'insertion de spirales OD 4300	30	11) Unir el Módulo Insertador de Espiral OD 4300	30
Setup Instructions		Instructions de réglage		Instrucciones para la armar	
a) Determine the correct coil size	31	a) Détermination-de-la taille correcte de la spirale	31	a) Determinar el tamaño correcto del espiral	31
b) Determine correct size mandrel	31	b) Détermination de la taille correcte du mandrin	31	b) Determinar el tamaño correcto del mandril	31
c) Installing the mandrel	32	c) Installation du mandrin	32	c) Instalación del mandril	32
d) Adjusting the Mandrel bracket	32	d) Ajustement du support du mandrin	32	d) Ajuste del soporte del mandril	32
e) Adjusting the paper stop	32	e) Ajustement de l'arrêtoir du papier	32	e) Ajuste del sujetador del papel	32
f) Adjusting table / lexan guide	33	f) Ajustement de la table/guide lexan	33	f) Ajuste de la mesa/guia lexan	33
g) Forward / off / reverse switch	33	g) Interrupteur trois positions marche/arrêt/inversion	33	g) Hacia adelante/apagado/cambio	33
h) Inserting a coil	34	h) Mise en place d'une spirale	34	h) Inserción del espiral	34
i) Drive wheel stop screw	35	i) Vis de butée de la roue d'engagement	35	i) Tornillo sujetador de la rueda	35
j) Cutting a coil	35	j) Découpe d'une spirale	35	j) Corte del espiral	35
12) Attaching OD 4200 Wire Closer module	41	12) Mise en place du module de fermeture de reliures métalliques OD 4200	41	12) Urir el OD 4200 Módulo Cerrador de alambre	41
Setup Instructions		Instructions de réglage		Instrucciones para armar	
a) Determine the correct wire size	42	a) Détermination de la taille correcte du fil métallique	42	a) Determine el tamaño correcto del cable	42
b) Inserting the wire into the book	42	b) Insertion de la reliure dans le livre	42	b) Inserción del cable en el libro	42
c) Setting the closing bar height	43	c) Réglage de la hauteur de la barre de fermeture	43	c) Preparar la altura de la barra de cerrar	43
d) Closing the book	43	d) Fermeture du livre	43	d) Cerrando el libro	43
13) Attaching OD 4400 Comb Opener module	44	13) Mise en place du module d'ouverture de reliures plastique OD 4400	44	13) Urir el OD 4400 módulo Separador del peine	44
Setup Instructions		Instructions de réglage		Instrucciones para armar	
a) Determine correct comb size	45	a) Détermination-de-la taille correcte de la reliure plastique	45	a) Determinar el tamaño correcto del peine	45
b) Placing the comb onto the rake	46	b) Mise en place de la reliure plastique dans le peigne	46	b) Colocar el peine en la repisa	46
c) Setting the comb opener stop	46	c) Réglage de la butée d'ouverture de la reliure	46	c) Colocar el peine retenedor de abertura	46
d) Placing the book onto the comb	46			d) Colocación del libro en el peine	46
e) Margin settings	46			e) Establecer los márgenes	46

<u>Topic:</u>	<u>Page Number</u>
14) Attaching the Versa Switch to HD 7000, HD 6500 & HD 7500	48
Diag. Setup Illustrations	
1 Punch HD 7000 (HD 7500)	4
2-2a Punch HD 6500	5-6
2b-3 Punch (Pin Removal)	7-8
4-4a Punch (Paper Guide)	9
5 Punch (Punching Paper)	10
6 Punch (Chip Drawer)	11
7 Lubrication Pusher Bar (Grease Fittings)	12
8 Combo Binding Station	28
8 a OD 4300 Plastic Coil Inserter	28
8 b OD 4200 Wire Closer	29
8 c OD 4400 Comb Opener	29
9 Coil Inserter	31
10a-f Coil Inserter	31-36
11 Wire Closer	41
12a-d Wire Closer	42-44
13 Comb Opener	45
14 Comb Opener	46
15 Versa Switch	47
Troubleshooting HD 7000, HD 6500 & HD 7500	13-24
Troubleshooting Coil Inserter Module	37-40
Elec. schematic HD 7000 & HD 6500 (110-120V)	14
Elec. schematic HD 7000 & HD 6500 (115V)	16
Elec. schematic HD 7000 & HD 6500 (230V)	18
Elec. Schematic HD 7500 (115V)	20-21
Elec. Schematic HD 7500 (230V)	23-24
Elec. Schematic Coil Inserter (120V)	38
Elec. Schematic Coil Module (230V)	40
Die List	25-27

1) Important Safety Notice!

Make sure you read this section very carefully! Learn to recognize this



Safety Alert Symbol. The HD 7000, HD 6500 & HD 7500 have been designed to provide a very high level

of protection to an operator. Follow the guidelines below while installing, operating and maintaining your machine.

- The HD 7500, HD 7000 & HD 6500 need to be plugged into an outlet that provides a 15-amp service (16 amp for

<u>Sujet:</u>	<u>Números des Pages</u>
d) Installation du livre dans le peigne	46
e) Réglage des marges	46
14) Mise en place de l'interrupteur Versa sur HD 7000, HD 6500 & HD 7500	48
Schémas d'illustration de mise en place	
1 Perforatrice HD 7000 (HD 7500)	4
2-2a Perforatrice HD 6500	5-6
2b-3 Perforatrice (dépose doigt de perforation)	7-8
4-4a Perforatrice (guide du papier)	9
5 Perforatrice (papier à perforer)	10
6 Perforatrice (tiroir récupérateur des chutes de papier)	11
7 Perforatrice (points de graissage)	12
8 Poste de reliure combiné	28
8a Module d'insertion de reliures platique OD 4300	28
8b Module de fermeture des reliures métalliques OD 4200	29
8c Module d'ouverture de reliures OD 4400	29
9 Module d'insertion de reliures	31
10a-f Module d'insertion de reliures	31-36
11 Module de fermeture	41
12a-d Module de fermeture	42-44
13 Module d'ouverture	45
14 Module d'ouverture	46
15 Interrupteur Versa	47
Recherche de panne HD 7000, HD 6500 & HD 7500	13-24
Recherche de panne du module d'insertion des spirales	37-40
Schéma électrique HD 7000 & HD 6500 (110-120V)	14
Schéma électrique HD 7000 & HD 6500 (115V)	16
Schéma électrique HD 7000 & HD 6500 (230V)	18
Schéma électrique HD 7500 (115V)	20-21
Schéma électrique HD 7500 (230V)	23-24
Schéma électrique du module d'insertion de spirale OD 4300 (120V)	38
Schéma électrique du module d'insertion de spirale OD 4300 (230V)	40
Liste des matrices	25-27

1) Informations importantes touchant à la sécurité!

Assurez-vous de lire ce paragraphe avec



soin! Apprenez à reconnaître ce symbole d'alerte pour la sécurité. Les machines HD 7000, HD 6500 & HD 7500 ont

été conçues afin de fournir un niveau élevé de protection à l'utilisateur. Suivez les recommandations indiquées ci-dessous pendant l'installation, l'utilisation et la maintenance de votre machine.

- Raccordez vos machines HD 7500, HD 7000 & HD 6500 à une prise électrique délivrant 15 ampères (16 pour l'Europe) et protégée au niveau du boîtier électrique du client.

<u>Topico:</u>	<u>Número de Página</u>
14) Unir el Interruptor Versa al HD 7000, HD 6500 y al HD 7500	48
Diag. Ilustraciones para armar	
1 Perforadora HD 7000 (HD 7500)	4
2-2a Perforadora HD 6500	5-6
2b -3 Perforadora (pasador removedor)	7-8
4-4a Perforadora (guía de papel)	9
5 Perforadora (perforando el papel)	10
6 Perforadora (Cajón)	11
7 Lubricación Barra de compresión (Calzadores de Aceite)	12
8 Estación Encuadernadora Combo	28
8a OD 4300 Insertador del Espiral de Plástico	28
8b OD 4200 Cerrador del Cable	29
8c OD 4400 Separador del Peine	29
9 Insertador del Espiral	31
10 a-f Insertador del Espiral	31-36
11 Cerrador del Cable	41
12a-d Cerrador del Cable	42-44
13 Separador del Peine	45
14 Separador del Peine	46
15 Interruptor Versa	47
Reconocimiento de Problemas HD 7000, HD 6500 y HD 7500	13-24
Reconocimiento de Problemas Módula Insertador de Espiral	37-40
Esquema Eléctrico HD 7000 y HD 6500 (110-120V)	14
Esquema Eléctrico HD 7000 y HD 6500 (115V)	16
Esquema Eléctrico HD 7000 HD 6500 (230V)	18
Esquema Eléctrico HD 7500 (115V)	20-21
Esquema Eléctrico HD 7500 (230V)	23-24
Esquema Eléctrico Insertador del Espiral (120 V)	38
Esquema Eléctrico Módulo del Espiral (230V)	40
Lista de Matriz	25-27

1) ¡Instrucciones importantes de Seguridad!

¡Asegúrese de leer ésta sección muy cuidadosamente! Aprenda a reconocer este símbolo de alerta. El HD 7000, HD 6500 Y el HD 7500 han sido designados para proveer al operador con un alto nivel de protección. Obedezca las siguientes guías, al instalar, operar y dar mantenimiento a su máquina.

- Las HD 7500, HD 7000, HD 6500 necesitan ser conectadas a un interruptor que provea servicio de

European installations) that is protected at the customers circuit box.

- Always replace fuses with the correct amperage and type fuse. (The HD 7500 has no fuses. It relies on a circuit breaker for protection)
- If machine cycles on its own, call dealer immediately for service.
- Never bypass top cover switch.
- Turn power switch off before removing a die.

2) Placing your machine in the proper location:



Before lifting machine, turn power off. Remove plug from electrical supply for personal safety. The

machine is very heavy! Never attempt to lift machine by yourself. It needs two people to lift machine. It **should be lifted at each side of the back end and each side of the front end.**

Place the machine on a hard level surface placing the foot pedal on the floor in front of the machine. Set aside some room for the books that have to be punched and also some room for the books that had already been punched.

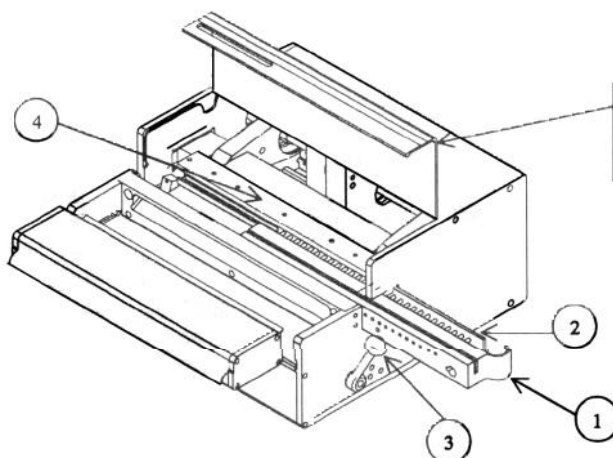
3) Providing power to the machine:



Power cord shall be certified for the country where the machine will be installed.

Plug one end of the power cord into the back of the machine. The other end goes into the wall outlet. Install the foot pedal plug into the receptacle, which is located on the back of the machine. The optional Versa switch can be plugged into the same receptacle if this option is to be used.

Diagram 1
Schéma 1
Diagrama 1



Page 4

- Remplacez toujours les fusibles par des fusibles de même type et d'ampérage correct. (La HD 7500 n'a pas de fusible. La protection est assurée par un disjoncteur)
- Si la machine se met d'elle-même en opération, appelez immédiatement votre revendeur.
- Ne jamais annihiler l'interrupteur contact du couvercle supérieur.
- Mettez l'interrupteur d'alimentation électrique sur la position arrêt avant de remplacer une matrice.

2) Placez votre machine dans un endroit approprié:



Avant de soulever votre machine, mettez l'interrupteur d'alimentation électrique sur la position arrêt. Débranchez

la prise électrique pour votre sécurité personnelle. La machine est très lourde ! N'essayez jamais de la soulever vous-même. Deux personnes sont indispensables pour soulever la machine. **Elle doit être soulevée de chaque côté de la partie arrière et chaque côté de la partie avant.**

Placez la machine sur une surface à niveau, rigide, en plaçant la pédale de commande sur le sol, devant la machine. Prévoyez de la place de chaque côté pour les livres devant être perforés et aussi de la place pour les livres ayant déjà été perforés.

3) Alimentation électrique à votre machine: Le câble d'alimentation électrique doit être homologué pour le pays où la machine doit être utilisée.



Le câble d'alimentation électrique doit être homologué pour le pays où la machine doit être utilisée.

Raccordez le cordon d'alimentation électrique à l'arrière de la machine. L'autre côté du cordon va à la prise murale. Mettez en place la prise de la pédale de commande dans son réceptacle qui se situe sur la face arrière de la machine. L'interrupteur optionnel Versa peut être branché au même réceptacle si cette option est utilisée.

15-amp cuya (16 amp para instalaciones Europeas) protegida a la caja de circuito del cliente.

- Siempre reemplaze los fusibles con los amperes y tipo de fusibles correctos. La HD 7500 no tiene fusibles, (depende de un regulador de circuito) para su protección.
- Si la máquina cicla por sí misma, llame inmediatamente al concesionario para solicitar servicio de revisión.
- Nunca ignore del interruptor de la cubierta superior.
- Apague el interruptor eléctrico antes de remover la matriz.

2) Coloque su máquina en el lugar apropiado:

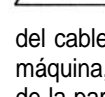


Apague la máquina antes de levantarla. Desconecte el enchufe del proveedor eléctrico por razones de

seguridad personal. ¡La máquina es muy pesada! Nunca intente levantar la máquina usted solo. Son necesarias dos personas para levantar la máquina. **Ésta deberá ser levantada de ambos costados de la parte trasera y de ambos lados de la parte delantera.**

Coloque la máquina sobre una superficie dura, colocando el pedal de pié en el piso, enfrente de la máquina. Deje espacio para los libros que vayan a ser perforados y también para los libros que ya hayan sido perforados.

3) Supliendo electricidad para la máquina: El cable eléctrico deberá estar aprobado por aquel país en el que la máquina vaya a ser instalada.



El cable eléctrico deberá estar aprobado por aquel país en el que la máquina vaya a ser instalada.

Conecte uno de los extremos del cable eléctrico al lado posterior de la máquina, el otro extremo va en la toma de la pared. Instale el pedal de pié en el receptor ubicado al lado derecho de la máquina. En el caso de elegir ésta opción, el interruptor opcional versa, puede ser conectado al mismo receptor.

4) Die Installation: Without two piece pin retainer. HD 7000 HD 6500 & HD 7500

• HD 7000 & HD 7500: Diagram 1 **Make sure the machine is turned off before installing die.** Install the die (1) by sliding it into the opening of the machine located on the right-hand side of the machine. Make sure the punch pin retainer (2) slides into the slot of the pusher bar (4). Push up on both quick-change die handles (3) and lock the die in position. Make sure there is no paper dust in the machine die slot before installing the die. **Machine will not operate unless quick-change die handles are in the locked position.**

• HD 6500: Diagram 2 **Make sure the machine is turned off before installing die.** Remove the chip drawer before installing die. Install the die (1) by sliding it into the opening of the machine located on the right-hand side of the machine. Make sure the punch pin retainer (2) slides into the slot of the pusher bar (4). Using two 5/16"-18 socket head cap screws provided with the machine along with the allen key, secure the die in the punch by threading the screws through the holes in the punch (3) and then turning them clockwise in the die. **Chip drawer has been moved forward to show access to die mounting holes.**

4) Installation de la matrice: sans pièce de maintien en deux parties. HD 7000, HD 6500 & HD 7500

◆ HD 7000 & HD 7500: Schéma 1 **Assurez-vous que la machine est débranchée avant d'installer la matrice.** Installez la matrice (1) en la faisant glisser à l'intérieur de l'ouverture de la machine située sur le côté droit de celle-ci. Assurez-vous que la pièce de maintien des doigts de perforation (2) glisse dans la fente du poussoir (4). Poussez sur les deux manettes de changement rapide de matrices (3) et bloquez la matrice en position. Assurez-vous qu'il n'y a pas de débris de papier dans la fente de la machine recevant la matrice avant d'installer cette dernière. **La machine ne fonctionnera pas tant que les deux manettes de changement rapide ne sont pas en position bloquée.**

◆ HD 6500: Schéma 2 **Assurez-vous que la machine est débranchée avant d'installer la matrice.** Installez la matrice (1) en la faisant glisser à l'intérieur de l'ouverture de la machine située sur le côté droit de celle-ci. Assurez-vous que la pièce de maintien des doigts de perforation (2) glisse dans la fente du poussoir (4). En utilisant les deux vis à têtes hexagonales 5/16"-18 ainsi que la clé Allen fournies avec la machine, bloquez la matrice dans la poinçonneuse en enfilant les vis dans les trous de la poinçonneuse (3) puis en les vissant dans la matrice dans le sens des aiguilles d'une montre. **Le tiroir de récupération des chutes de papier a été déplacé vers l'avant afin de faire voir l'accès aux trous de fixation de la matrice.**

4) Instalacion de Matriz: Sin los pasadores de retención. HD 7000 HD 6500 y HD 7500

• HD 7000 y HD 7500: Diagrama 1 **Asegúrese de que la máquina este apagada antes de instalar la matriz.** Instale la matriz (1) deslizando dentro del orificio de la máquina que está localizado al lado derecho de la misma. Asegúrese de que el pasador (2) se deslice dentro de la ranura de la barra de compresión (4) presionando las dos manillas de cambio rápido (3) y asegure la matriz en posición. Asegúrese de que no haya polvo del papel en la ranura de la matriz antes de instalarlo. **La máquina no va a funcionar a menos que el las manillas de cambio rápido del dado estén en la posición de asegurado.**

• HD 6500: Diagrama 2 **Asegúrese de que la máquina esté apagada antes de instalar la matriz.** Remueva el colector de residuos antes de instalar la matriz. Instale la matriz (1) deslizando dentro del la abertura del la máquina, que se encuentra en el orificio de la máquina al lado derecho. Asegúrese de que el pasador (2) se deslice dentro de la abertura de la barra de presión (4). Usar dos 5/16"-18 tornillos de cabeza que han sido provistos junto con la llave allen asegure el dado en el punzón enroscando los tornillos atravez de los orificios en el punzón (3). Ahora proceda a girarlos contra-reloj en el dado. **El colector de residuos ha sido removido hacia adelante para mostrar el acceso a los orificios de montaje de la matriz.**

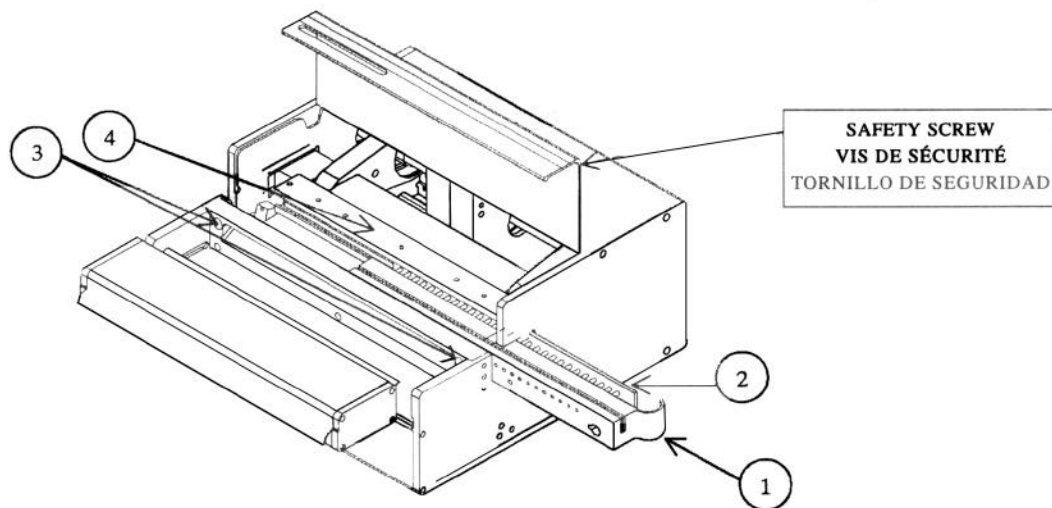


Diagram 2
Schéma 2
Diagrama 2

4a) Die Installation: With two piece pin retainer. HD 7000, HD 6500 & HD 7500

- HD 7000 & HD 7500: Diagram 1 & 2b

Make sure the machine is turned off before installing die. Install the die (1) by sliding it into the opening of the machine located on the right-hand side of the machine. Make sure the punch pin retainer assembly (2) slides into the slot of the pusher bar (4). Push up on both quick-change die handles (3) and lock the die in position. Make sure there is no paper dust in the machine die slot before installing the die. **Machine will not operate unless quick-change die handles are in the locked position.**

- HD 6500 Diagram 2a & 2b

Make sure the machine is turned off before installing die. Remove the chip drawer before installing die. Install the die (1) by sliding it into the opening of the machine located on the right-hand side of the machine. Make sure the punch pin retainer assembly (2) slides into the slot of the pusher bar (4). Using two 5/16"-18 socket head cap screws provided with the machine along with the allen key, secure the die in the punch by threading the screws through the holes in the punch (3) and then turning them clockwise in the die. **Chip drawer has been moved forward to show access to die mounting holes.**

4a) Instalación de la Matriz: con los pasadores de retención. HD 7000, HD 6500 & HD 7500

- HD 7000 & HD 7500: Schéma 1 & 2b

Assurez-vous que la machine est débranchée avant d'installer la matrice. Installez la matrice (1) en la faisant glisser à l'intérieur de l'ouverture de la machine située sur le côté droit de celle-ci. Assurez-vous que le bloc de maintien des doigts de perforation (2) glisse dans la fente du poussoir (4). Poussez sur les deux manettes de changement rapide de matrices (3) et bloquez la matrice en position. Assurez-vous qu'il n'y a pas de débris de papier dans la fente de la machine recevant la matrice avant d'installer cette dernière. **La machine ne fonctionnera pas tant que les deux manettes de changement rapide ne sont pas en position bloquée.**

- HD 6500: Schéma 2a & 2b

Assurez-vous que la machine est débranchée avant d'installer la matrice. Installez la matrice (1) en la faisant glisser à l'intérieur de l'ouverture de la machine située sur le côté droit de celle-ci. Assurez-vous que le bloc de maintien des doigts de perforation (2) glisse dans la fente du poussoir (4). En utilisant les deux vis à têtes hexagonales 5/16"-18 ainsi que la clé Allen fournies avec la machine, bloquez la matrice dans la poinçonneuse en enfilant les vis dans les trous de la poinçonneuse (3) puis en les vissant dans la matrice dans le sens des aiguilles d'une montre. **Le tiroir de récupération des chutes de papier a été déplacé vers l'avant afin de faire voir l'accès aux trous de fixation de la matrice.**

4a) Instalación de la Matriz: con los pasadores de retención. HD 7000 HD 6500 y HD 7500

- HD 7000 y HD 7500: Diagrama 1 y 2b

Asegúrese de que la máquina esté apagada antes de instalar la matriz. Instale el dado (1) deslizando dentro del orificio de la máquina que está localizado al lado derecho de la misma. Asegúrese de que el pasador assembly (2) se deslice dentro de la ranura de la barra de compresión (4) presione las dos manillas de cambio rápido (3) y asegure la matriz en posición. Asegúrese de que no haya polvo del papel en la ranura de la matriz antes de instalarlo. **La máquina no va a funcionar a menos que el las manillas de cambio rápido del dado estén en la posición de asegurado.**

- HD 6500: Diagrama 2a y 2b

Asegúrese de que la máquina esté apagada antes de instalar la matriz. Remueva el colector de residuos antes de instalar la matriz. Instale la matriz (1) deslizando dentro de la abertura del la máquina, que se encuentra en el orificio de la máquina al lado derecho. Asegurese de que el pasador ensamblado (2) se deslice dentro de la abertura de la barra de presión (4). Usar dos 5/16"-18 tornillos de cabeza que han sido provistos junto con la llave allen asegure el dado en el punzón enroscando los tornillos a través de los orificios en el punzón (3). Ahora proceda a girarlos contra-reloj en la matriz. **El colector de residuos ha sido removido hacia adelante para mostrar el acceso a los orificios de montaje de la matriz.**

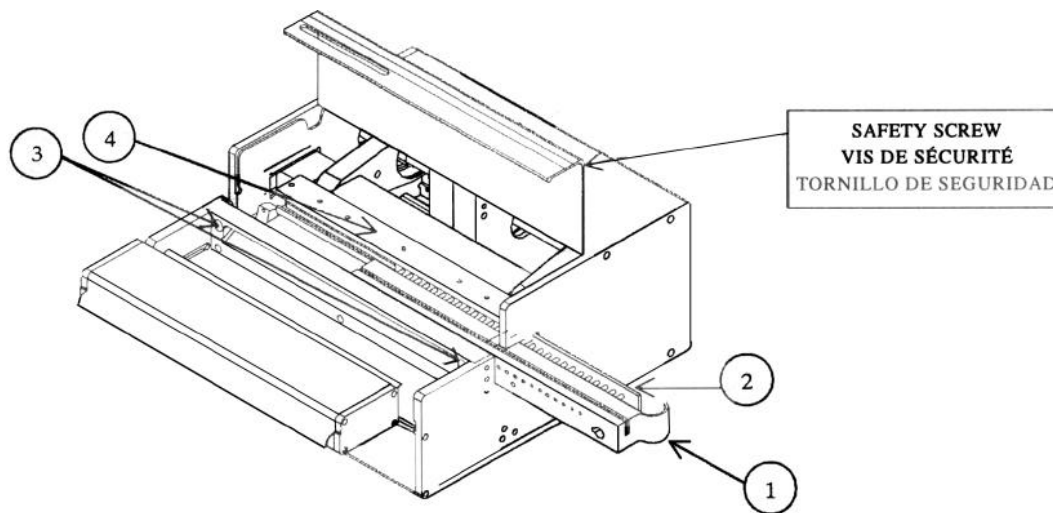
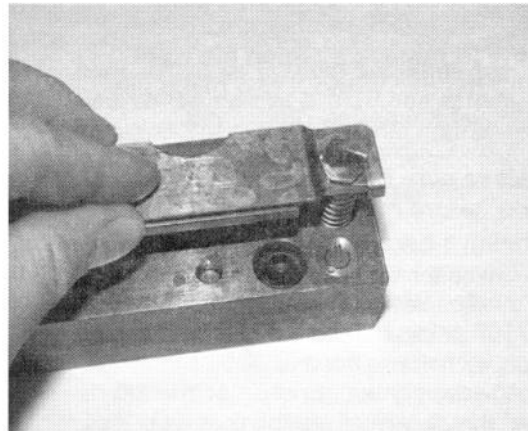


Diagram 2a
Schéma 2a
Diagrama 2a

Step 1. Remove top pin retainer by pushing down first, and then pulling away from bottom pin retainer to expose punch pins.

Étape 1. Enlevez la pièce supérieure de maintien des doigts de perforation en poussant d'abord vers le bas, puis en la tirant tout en la dégageant de la pièce inférieure de maintien des doigts afin de les rendre accessibles.

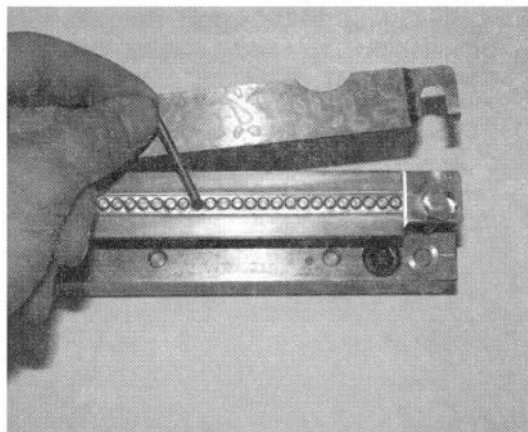
Paso 1. Remueva la clavija perforadora superior, empujando primeramente hacia abajo y después jalando en sentido contrario a la misma (clavija perforadora)



Step 2. Remove desired punch pin,

Étape 2. Enlevez d'un doigt de perforation particulier.

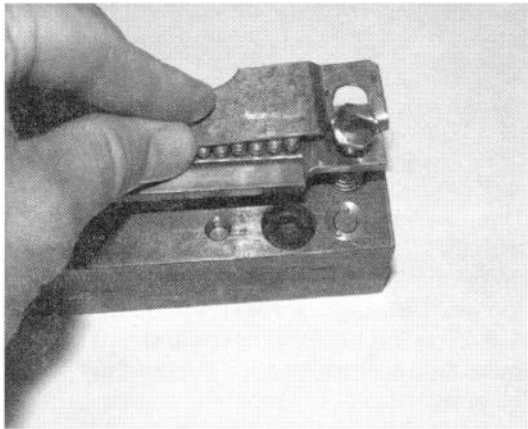
Paso 2. Remueva la clavija perforadora deseada.



Step 3. Place edge of top pin retainer along punch pins and press down while pulling pin retainer back to original position.

Étape 3. Placez le bord de la pièce supérieure de maintien des doigts le long de ces doigts et appuyez vers le bas tout en replaçant cette pièce dans sa position de départ.

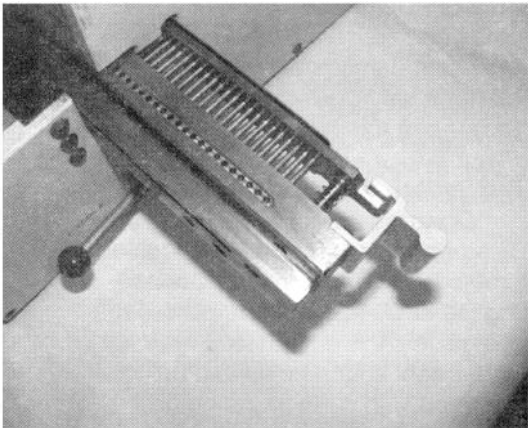
Paso 3. Coloque la orilla de la clavija perforador superior junto con las clavijas y presiónese hacia abajo mientras jala la clavija perforadora hacia atrás, hasta regresarla a su posición original.



Step 4. Install die into machine as described in previous section.

Étape 4. Installez la matrice dans la machine comme décrit dans la section préalable.

Paso 4. Instale la matriz en la máquina como ya se describió en la sección previa.



- To remove a punch pin from the die: With two piece pin retainer. See diagram 2b
- To remove a punch pin from the die: Without two piece pin retainer. See Diagram 3.

Make sure the machine is turned off before removing the die. To remove a punch pin from the die, disengage both quick change die handles for the HD 7000 and the HD 7500 or remove both socket head cap screws for the HD 6500 and slide the die to the right just enough so the punch pin can be removed. Pull the **pin (1)** straight out through the **pin retainer (2)**. Reinstall the die using die installation procedure.

- ◆ Pour déposer un doigt de la matrice: Avec une pièce de maintien en deux parties. Voir schéma 2b
- ◆ Pour déposer un doigt de la matrice: Sans la pièce de maintien en deux parties. Voir Schéma 3.

Assurez-vous que la machine est débranchée avant de déposer la matrice. Pour retirer un doigt de perforation de la matrice, désengagez les deux poignées de changement rapide de la matrice pour les modèles HD 7000 et HD 7500 ou déposez les deux vis à têtes hexagonales pour le modèle HD 6500 et glissez la matrice vers la droite juste assez pour déposer le doigt. Tirez bien droit sur le **doigt (1)** en traversant la **pièce de maintien (2)**. Remettre en place la matrice en utilisant la procédure d'installation de la matrice.

- ◆ Para remover la clavija perforadora de la matriz: con la clavija perforadora de dos piezas. Ver el Diagrama 2b.
- ◆ Para remover la clavija perforadora de la matriz: con la clavija perforadora de dos piezas. Ver el Diagrama 3.

Asegúrese que la máquina esté apagada antes de remover la matriz. Para remover la clavija perforadora de la matriz, desconecte el dado de cambio rápido y las manijas de la HD 7000 y la HD 7500, o remueva los dos soquets de la HD 6500 y deslice el dado hacia la derecha lo suficientemente como para que la clavija perforadora pueda ser removida. Jale la **clavija (1)** derecho, en dirección al **pasador (2)**. Reinstale el dado, utilizando el procedimiento de instalación.

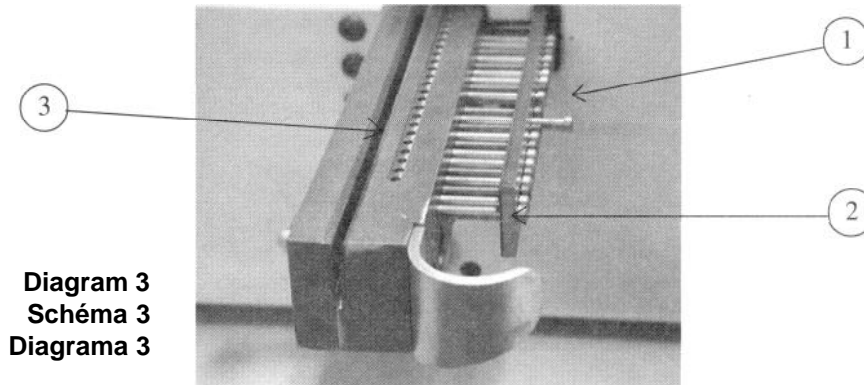


Diagram 3
Schéma 3
Diagrama 3

• Die maintenance

Die maintenance can be performed with the die installed in the machine. To perform the die maintenance, loosen the **safety screw (DIAGRAM 1 & 2)** on the top front cover and raise it up so it stays open. Using the oil provided with the machine, squeeze the plastic bottle over the **oil slot (3)** that runs the entire length of the die. Too much oil can run onto the paper being punched. **After oiling, always punch scrap paper to remove excess oil.**

5) Setting the paper stop/guide: Diagram 4a

The **paper stop/guide (1)** is located on the top hinged cover. By loosening the **knob (2)** counterclockwise, the guide can be adjusted to the left or the right so the holes can be centered within the paper being punched. There are 5 marks that represent some of the most common

• Maintenance de la matrice

La maintenance de la matrice peut être effectuée avec la matrice en place dans la machine. Pour effectuer cette maintenance, desserrez les **vis de sécurité (schéma 1 & 2)** sur le couvercle supérieur et soulevez le jusqu'à ce qu'il tienne en position ouverte. En utilisant l'huile fournie avec la machine, pressez la bouteille en plastique sur la **fente (3)** réalisée à cet effet sur toute la longueur de la matrice. Trop d'huile peut couler sur le papier à perforer. **Après avoir lubrifié, perforer toujours des feuilles de papier rebut afin d'enlever tout excès d'huile.**

5) Réglage des guides/arrêtoirs de papier: Schéma 4a

Le **guide de papier (1)** est situé sur le couvercle à charnières du haut. En desserrant le **bouton (2)** dans le sens inverse des aiguilles d'une montre, le guide peut être réglé vers la gauche ou vers la droite de telle sorte que les trous soient centrés pendant la phase de perforation. Il y a 5 repères correspondant aux empreintes de

• Mantenimiento de la matriz

El mantenimiento de la matriz puede ser ejecutado con la matriz instalada en la máquina. Para llevar esto a cabo, afloje el **tornillo de seguridad (DIAGRAMA 1y2)** en la cubierta del frente y levántela para que se mantenga abierta. Use el aceite provisto con la máquina. Apriete la botella plástica sobre la **ranura (3)** del aceite a todo lo largo del dado. El exceso de aceite puede alcanzar el papel que está siendo perforado. Después de engrasar, siempre perforo sobre papel informal para remover el exceso de aceite.

5) Organización de los retenedores/guías del papel: Diagrama 4a

La **guía del papel (1)** se encuentra en la visagra cubierta superior. La guía puede ser ajustada hacia la izquierda o derecha aflojando el **botón (2)** contra reloj. De éste modo se centrarán los orificios en el papel que esté siendo perforado. Existen 5 marcas que representan algunos de los patrones de perforación más comunes. Estos

punch hole patterns. These are: 2:1, 3:1, 4:1, 5:1 & COMB (3). If one of these punch patterns is required, move the paper stop/guide so the right side of the guide lines up with one of these marks.

Comb dies are the only kind to have an adjustable backstop. To change the position of the hole placement (margin) to the back edge of the sheet, first install the die into the HD 7000, HD 6500 or HD 7500 and secure in place. There are four placement positions. Choose the position best suited for your job. Pull or push on the black handle, which is part of the die. **Push the handle towards the left for the smaller combs and pull it out to the right for larger combs.** The exact position will be left up to the operator's preference.

perforation les plus utilisées. Celles-ci sont: 2:1, 3:1, 4:1, 5:1 & peigne (3). Si une de ces empreintes est souhaitée, déplacez le guide/arrêtoir du papier de telle sorte que le côté droit du guide s'aligne avec un de ces repères.

Les matrices de peignes sont les seules à avoir une butée arrière ajustable. Pour changer la position relative des trous (marge) par rapport au bord arrière de la feuille, en premier, installez la matrice dans la HD 7000, HD 6500 ou HD 7500 et bloquez la en position. Il y a quatre différentes positions. Choisissez la position qui convient le mieux à votre travail. **Poussez ou tirez sur la poignée noire, faisant partie de la matrice. Poussez la poignée vers la gauche pour les peignes les plus petits et tirez la vers la droite pour les peignes plus larges.** La position exacte est laissée à l'appréciation de l'opérateur.

patrones son: 2:1,3:1,3:1,4:1,5:1 y **EI PEINE (3)**. Si necesita alguno de éstos patrones de perforación, mueva el alto/guía del papel para que el lado derecho de las guías se empareje con una de las marcas.

Los **dados** de peine son los únicos que tienen un tope de retención ajustable. Éstos dados son ordenados especialmente y no son de una medida standard. Para poder cambiar la posición hubicador de orificios (margen) hacia la orilla de la primera hoja, primeramente instale el dado en el OD 4000. Jale la manija negra, la cual el parte del dado. Existen cuatro posiciones de hubicación. Escoja la que mejor se adapte a su trabajo. **Para los peines pequeños, jale la manija hacia la izquierda y para los peines grandes, jale hacia afuera, hacia la derecha.** La posición exacta será dejada a opción del operador.

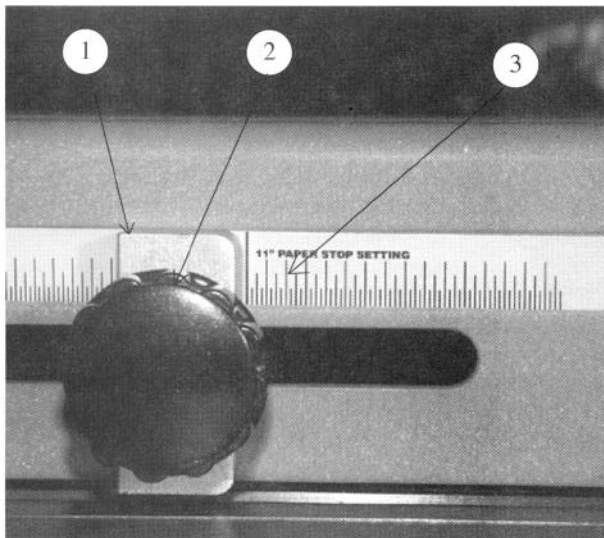


Diagram 4 Schéma 4 Diagrama 4

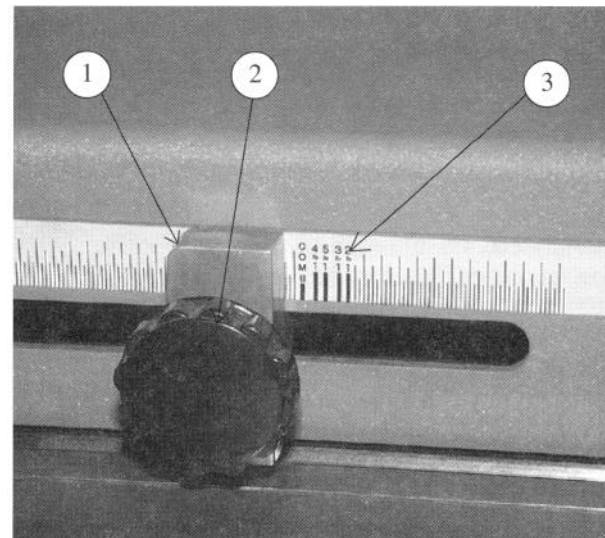


Diagram 4a Schéma 4a Diagrama 4a

Diagram 4 shows a different paper stop scale. The new die system utilizes a patented feature allowing one setting to be used for all of the dies when punching 11" paper. **This setting only works for an 11" punched edge format. It will not apply for A4 European formats or any size different than 11".** Ask your dealer if you are not sure which system you have.

- The paper stop/guide will have to be moved to the right or the left of the 11" mark when setting your holes central in the paper when not punching 11" paper.

Le schéma 4 montre un arrêtoir de papier pour différentes tailles de papier. Le nouveau système de matrice utilise un système breveté autorisant l'utilisation d'un seul réglage pour toute matrice pour perforer des feuilles au format 11". **Ce réglage marche seulement avec un format 11". Il ne marchera pas avec un format Européen A4 ou tout format différent de 11".** Demandez à votre revendeur si vous n'êtes pas certain du système que vous utilisez.

- L'arrêtoir/guide de papier doit être déplacé vers la droite ou vers la gauche du repère 11" pour centrer les trous au milieu de la feuille de papier lorsque vous ne perforez pas des feuilles au format 11". Pour

El Diagrama 4 muestra una escala de parada diferente el nuevo sistema de dado utiliza un modo patentado que permite ser utilizado con una sólo posición, para todos los dados al perforar papel de 11". **Esta posición funciona únicamente en formatos de perforación de 11". No es aplicable a formatos Europeos A4, o a ningún tamaño que no sea 11".** Pregunte a su concesionario si no sabe con seguridad cual sistema es el que usted tiene.

- **El alto** /guía de papel tendrá que ser removida hacia la derecha o hacia la izquierda de la marca de 11" a la **hora de preparar los hoificios** centrales en el papel cuando no se esté perforando papel de 11". Para

To adjust the paper stop with this system, loosen the knob counter clockwise and adjust the paper stop/guide so the right hand side of it lines up with the 11" mark.

ajuster l'arrêtoir avec ce système, desserrez le bouton dans le sens inverse des aiguilles d'une montre et ajustez le guide/arrêtoir de telle sorte que son bord droit s'aligne avec le trait repère 11".

ajustar el retenedor del papel con este sistema, afloje el botón del cajón contra reloj y ajuste el alto/guía del papel de modo que su lado derecho se alinee con la marca de 11".

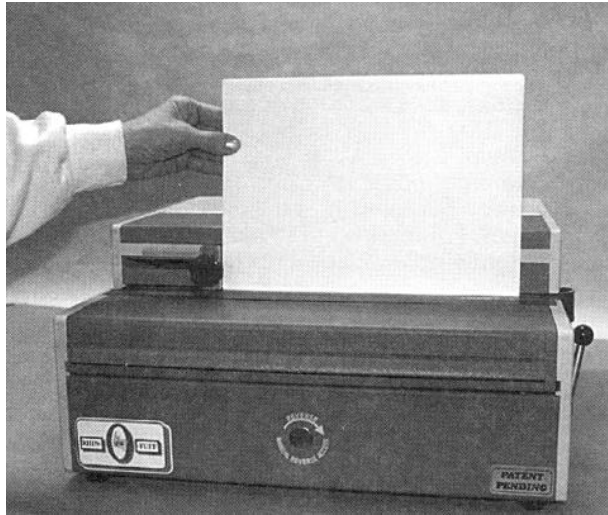


Diagram 5 Schéma 5 Diagrama 5

6) Punching Paper: Diagram 5

Position the paper that needs to be punched either to the left, right or on top of the machine. This is up to the individual operator. Remove 25 to 40 sheets (20lb bond copy paper [80 gsm]. Plastic mylar sheets and heavier stock may require less sheets and could cause the machine to jam.) from the pile and slide it down vertically into the opening of the die. When the paper is fully down, slide it to the left so it comes in contact with the paper stop/guide. Make sure all the edges of the sheets are flush by tapping the top and the right hand side of the sheets before pressing the foot pedal. After punching the sheets, place the paper on the punched pile making sure the sheets remain in exact order.

7) Removing paper waste: Diagram 6

The paper waste is removed by pulling the **paper waste drawer (1)** up and towards you. The drawer is located conveniently in the front of the punch. This drawer should be checked frequently while punching not to allow it to fill up and spill into the machine.

6) Papier à perforer: Schéma 5

Placez le papier à perforer soit à gauche, soit à droite, soit au-dessus de la machine. Ceci en fonction du choix de l'opérateur. Retirez 25 à 30 feuilles de papier (papier copie 80 gsm; les feuilles plastique mylar ou papier plus épais peuvent demander moins de feuilles et peuvent conduire à un bourrage de la machine) du paquet et introduisez les verticalement, à l'intérieur de l'ouverture pratiquée dans la matrice. Lorsque le papier est entièrement inséré, glissez-le vers la gauche afin qu'il vienne en contact avec le guide/arrêtoir de papier. Assurez-vous que tous les bords des feuilles sont alignés en tapant le haut et la droite des feuilles avec la main avant d'appuyer sur la pédale de commande. Après avoir perforé les feuilles, placez le papier sur la pile des feuilles perforées en s'assurant que les feuilles conservent leur ordre exact.

7) Retrait des chutes de papier: Schéma 6

Les débris de papier sont retirés en tirant **vers vous le tiroir de récupération des chutes de papier (1)**. Ce tiroir est situé sur la face avant de la perforatrice. Il doit être vérifié fréquemment lorsque vous percez afin d'éviter un débordement dans la machine.

6) Perforando el Papel: Diagrama 5

Coloque en su posición el papel que va a ser perforado, ya sea a izquierda, derecha o sobre la máquina, esto dependerá del operador. Remueva de la pila de 25 a 40 hojas (20 lb de papel para copia bond [80gr] Hojas de papel mylar y papel más grueso puede requerir menos hojas o causar que la máquina se atore) de la pila y deslízelo hacia abajo verticalmente dentro de la abertura del dado. Cuando el papel esté completamente abajo, deslízelo hacia la izquierda para que de este modo entre en contacto con la guía/limitador de papel. Para asegurarse de que las orillas de las hojas estén niveladas, empareje la parte superior el lado derecho de las hojas antes de presionar el pedal de pié. Después de perforar las hojas, coloque el papel en una pila y asegúrese de que guarden un orden exacto.

7) Eliminando los residuos de papel: Diagrama 6

Los residuos de papel se remueven tirando el **cajón de residuos (1)**. Hacia usted, el cajón está colocado convenientemente al frente de la perforadora. El cajón debe ser revisado frecuentemente mientras se esté en el proceso de perforación. No permita que se sature y esparza sobre la maquina.

- ◆ **Commercial Chip Drawer:**
The optional commercial chip drawer (2) Will allow an operator to punch more paper before the drawer has to be emptied. It will hold approximately five times more waste and fits onto the machine the same way as the standard chip drawer does. **The standard chip drawer will not be used while the commercial drawer is in place.**

8) Paper Jam: Diagram 6

- ◆ Machines that use a circuit board for controlling its cycle has the ability to automatically reverse the pusher bar and punch pins to their starting position if too much paper was inserted. Check with your dealer if you are not sure about your machine. **(The machine can still be reversed manually using the procedure below.)**
- ◆ *Unplug and turn the power off to the machine before proceeding.* The reverse mechanism can be accessed from the front of the machine by removing a **small silver access plug (3)**. When a paper jam occurs, the fuse protecting the motor may have to be replaced. This is normal and allows maximum protection for the punch motor.
- ◆ Using the reversing tool -P/N 001281, place the tip of the screwdriver through the opening and align the tip with the **slot located at the end of the shaft (4)**.

- ◆ **Tiroir commercial de récupération des chutes de papier:** Le tiroir commercial de récupération des chutes de papier (2) permettra à l'opérateur de perfore plus de papier avant de devoir vider le tiroir. Il contiendra environ cinq fois plus de débris et se monte sur la machine de la même façon que le tiroir standard. **Le tiroir standard de récupération de chutes de papier ne devra pas être utilisé lorsque le tiroir commercial est en place.**

8) Bourrage de papie: Schéma 6

- ◆ Les machines qui utilisent un circuit électrique pour réguler leur cycle peuvent inverser automatiquement le mouvement du poussoir et ramener les doigts de perforation à leur position initiale, dans le cas où trop de papier a été inséré. Vérifiez avec votre revendeur si vous n'êtes pas sûr du type de votre machine. **(La machine peut toujours être mise en marche arrière manuellement en utilisant la procédure suivante.)**
- ◆ Débranchez et placez l'interrupteur de votre machine sur la position arrêt avant d'intervenir. Le mécanisme de retour en arrière est accessible sur la face avant de la machine en retirant un **petit bouchon d'accès argenté (3)**. Quand le bourrage de papier survient, le fusible qui protège le moteur peut avoir besoin d'être remplacé. Ceci est normal et permet une protection maximale du moteur de la perforatrice.
- ◆ En utilisant l'instrument de renverser, insérez l'extrémité à travers l'ouverture et alignez-la avec la **fente située au bout de l'arbre d'entraînement du moteur (4)**.

- ◆ **Cajón comercial:** El cajón de residuos comercial (2) permitira al operador perforar mas papel antes de que el cajón haya sido vaciado. Contendra aproximadamente cinco veces más sobrantes y cabe dentro de la máquina de la misma forma que el cajón standard. **El cajón standard no debe ser usado mientras el cajón comercial se encuentre instalado en su lugar.**

8) Obstrucción: Diagrama 6

- ◆ Las máquinas que son controladas por un circuito de tabla, son capaces de mover automáticamente en reversa a la barra y a las clavijas perforadoras a su posición original en **caso** de que **haya** sido insertado un exceso de papel. Pregunte a su concesionario si no esta seguro de que su máquina posea ésta modalidad. **(La máquina puede Continuar ser revisada manualmente empleando el Siguiende procedimiento)**
- ◆ Desconecte y apague la corriente de la máquina antes de proceder. El mecanismo de reversa es accesible desde la parte delantera de la máquina al remover el pequeño **acceso plateado (3)**. Cuando ocurre una obstrucción, el fusil que protege el motor probablemente deberá ser reemplazado. Esto es completamente normal y además permite una mayor protección para la perforadora y el motor.
- ◆ Use la herramienta de reverso, coloque la punta de ella en la abertura y alinee la punta y la ranura **localizada al extremo del eje del motor (4)**.

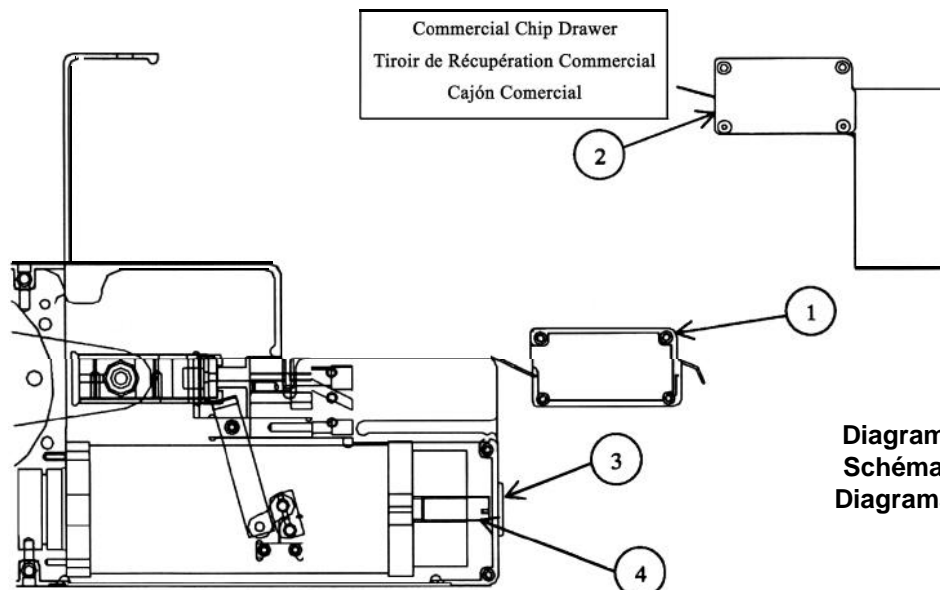


Diagram 6
Schéma 6
Diagrama 6

- ◆ Turn the screwdriver clockwise to reverse the motor, which will allow the punch pins to reverse themselves out of the paper.
- ◆ Plug the machine back into the wall outlet and turn the main power switch on.
- ◆ Press the foot pedal to see if the machine operates. If yes, continue punching the job. If the machine does not function, see replacing the fuses in the trouble-shooting section of this manual.

9) Pusher bar Lubrication: Diagram 7

This Section is **only** for machines that have grease fittings. (prior to 6/97). Machines that have **grease fittings (1)** located at each end of the **pusher bar (2)** will need to be lubricated on a regular basis. At three-month intervals, lubricate four grease fittings with a multi-purpose grease. There are two located at each end of the pusher bar.

- ◆ Tournez le tournevis dans le sens des aiguilles d'une montre pour tourner le moteur en sens inverse, ce qui permettra aux doigts de perforation de sortir d'eux-mêmes du papier.
- ◆ Rebranchez la machine dans sa prise murale et positionnez l'interrupteur sur la position marche.
- ◆ Appuyez sur la pédale de commande pour vérifier si la machine fonctionne. Si oui, et continuez votre travail de perforation. Si la machine ne fonctionne pas, voir la procédure de remplacement des fusibles dans la section recherche de panne de ce manuel.

9) Lubrification du poussoir: Schéma 7

Cette section s'applique seulement aux machines équipées de points de graissage. (avant 6/97). Les machines équipées de **points de graissage (1)** situés de chaque côté du **poussoir (2)** devront être lubrifiées à intervalles réguliers. Tous les trois mois, graissez les quatre points de graissage avec une graisse multi-usage. Il y a deux points de chaque côté du poussoir.

- ◆ Gire el destornillador contra reloj para voltear el motor, lo cual permitira al las clavijas voltearse así mismas hacia el papel.
- ◆ Conecte la máquina de nuevo en la conexión de la pared y encienda el switch de corriente principal.
- ◆ Presióne el pedal para ver si la Máquina funciona. Si es así, continúe Su trabajo. De lo contrario lea sobre Fusibles fundidos en la sección de problemas De apagones de éste manual.

9) Lubricación de la Barra Compresora: Diagrama 7

Ésta sección es **únicamente** para máquinas que tienen calzadores de aceite. (anteriores a 6/97). Las Máquinas que tienen **calzadores de aceite (1)** localizados en ambos lados de la **barra compresora (2)** necesitaran ser lubricados regularmente. A intervalos de tres meses. Lubrique los cuatro calzadores con grasa de propósitos multiples. Un par se encuentra localizado a cada extremo dela barra compresora.

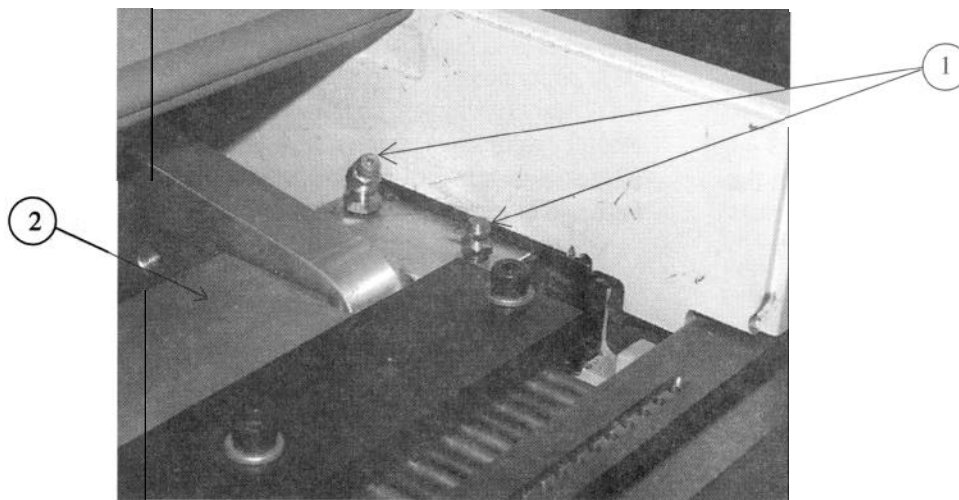


Diagram 7
Schéma 7
Diagrama 7

**110-120 VOLT HD 7000, 6500 PUNCH
PERFORATRICES 110-120 VOLTS HD 7000 ET HD 6500
PERFORADORA DE 110-120-VOLT HD 7000, 6500**



Only qualified personnel should attempt to work on this equipment.



Seules des personnes qualifiées peuvent essayer de travailler sur cet équipement.



¡Únicamente personal calificado deberá intentar trabajar con éste equipo!

There is not much to go wrong with the HD 7000 or HD 6500 punch. Most of the problems are due to setup error. There are two fuses located at the rear of the punch that can be replaced by the customer. Here is a small troubleshooting guide to help you through some of the problems that may be encountered.

Il y a peu de choses qui peuvent marcher de travers avec les perforatrices HD 7000 OU HD 6500. La plupart des problèmes proviennent d'erreur de réglage. Il y a deux fusibles situés à l'arrière de la perforatrice qui peuvent être remplacés par le client. Ceci est un guide succinct de recherche de causes de pannes pour vous aider à faire face à certains problèmes que vous pouvez rencontrer.

No es realmente mucha la posibilidad de fallo de la perforadoras HD 7000y la HD 6500. La mayoría de los problemas son devidos a errores en el proceso de instalacion. Existen dos fusibles localizados atrás de la perforadora y que pueden ser reemplazados por el cliente. La siguiente es una guía para problemas funcionamiento. Esta le asistirá en los problemas que puedan presentarse.

Troubleshooting

Problemas de Funcionamiento

Symptom	Possible Cause	Action
Machine does not cycle.	<ol style="list-style-type: none"> 1) Machine is off. 2) Machine not plugged in. 3) Foot pedal not plugged into machine. 4) Top cover switch or die handle. 5) Blown fuse. 	<ol style="list-style-type: none"> 1) Check power switch. 2) Check both ends of power cord. 3) Make sure foot pedal table is attached to machine. 4) Close top cover and lock die handle. 5) Check Fuse 1 (10A). Check Fuse 2 (10A).
Die does not go into machine	<ol style="list-style-type: none"> 1) Pin retainer interference 2) Punch stopped in mid cycle 3) Pins not flush with pin retainer. 	<ol style="list-style-type: none"> 1) Make sure pin retainer enters slot in pusher bar. (See diagram 1 & 2) 2) Check fuses and restart machine. 3) Make sure that all pins are flush against pin retainer

Recherche de Causes de Pannes

Symptômes	Causes Possibles	Actions
La machine ne réalise pas son cycle.	<ol style="list-style-type: none"> 1) Machine sur arrêt. 2) Machine débranchée. 3) Pédale de commande non raccordée. 4) Interrupteur couvercle ou manette de changement de la matrice. 5) Fusible grillé. 	<ol style="list-style-type: none"> 1) Vérifiez la position de l'interrupteur. 2) Vérifiez les deux côtés du cordon électrique. 3) Assurez-vous que le câble de la pédale de commande est raccordée à la machine. 4) Fermez le couvercle du haut et bloquez la manette de changement de la matrice. 5) Vérifiez le fusible 1 (10A). Vérifiez le fusible 2 (10A)
La matrice ne rentre pas dans la machine.	<ol style="list-style-type: none"> 1) Interférence avec la pièce de maintien des doigts. 2) La perforatrice s'est arrêtée en cours de cycle. 3) Les doigts n'affleurent pas avec le bloc de maintien. 	<ol style="list-style-type: none"> 1) Assurez-vous que la pièce de maintien des doigts est bien engagée dans la fente de la barre pousoir (voir schémas 1 & 2). 2) Vérifiez les fusibles et redémarrez la machine. 3) Assurez-vous que les doigts de perforation affleurent contre le bloc de maintien.

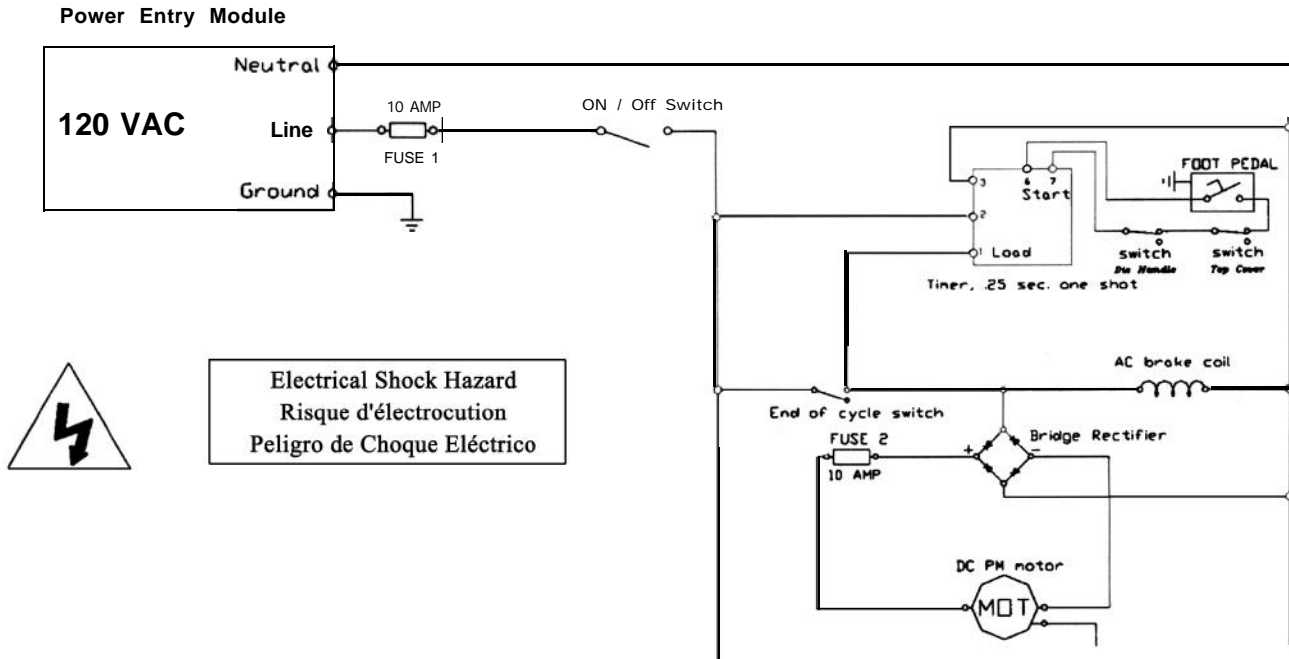
Problemas de Funcionamiento

Sintoma	Causa Posible	Acción
La máquina no enciende sigue su ciclo.	<ol style="list-style-type: none"> 1) La máquina está apagada. 2) La máquina no está conectada. 3) El pedal de pie no está conectado a la máquina. 4) Switch de la cubierta superior. 5) Fusible fundido. 	<ol style="list-style-type: none"> 1) Revise el interruptor. 2) Revise ambos extremos del cable eléctrico. 3) Asegúrese de que el pedal esté conectado a la máquina. 4) Cierre la tapa superior y asegure el la manija del dado. 5) Revise el bulbo 1. (10A) Revise el bulbo 2 (10A).
El matriz no entra en la maquina.	<ol style="list-style-type: none"> 1) Interferencia en el pasador de retención. 2) Perforadora paró a mitad del ciclo. 3) Los pasadores no fluyen con el pasador de retención. 	<ol style="list-style-type: none"> 1) Asegúrese de que el pasador de retención esté dentro de la ranura. (Ver diagrama 1y2). 2) Revise los fusibles y encienda la máquina. 3) Asegúrese de que todos los pasadores estén presionados el pasador de retención.

HD 7000 & HD 6500 Electrical Schematic (110-120 volt AC Model)


Schéma Électrique Des HD 7000 & HD 6500 (Modèle 110-120 V AC)

HD 7000Y HD 6500 Esquema Eléctrico (110-120 volt Modelo AC)




Note: The HD 6500 does not use the Die handle switch.

This product has earned the UL Listing Mark and the UL Listing Mark for Canada. EI 79574.

 The HD 7000 & the HD 6500 has been tested with a duty cycle of 25 cycles per minute with a 1 minute rest period after 2 minutes of run time!


Note: La HD 6500 n'est pas équipée d'interrupteur sur les poignées de remplacement rapide des matrices.

Ce produit a gagné le label UL et le label UL au Canada. EI 79574.

 La HD 7000 et la HD 6500 ont subi une épreuve d'endurance de 25 cycles par minute entrecoupée d'arrêts d'une minute après 2 minutes de fonctionnement!

Nota: El HD 6500 no utiliza la manija interruptora de la matriz.

Este producto ha logrado Su mención en la lista UL (Listing Mark) y también en la LM en Canada. E 179574.

 ¡La HD 7000 y la HD 6500 han sido provadas usando un ciclo de trabajo de 25 ciclos por minuto con un periodo de descanso de 2 minutos de trabajo!

115 VOLT CIRCUIT BOARD HD 7000, 6500 PUNCH
PERFORATRICES 115 VOLTS HD 7000 ET HD 6500 AVEC BOITIER ÉLECTRIQUE
PERFORADORA DE CIRCUITO AMPLIO DE 115 VOLT HD 7000,6500



Only qualified personnel should attempt to work on this equipment.



Seules des personnes qualifiées peuvent essayer de travailler sur cet équipement.



¡Únicamente personal calificado deberá intentar trabajar con este equipo!

There is not much to go wrong with the HD 7000 or HD 6500 punch. Most of the problems are due to setup error.

Il y a peu de choses qui peuvent marcher de travers avec les perforatrices HD 7000 et HD 6500. La plupart des problèmes proviennent d'erreur de réglage.

No es realmente mucha la posibilidad de fallo de la perforadoras HD 7000y la HD 6500. La mayoría de los problemas son debidos a errores en el proceso de instalación.

Troubleshooting

Symptom	Possible Cause	Action
Machine does not cycle.	<ol style="list-style-type: none"> 1) Machine is off. 2) Machine not plugged in. 3) Foot pedal not plugged into machine. 4) Top cover switch or die handle. 5) Circuit breaker tripped. (On/Off switch is circuit breaker) 	<ol style="list-style-type: none"> 1) Check power switch. 2) Check both ends of power cord. 3) Make sure foot pedal table is attached to machine. 4) Close top cover and lock die handle. 5) Check circuit breaker switch. Switch machine off, and then back on.
Die does not go into machine	<ol style="list-style-type: none"> 1) Pin retainer interference 2) Punch stopped in mid cycle 3) Pins not flush with pin retainer. 	<ol style="list-style-type: none"> 1) Make sure pin retainer enters slot in pusher bar. (See diagram 1 & 2) 2) Check circuit breaker and restart machine. 3) Make sure that all pins are flush against pin retainer.

Recherche de Causes de Pannes

Symptômes	Causes Possibles	Actions
La machine ne réalise pas son cycle.	<ol style="list-style-type: none"> 1) Machine sur arrêt. 2) Machine débranchée. 3) Pédale de commande non raccordée. 4) Interrupteur couvercle ou manette de changement de la matrice. 5) Circuit disjoncté (faisant partie de l'interrupteur principal marche/arrêt. 	<ol style="list-style-type: none"> 1) Vérifiez la position de l'interrupteur. 2) Vérifiez les deux côtés du cordon électrique. 3) Assurez-vous que le câble de la pédale de commande est raccordée à la machine. 4) Fermez le couvercle du haut et bloquez la manette de changement de la matrice. 5) Vérifiez le disjoncteur. Mettez la machine sur arrêt puis sur marche.
La matrice ne rentre pas dans la machine.	<ol style="list-style-type: none"> 1) Interférence de la pièce de maintien des doigts. 2) La perforatrice s'est arrêtée en cours de cycle. 3) Les doigts n'affleurent pas avec le bloc de maintien. 	<ol style="list-style-type: none"> 1) Assurez-vous que la pièce de maintien des doigts est bien engagée dans la fente de la barre pousoir (voir schémas 1 & 2). 2) Vérifiez les fusibles et redémarrez la machine. 3) Assurez-vous que les doigts de perforation affleurent contre le bloc de maintien.

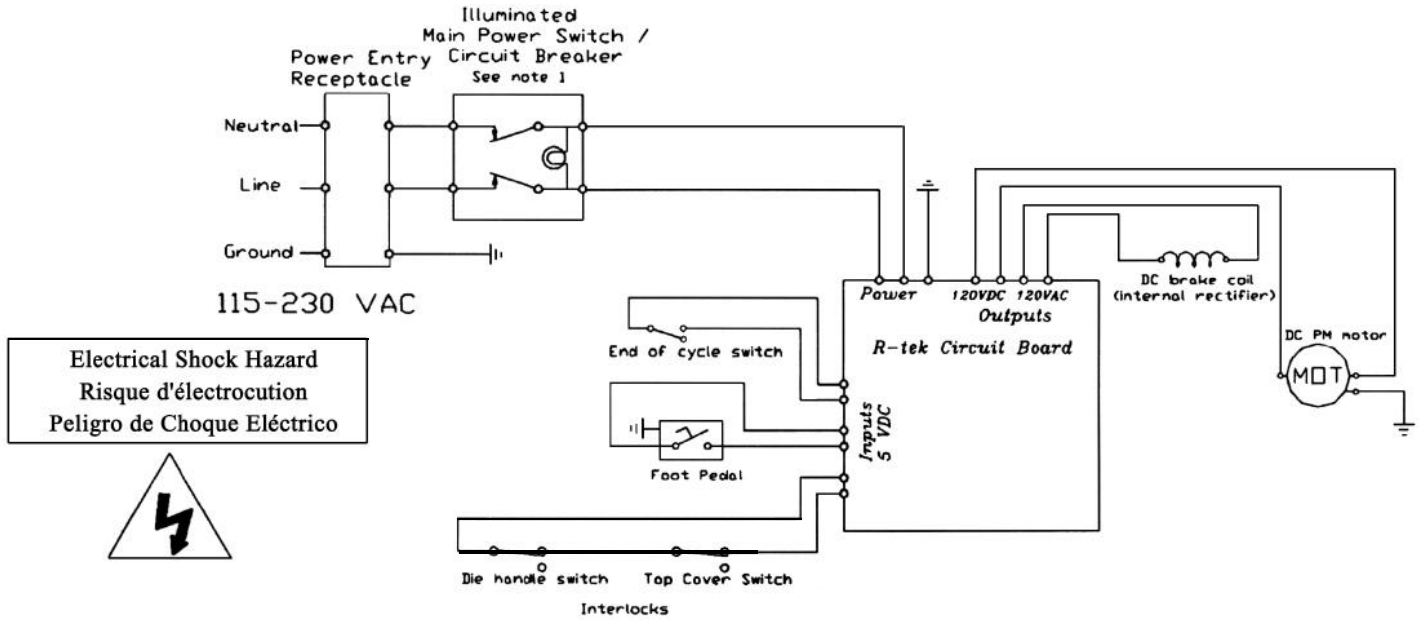
Problemas de Funcionamiento

Sintoma	Causa Posible	Acción
La máquina no enciende sigue su ciclo.	<ol style="list-style-type: none"> 1) La máquina está apagada. 2) La máquina no está conectada. 3) El pedal de pie no está conectado a la máquina. 4) Switch de la cubierta superior. 5) Fusible fundido. 	<ol style="list-style-type: none"> 1) Revise el interruptor. 2) Revise ambos extremos del table eléctrico. 3) Asegúrese de que el pedal esté conectado a la máquina. 4) Cierre la tapa superior. 5) Revise el switch de interrupción de circuito. Apague la máquina y buélvala a encender.
El matriz no entra en la máquina.	<ol style="list-style-type: none"> 1) Interferencia en el pasador de retención. 2) Perforadora paró a mitad del ciclo. 3) Los pasadores no fluyen con el pasador de retención. 	<ol style="list-style-type: none"> 1) Asegúrese de que el pasador de retención esté dentro de la ranura. (Ver diagrama 1y2). 2) Revise interruptor de circuito y de nuevo encienda la máquina. 3) Asegúrese de que todos los pasadores estén presionados el pasador de retención.

**HD 7000 & HD 6500
UL Electrical
Schematic
(115 volt AC
Circuit Board Model)**

**Schéma Électrique
Des HD 7000 &
HD 6500 UL
(115 volt AC, modèle avec
boîtier électrique)**

**HD 7000 Y HD 6500
UL Esquema
Eléctrico
(115 volt Modelo
de Circuito Amplio)**



Note: The HD 6500 does not use the Die handle switch.

This product has earned the UL Listing Mark and the UL Listing Mark for Canada. EI 79574.



The HD 7000 & the HD 6500 has been tested with a duty cycle of 25 cycles per minute with a

1 minute rest period after 2 minutes of run time!

Note: La HD 6500 n'est pas équipée d'un interrupteur sur les poignées de remplacement rapide des matrices.

Ce produit a gagné le label UL et le label UL au Canada. EI 79574.



La HD 7000 et la HD 6500 ont subi une épreuve d'endurance de 25 cycles par minute entrecoupée

d'arrêts d'une minute après 2 minutes de fonctionnement !

Nota: El HD 6500 no utiliza La manija interruptora de la matriz.

Este producto ha logrado su mencion en la lista UL (Listing Mark) y también en la LM en Canada. E 179574.



¡La HD 7000 y la HD 6500 han sido probadas usando un ciclo de trabajo de 25 ciclos por minuto con un

periodo de descanso de 2 minutos de trabajo!

230 VOLT CIRCUIT BOARD HD 7000, 6500 PUNCH
PERFORATRICES 230 VOLTS HD 7000 ET HD 6500 AVEC BOITIER ÉLECTRIQUE
PERFORADORA DE CIRCUITO AMPLIO DE 230 VOLT HD 7000, 6500



Only qualified personnel should attempt to work on this equipment.



Seules des personnes qualifiées peuvent essayer de travailler sur cet équipement.



¡Únicamente personal calificado deberá intentar trabajar con este equipo!

There is not much to go wrong with the HD 7000 or HD 6500 punch. Most of the problems are due to setup error.

Il y a peu de choses qui peuvent marcher de travers avec les perforatrices HD 7000 et HD 6500. La plupart des problèmes proviennent d'erreur de réglage.

No es realmente mucha la posibilidad de fallo de la perforadoras HD 7000y la HD 6500. La mayoría de los problemas son debidos a errores en el proceso de instalación.

CAUTION: Double pole / neutral fusing. There are two fuses located at the rear of the punch that can be replaced by the customer. Here is a small troubleshooting guide to help you through some of the problems that may be encountered.

ATTENTION: Fusible double pôle/ neutre. Il y a deux fusibles situés à l'arrière de la perforatrice qui peuvent être remplacés par le client. Ceci est un guide succinct de recherche de causes de pannes pour vous aider à faire face à cet-tains problèmes que vous pouvez rencontrer.

PRECAUCIÓN: Existen dos fusibles localizados atras de la perforadora y que pueden ser reemplazados por el cliente. La siguiente es una guía para problemas de apagones. Esta le asistirá en los problemas que puedan presentarse.

Troubleshooting

Symptom	Possible Cause	Action
Machine does not cycle.	<ol style="list-style-type: none"> 1) Machine is off. 2) Machine not plugged in. 3) Foot pedal not plugged into machine. 4) Top cover switch or die handle. 5) Blown fuses. (Located inside power entry module.) 	<ol style="list-style-type: none"> 1) Check power switch. 2) Check both ends of power cord. 3) Make sure foot pedal table is attached to machine. 4) Close top cover and lock die handle. 5) Check Fuses (6.3A time delay 250V).
Die does not go into machine	<ol style="list-style-type: none"> 1) Pin retainer interference 2) Punch stopped in mid cycle 3) Pins not flush with pin retainer. 	<ol style="list-style-type: none"> 1) Make sure pin retainer enters slot in pusher bar. (See diagram 1 & 2) 2) Check fuses and restart machine. 3) Make sure that all pins are flush against pin retainer.

Recherche de Causes de Pannes

Symptômes	Causes Possibles	Actions
La machine ne réalise pas son cycle.	<ol style="list-style-type: none"> 1) Machine sur arrêt. 2) Machine débranchée. 3) Pédale de commande non raccordée. 4) Interrupteur couvercle ou manette de changement de la matrice. 5) Fusible grillé. (situé dans le réceptacle arrivée alimentation électrique). 	<ol style="list-style-type: none"> 1) Vérifiez la position de l'interrupteur. 2) Vérifiez les deux côtés du cordon électrique. 3) Assurez-vous que le câble de la pédale de commande est raccordée à la machine. 4) Fermez le couvercle du haut et bloquez la manette de changement de la matrice. 5) Vérifiez le fusibles (6,3A à délai 250V).
La matrice ne rentre pas dans la machine.	<ol style="list-style-type: none"> 1) Interférence avec la pièce de maintien des doigts. 2) La perforatrice est arrêtée en cours de cycle. 3) Les doigts n'affleurent pas avec le bloc de maintien. 	<ol style="list-style-type: none"> 1) Assurez-vous que la pièce de maintien des doigts est bien engagée dans la fente de la barre poussoir (voir schémas 1 & 2). 2) Vérifiez les fusibles et redémarrez la machine. 3) Assurez-vous que les doigts de perforation affleurent contre le bloc de maintien.

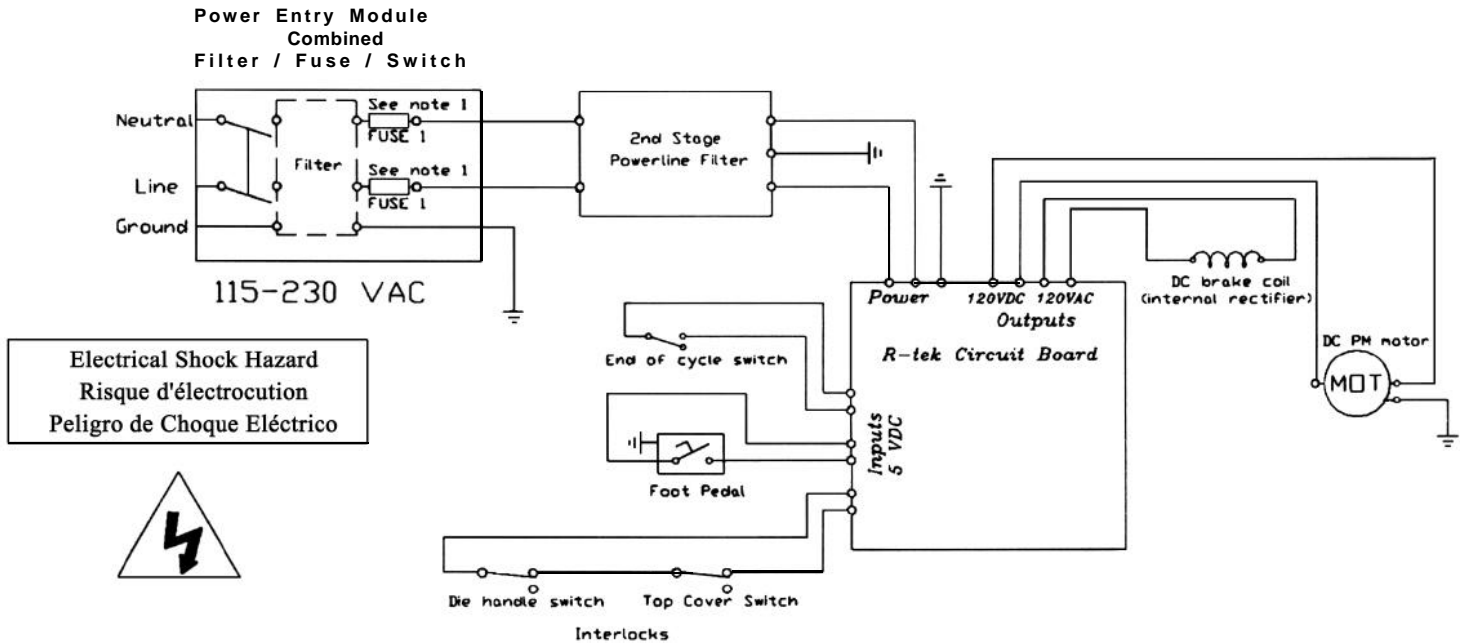
Problemas de Funcionamiento

Síntoma	Causa Posible	Acción
La máquina no enciende sigue su ciclo.	<ol style="list-style-type: none"> 1) La máquina está apagada. 2) La máquina no está conectada. 3) El pedal de pié no está conectado a la máquina. 4) Switch de la cubierta superior. 5) Fusible fundido. 	<ol style="list-style-type: none"> 1) Revise el interruptor. 2) Revise ambos extremos del cable eléctrico. 3) Asegúrese de que el pedal esté conectado a la máquina. 4) Cierre la tapa superior. 5) Revise los fusiles (6.3A tiempo de retraso 250V).
El matriz no entra en la máquina.	<ol style="list-style-type: none"> 1) Interferencia en el pasador de retención. 2) Perforadora paró a mitad del ciclo. 3) Los pasadores no fluyen con el pasador de retención. 	<ol style="list-style-type: none"> 1) Asegúrese de que el pasador de retención esté dentro de la ranura. (Ver diagrama 1y2). 2) Revise los fucibles y encienda la máquina. 3) Asegúrese de que todos las pasadores estén presionados el pasador de retención.

HD 7000 & HD 6500
CE Electrical
Schematic
 (230 volt AC
 Circuit Board Model)

Schéma Électrique
Des HD 7000 &
HD 6500
 (230 volt AC, modèle avec
 boîtier électrique)

HD 7000 y HD 6500
Esquema Eléctrico
 (110-120 volt Modelo AC)



Note: The HD 6500 does not use the Die handle switch.

This product has earned the UL Listing Mark and the UL Listing Mark for Canada. EI 79574. CE approved



The HD 7000 & the HD 6500 has been tested with a duty cycle of 25 cycles per minute with a

1 minute rest period after 2 minutes of run time!

Note: La HD 6500 n'est pas équipée d'interrupteur sur les poignées de remplacement rapide des matrices.

Ce produit a gagné le label UL et le label UL au Canada. EI 79574. Approuvé CE



La HD 7000 et la HD 6500 ont subi une épreuve d'endurance de 25 cycles par minute entrecoupée

d'arrêts d'une minute après 2 minutes de fonctionnement !

Nota: El HD 7000 y el HD 6500 no utilizan la manija interruptora de la matriz.

El HD 6500 ha logrado su mención en la lista UL (Listing Mark) y también en la LM en Canadá E 179574. Aprobado por el CE



¡La HD 7000 y la HD 6500 han sido provadas usando un ciclo de trabajo de 25 ciclos por minuto con un

periodo de descanso de 1 minuto después de haber corrida por 2 minutos!

**115 VOLT CIRCUIT BOARD HD 7500 PUNCH
PERFORATRICES 115 VOLTS HD 7500 AVEC BOITIER ÉLECTRIQUE
PERFORADORA HD 7500 DE CIRCUITO AMPLIO DE 115 VOLT**



Only qualified personnel should attempt to work on this equipment.



Seules des personnes qualifiées peuvent essayer de travailler sur cet équipement.



¡Únicamente personal calificado deberá intentar trabajar con este equipo!

There is not much to go wrong with the HD 7500 punch. Most of the problems are due to setup error. Here is a small troubleshooting guide to help you through some of the problems that may be encountered.

Il y a peu de choses qui peuvent marcher de travers avec la perforatrice HD 7000. La plupart des problèmes proviennent d'erreur de réglage. Ceci est un guide succinct de recherche de causes de pannes pour vous aider à faire face à certains problèmes que vous pouvez rencontrer.

No es realmente mucha la posibilidad de fallo de la perforadoras HD 7000. La mayoría de los problemas son debidos a errores en el proceso de instalación. La siguiente guía lo ayudará en algunos de los problemas que se puedan presentar.

Troubleshooting

Symptom	Possible Cause	Action
Machine does not cycle.	<ol style="list-style-type: none"> 1) Machine is off. 2) Machine not plugged in. 3) Foot pedal not plugged into machine. 4). Top cover switch or die handle. 5) Circuit breaker tripped. (Part of main on/off switch) 	<ol style="list-style-type: none"> 1) Check power switch. 2) Check both ends of power cord. 3) Make sure foot pedal table is attached to machine. 4) Close top cover and lock die handle. 5) Check circuit breaker switch. Switch machine off, and them back on.
Die does not go into machine	<ol style="list-style-type: none"> 1) Pin retainer interference 2) Punch stopped in mid cycle 3) Pins not flush with pin retainer. 	<ol style="list-style-type: none"> 1) Make sure pin retainer enter-s slot in pusher bar. (See HD 7000 diagram 1 & 2) 2) Check circuit breaker and restart machine. 3) Make sure that all pins are flush against pin retainer.

Recherche de Causes de Pannes

Symptômes	Causes Possibles	Actions
La machine ne réalise pas son cycle.	<ol style="list-style-type: none"> 1) Machine sur arrêt. 2) Machine débranchée. 3) Pédale de commande non raccordée. 4) Interrupteur couvercle ou manette de changement de la matrice. 5) Circuit disjoncté (faisant partie de l'interrupteur principal marche/arrêt). 	<ol style="list-style-type: none"> 1) Vérifiez la position de l'interrupteur. 2) Vérifiez les deux côtés du cordon électrique. 3) Assurez-vous que le câble de la pédale de commande est raccordée à la machine. 4) Fermez le couvercle du haut et bloquez la manette de changement de la matrice. 5) Vérifiez l'interrupteur/disjoncteur. Mettez la machine sur arrêt puis sur marche.
La matrice ne rentre pas dans la machine.	<ol style="list-style-type: none"> 1) Interférence avec la pièce de maintien des doigts. 2) La perforatrice s'est arrêtée en cours de cycle. 3) Les doigts n'affleurent pas le bloc de maintien. 	<ol style="list-style-type: none"> 1) Assurez-vous que la pièce de maintien des doigts est bien engagée dans la fente de la barre pousoir (voir schémas 1 & 2 de la HD 7000). 2) Vérifiez le disjoncteur et redémarrez la machine. 3) Assurez-vous que les doigts de perforation affleurent contre le bloc de maintien.

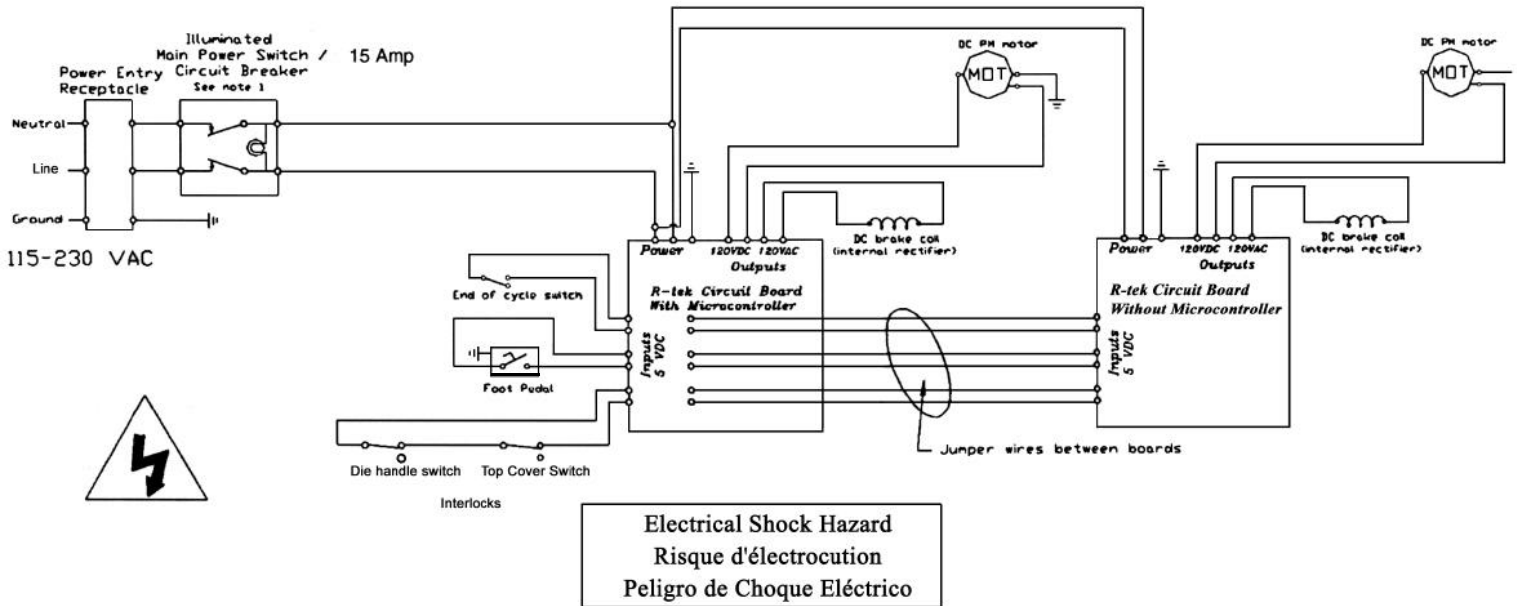
Problemas de Funcionamiento

Sintoma	Causa Posible	Acción
La máquina no enciende sigue su ciclo.	<ol style="list-style-type: none"> 1) La máquina está apagada. 2) La máquina no está conectada. 3) El pedal de pié no está conectado a la máquina. 4) Switch de la cubierta superior. 5) Circuito del dado suelto. (Parte del sicht principal de apagado/encendido). 	<ol style="list-style-type: none"> 1) Revise el interruptor. 2) Revise ambos extremos del cable eléctrico. 3) Asegúrese de que el pedal esté conectado a la máquina. 4) Cierre la tapa superior y asegure la manija del dado. 5) Revise interruptor de circuito y de nuevo encienda la máquina.
El matriz no entra en la máquina.	<ol style="list-style-type: none"> 1) Interferencia de pasador de retención. 2) Perforadora paró a mitad del ciclo. 3) Los pasadores no fluyen con el pasador de retención. 	<ol style="list-style-type: none"> 1) Asegúrese de que el pasador de retención esté dentro de la ranura. (Ver diagrama HD 7000 1y2). 2) Revise interruptor de circuito y de nuevo encienda la máquina. 3) Asegúrese de que todos las pasadores estén presionados el pasador de retención.

HD 7500 UL Electrical Schematic (115 volt AC Circuit Board Model)

Schéma Électrique De La HD 7500 UL (115 volt AC, modèle avec boîtier électrique)

Esquema Eléctrico HD 7500 (115 volt AC Modelo de Circuito Amplio)



This product has earned the UL Listing Mark and the UL Listing Mark for Canada. EI 79574.



The HD 7500 has been tested with a duty cycle of 25 cycles per minute with a 1 minute rest period after 2 minutes of run time!

See larger schematic on page 21

Ce produit a gagné le label UL et le label UL au Canada. EI 79574.



La HD 7500 a subi une épreuve d'endurance de 25 cycles par minute entrecoupée d'arrêts d'une minute après 2 minutes de fonctionnement !

Voir schéma agrandi en page 21

Este producto ha logrado su mención en la lista UL (Listing Mark) y también en la LM en Canada E 179574.



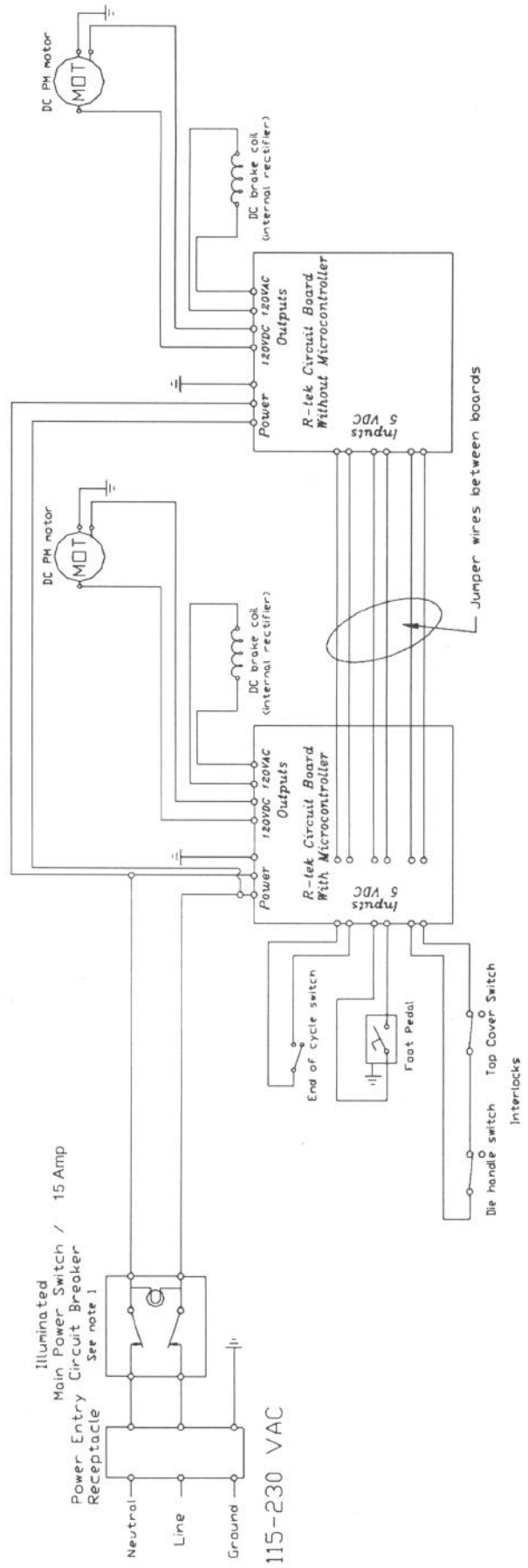
¡La HD 7000 ha sido probada usando un ciclo de trabajo de 25 ciclos por minuto con un periodo de descanso de 1 minuto después de 2 minutos de trabajo!

Ver esquema agrandado en la pagina 21.

HD7500 UL 115 VAC ELECTRICAL SCHEMATIC SCHÉMA ÉLECTRIQUE DE LA HD 7500 UL 115 VOLTS AC ESQUEMA ELÉCTRICO HD 7500 UL 115 VAC



Electrical Shock Hazard
 Risque d'électrocution
 Peligro de Choque Eléctrico



230 VOLT CIRCUIT BOARD HD 7500 PUNCH
PERFORATRICE 230 VOLTS HD 7500 AVEC BOITIER ÉLECTRIQUE
PERFORADORA DE CIRCUITO AMPLIO DE 230 VOLT HD 7500



Only qualified personnel should attempt to work on this equipment.



Seules des personnes qualifiées peuvent essayer de travailler sur cet équipement.



¡Únicamente personal calificado deberá intentar trabajar con este equipo!

There is not much to go wrong with the HD 7500 punch. Most of the problems are due to setup error. Here is a small troubleshooting guide to help you through some of the problems that may be encountered.

Il y a peu de choses qui peuvent marcher de travers avec la perforatrice HD 7500. La plupart des problèmes proviennent d'erreur de réglage. Ceci est un guide succinct de recherche de causes de pannes pour vous aider à faire face à certains problèmes que vous pouvez rencontrer.

No es realmente mucha la posibilidad de fallo de la perforadoras HD 7500. La mayoría de los problemas son debidos a errores en el proceso de instalación. La siguiente guía lo ayudará en algunos de los problemas que se puedan presentar.

Troubleshooting

Symptom	Possible Cause	Action
Machine does not cycle.	<ol style="list-style-type: none"> 1) Machine is off. 2) Machine not plugged in. 3) Foot pedal not plugged into machine. 4) Top cover switch or die handle. 5) Circuit breaker tripped. (On/Off switch is circuit breaker) 	<ol style="list-style-type: none"> 1) Check power switch. 2) Check both ends of power cord. 3) Make sure foot pedal table is attached to machine. 4) Close top cover and lock die handle. 5) Check circuit breaker switch. Switch machine off, and them back on.
Die does not go into machine	<ol style="list-style-type: none"> 1) Pin retainer interference 2) Punch stopped in mid cycle 3) Pins not flush with pin retainer. 	<ol style="list-style-type: none"> 1) Make sure pin retainer enters slot in pusher bar. (See HD 7000 diagram 1 & 2) 2) Check circuit breaker and restart machine. 3) Make sure that all pins are flush against pin retainer.

Recherche de Causes de Pannes

Symptômes	Causes Possibles	Actions
La machine ne réalise pas son cycle.	<ol style="list-style-type: none"> 1) Machine sur arrêt. 2) Machine débranchée. 3) Pédale de commande non raccordée. 4) Interrupteur couvercle ou manette de changement de la matrice. 5) Circuit disjoncté (faisant partie de l'interrupteur principal marche/arrêt). 	<ol style="list-style-type: none"> 1) Vérifiez la position de l'interrupteur. 2) Vérifiez les deux côtés du cordon électrique. 3) Assurez-vous que le câble de la pédale de commande est raccordée à la machine. 4) Fermez le couvercle du haut et bloquez la manette de changement de la matrice. 5) Vérifiez le disjoncteur. Mettez la machine sur arrêt puis remettre en marche.
La matrice ne rentre pas dans la machine.	<ol style="list-style-type: none"> 1) Interférence avec la pièce de maintien des doigts. 2) La perforatrice s'est arrêtée en cours de cycle. 3) Les doigts n'affleurent pas le bloc de maintien. 	<ol style="list-style-type: none"> 1) Assurez-vous que la pièce de maintien des doigts est bien engagée dans la fente de la barre poussoir (voir schémas 1 & 2 de la HD 7000). 2) Vérifiez les fusibles et redémarrez la machine. 3) Assurez-vous que les doigts de perforation affleurent contre le bloc de maintien.

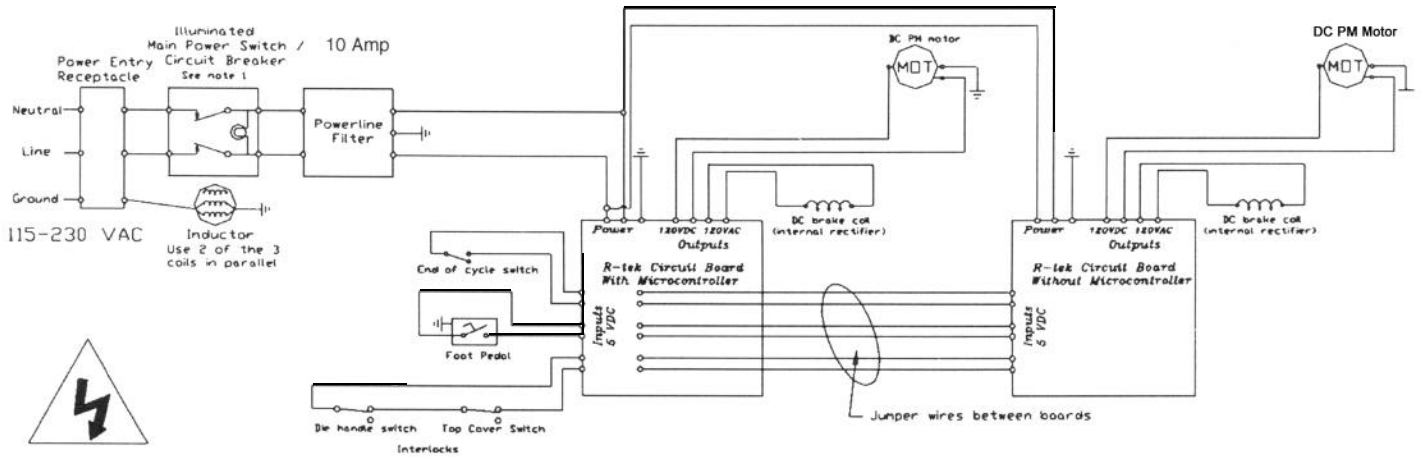
Problemas de Funcionamiento

Sintoma	Causa Posible	Acción
La máquina no enciende sigue su ciclo.	<ol style="list-style-type: none"> 1) La máquina está apagada. 2) La máquina no está conectada. 3) El pedal de pie no está conectado a la máquina. 4) Switch de la cubierta principal o manija del dado. 5) Circuito del dado suelto. (Parte del sict principal de apagado/encendido). 	<ol style="list-style-type: none"> 1) Revise el interruptor. 2) Revise ambos extremos del cable eléctrico. 3) Asegúrese de que el pedal esté conectado a la máquina. 4) Cierre la tapa superior y asegure la manija del dado. 5) Revise interruptor de circuito y de nuevo encienda la maquina.
El matriz no entra en la máquina.	<ol style="list-style-type: none"> 1) Interferencia el pasador de retención. 2) Perforadora paró a mitad del ciclo. 3) Los pasadores no fluyen con el pasador de retención. 	<ol style="list-style-type: none"> 1) Asegurese de que el pasador de retención esté dentro de la ranura. (Ver el diagrama HD 7500 1y2). 2) Revise interruptor de circuito y de nuevo encienda la maquina. 3) Asegurese de que todos las pasadores estén presionados el pasador de retención.

HD 7500 CE Electrical Schematic (230 volt AC Circuit Board Model)

Schéma Électrique De La HD 7500 CE (230 volt AC, modèle avec boîtier électrique)

Esquema Eléctrico de la HD 7500 CE (230 volt AC Modelo de Circuito Amplio)



**Electrical Shock Hazard
Risque d'électrocution
Peligro de Choque Eléctrico**

This product has earned the UL Listing Mark and the UL Listing Mark for Canada. E179574. CE approved.

Ce produit a gagné le label UL et le label UL au Canada. E1 79574. Approuvé CE

Este producto ha logrado su mención en la lista UL (Listing Mark) y también en la LM en Canada E 179574.



The HD 7500 has been tested with a duty cycle of 25 cycles per minute with a 1 minute rest period after 2 minutes of run time!



La HD 7500 a subi une épreuve d'endurance de 25 cycles par minute entrecoupée d'arrêts d'une minute après 2 minutes de fonctionnement !



¡La HD 7500 ha sido provada usando un ciclo de trabajo de 25 ciclos por minuto con un periodo de descanso de 1 minuto después de 2 minutos de trabajo!

See larger schematic on page 24

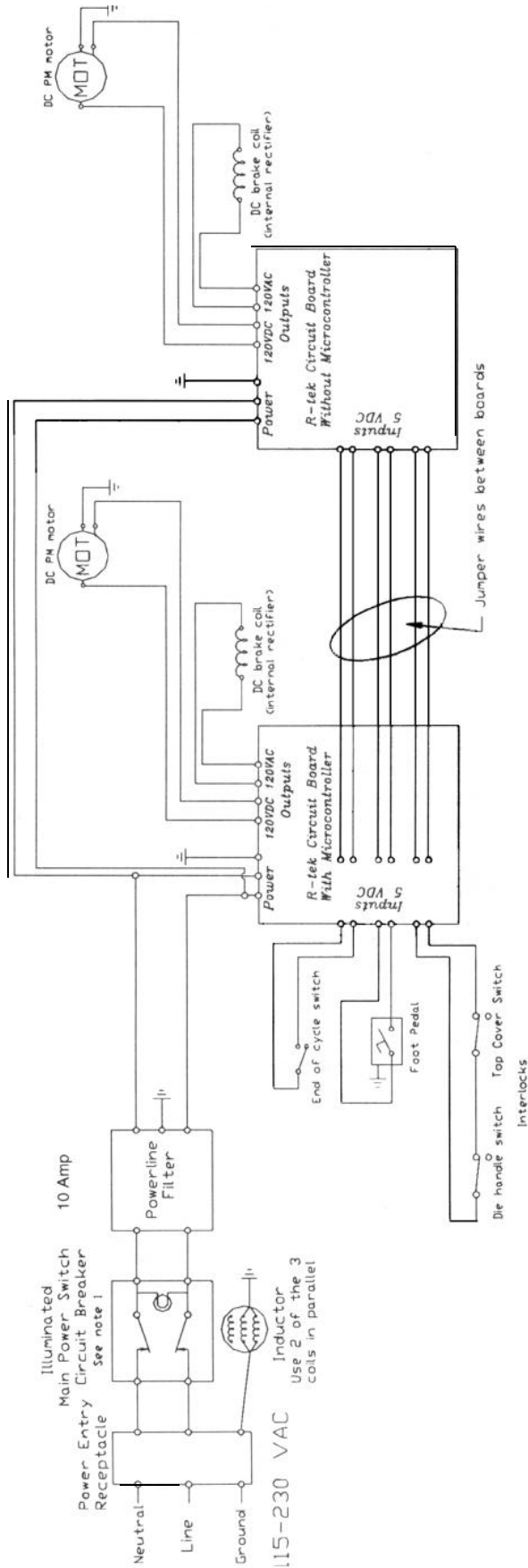
Voir schéma agrandi en page 24

Ver esquema agrandado en la pagina 24

HD 7500 CE 230 VAC ELECTRICAL SCHEMATIC SCHÉMA ÉLECTRIQUE DE LA HD 7500 CE 230 VOLTS AC ESQUEMA ELÉCTRICO HD 7500 CE 230 VAC



Electrical Shock Hazard
Risque d'électrocution
Peligro de Choque Eléctrico



Die list:

This is a list of the most common dies manufactured by Performance Design. Special dies are available. Ask your dealer for more information.

Drawings are to scale.

Liste des matrices de perforation:

Ceci est une liste des matrices fabriquées par Performance Design. Des matrices particulières sont également disponibles. Pour plus d'informations, adressez-vous à votre revendeur.

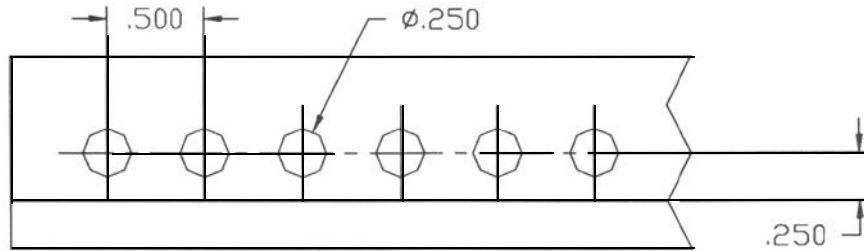
Les dessins sont à l'échelle.

Lista de Matrices:

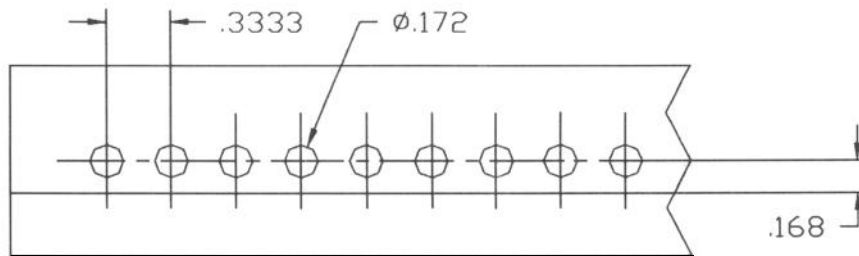
Ésta es una lista de las matrices mas comunes fabricados por Performance Design. Matrices especiales estan disponibles solicitando mas información a su concesionario.

Los dibujos son a escab.

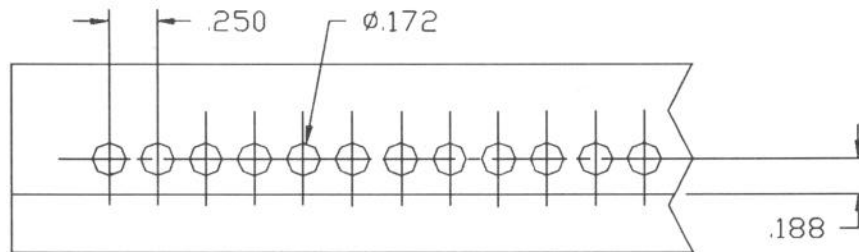
2 to 1 Round
2 à 1 Rond
2 a 1 Redondo



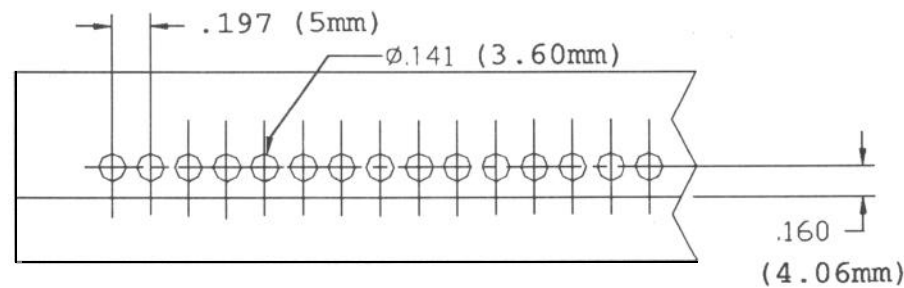
3 to 1 Round
3 à 1 Rond
3 a 1 Redondo



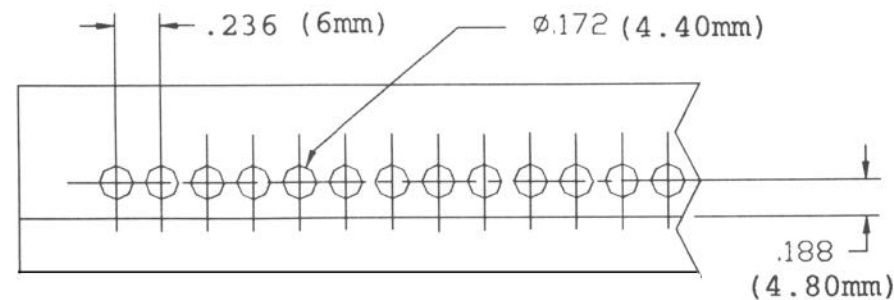
4 to 1 Round
4 à 1 Rond
4 a 1 Redondo



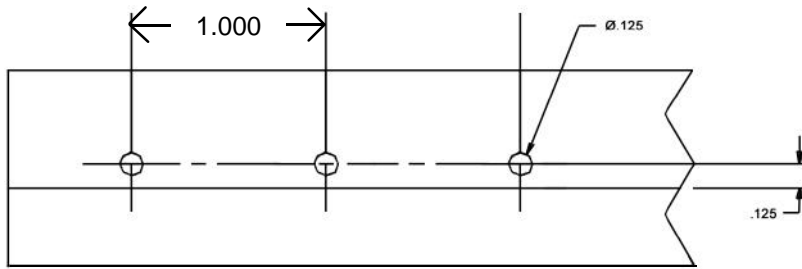
5 to 1 Round
5 à 1 Rond
5 a 1 Redondo



6 MM Round
6 MM Rond
6 MM Redondo

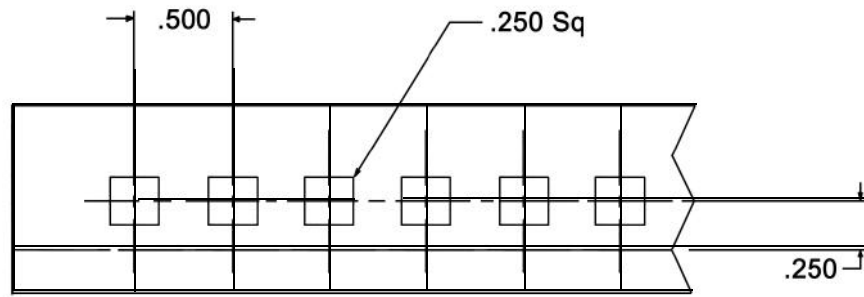
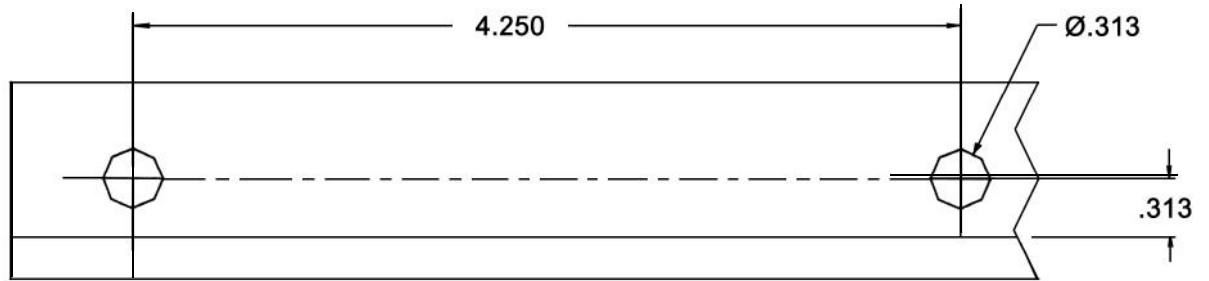


*VELOBIND®
*VELOBIND®
*VELOBIND®

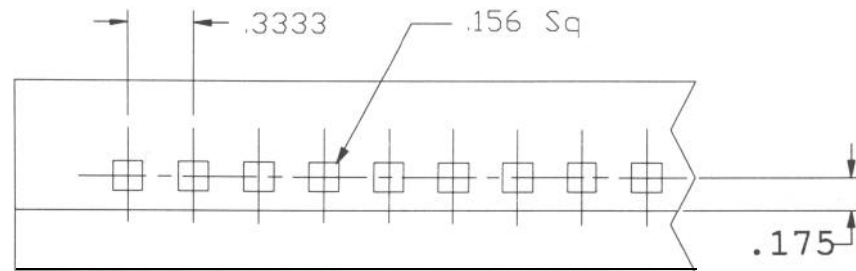


*VELOBIND® is a registered trademark of the General Binding Corporation

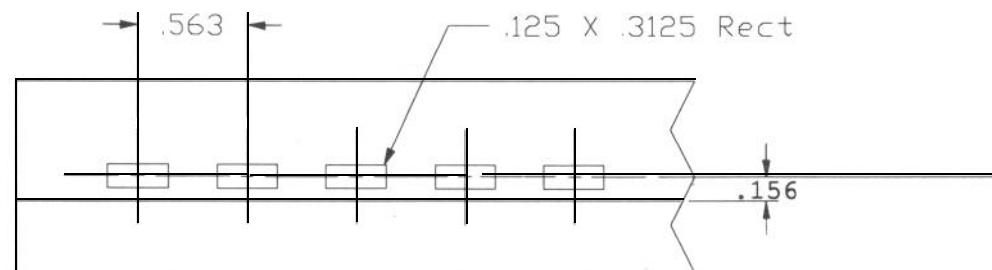
3 Hole X 5/16
3 Trous x 7,9 mm
3 Orificio x 5/16



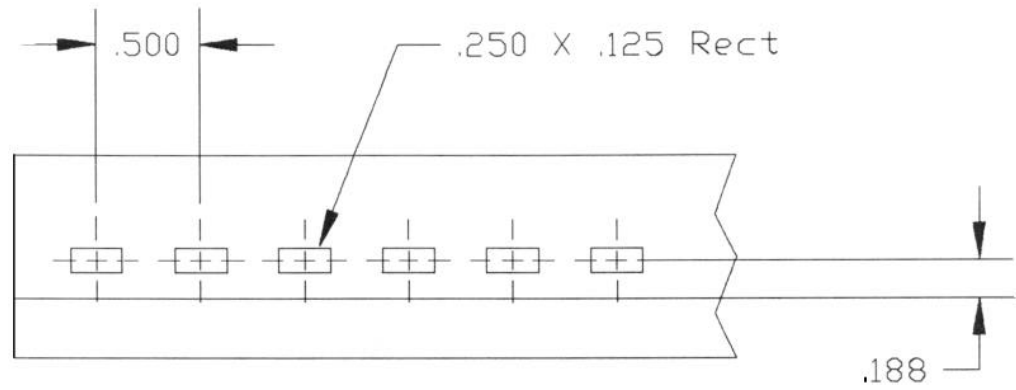
3 to 1 Square
3 á 1 Carré
3 a 1 Cuadrado



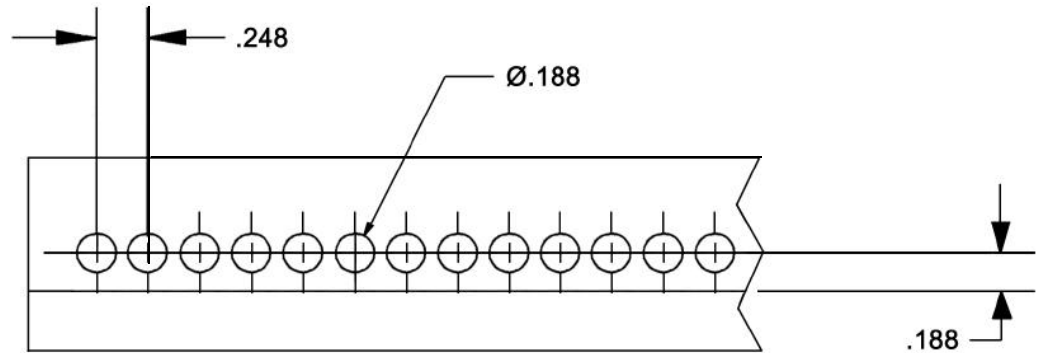
Comb
Peigne
Recto



2 to 1 Rectangular
2 á 1 Rectangulaire
2 a 1 Rectangular



4 to 1 Round Special
4 á 1 Rond Spécial
4 a 1 Redondo Especial



10) OD 3500 Combo Binding Station: Diagram 8

The Combo Binding Station is a base unit that supports three different binding modules. Each module attaches in a matter of minutes. The attachment procedure will be located in the module instructional section of this manual or in the separate manual for the module.

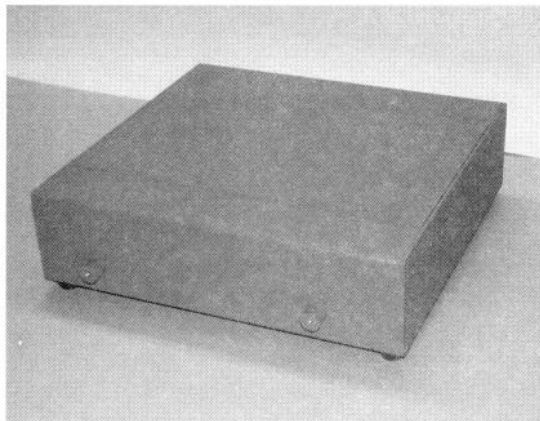
10) Poste de reliure combiné OD 3500: Schéma 8

Le poste de reliure combiné est une plate-forme qui reçoit trois modules de reliure différents. Chaque module s'adapte en quelques minutes. L'installation de ces modules est expliquée dans la section: instruction de mise en place figurant dans ce manuel ou dans le manuel spécifique aux modules.

10) OD 3500 Estación Encuadernadora Combo: Diagrama 8

La Estación Encuadernadora Combo es una unidad con base, que soporta tres diferentes modulos de encuadernacion. Cada modula se integra en cuestión de minutos. El procedimiento de integración se encuentra escrito en el módulo instruccional de éste manual o en el otro módulo de instrucciones.

**Diagram 8 OD 3500
Schéma 8 OD 3500
Diagrama 8 OD 3500**



OD 4300 Plastic Coil Inserter: Diagram 8a

The Plastic Coil Inserter will bind books up to 1-1/8" (28.6mm) thick using coil diameter up to 1-1/4" (30mm). The unit attaches to the right side of the **Combo Binding Station** using two wing nuts for easy installation.

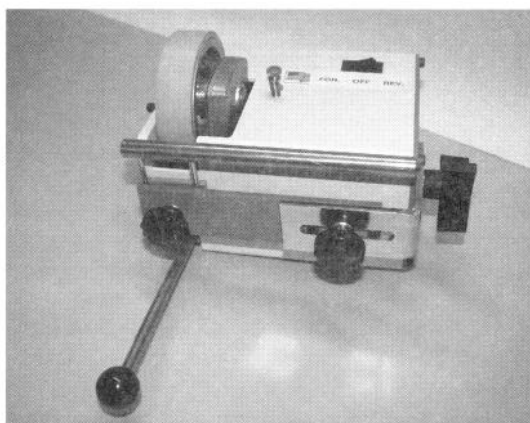
Module d'insertion des spirales en plastique OD 4300: Schéma 8a

L'accessoire d'insertion des spirales en plastique reliera les livres jusqu'à 28,6 mm d'épaisseur en utilisant des spirales de diamètre allant jusqu'à 30 mm. Cet accessoire s'attache sur le côté droit du poste de reliure combiné en utilisant deux vis-papillon pour une installation facile.

OD 4300 Insertador de Espiral de Plastico: Diagrama 8a

El insertador para espiral de plástico, encuadernara libros de 1-1/8" (28.6mm) de espesor, utilizando un espiral de diametro de 1-1/4" (30mm). El insertador se adhiere al lado derecho de la **Estación Encuadernadora Combo** o a las perforadoras utilizando dos tuercas para facilitar la instalación.

**Diagram 8a OD 4300
Schéma 8a OD 4300
Diagrama 8a OD 4300**



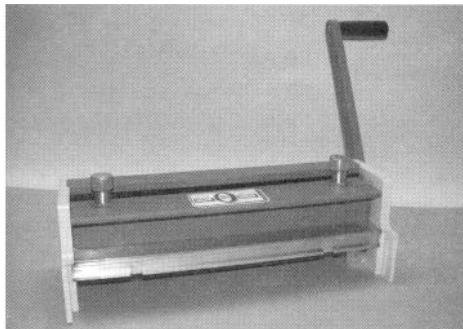
Module de fermeture des reliures métalliques OD 4200: Schéma 8b

Le module de fermeture des reliures métalliques permet de relier des livres jusqu'à 28,6 mm d'épaisseur. Il utilise

OD 4200 Wire Closer: Diagram 8b
 The wire closer is capable of binding books up to 1-1/8" (28.6mm) thick. It uses wire sizes from 3/16" to 1-1/4". It has an adjustable closing bar for the different size wires. Each end can be adjusted independently to obtain a perfect close. The unit attaches to the rear of the **Combo Binding Station** using four knobs.

Diagram 8b OD 4200
Schéma 8b OD 4200
Diagrama 8b OD 4200

des boucles de fil métallique de dimensions comprises entre 4,8 et 31,8 mm. Il a une manette de fermeture ajustable pour s'adapter aux différentes tailles de boucles. Chaque extrémité peut être réglée séparément pour obtenir une fermeture parfaite. Cet accessoire s'attache sur la face arrière du poste de reliure combiné en utilisant quatre boutons moletés.

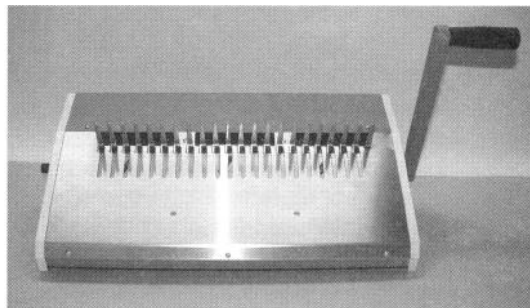


OD 4200 Cerrador de Alhambre: Diagrama 8b
 El cerrador de alhambre es capaz de encuadernar libros de 1-1/8" (28.6mm) de espesor. Utiliza cables desde 3/16" hasta 1-1/4". Tiene una barra de cerrar ajustable para cables de diferentes tamaños. Cada extremo puede ser ajustado independientemente logrando así un cierre perfecto. Esta unidad se incorpora a un costado de la **Estación Encuadernadora Combo**, utilizando cuatro botones.

OD 4400 Comb Opener: Diagram 8c
 The comb opener will bind books up to 2" (51 mm) thick. The opener has an adjustable ring opener control for exact book placement. The unit attaches to the rear of the **Combo Binding Station** using four knobs.

Diagram 8c OD 4400
Schéma 8c OD 4400
Diagrama 8c OD 4400

Module d'ouverture de reliures en plastique OD 4400: Schéma 8c
 Le module d'ouverture de reliures en plastique reliera les livres jusqu'à 51 mm d'épaisseur. Ce module a un système réglable d'ouverture de la reliure en plastique pour un positionnement précis du livre. Cet accessoire s'attache sur la face arrière du poste de reliure combiné en utilisant quatre boutons moletés.



OD 4400 Separador Combo: Diagrama 8c
 El separador combe encuadernara libros desde hasta 2" (51 mm) de espesor. Este separador tiene un anillo de apertura de control ajustable, para la colocación exacta del libro. Ésta unidad se adhiere a un costado de la Estación Encuadernadora Combo utilizando cuatro botones.

All of the above modules can be ordered when ordering the Combo Binding Station or individual units can be ordered at a latter date. Each unit can be installed in five minutes. The coil inserter can be attached and kept on the Combo Binding Station permanently. If the wire closer module is installed on the Combo Binding Station and the comb opener module is required; the wire closer will have to be removed so that the comb opener can be installed. The opposite is also true. It only takes five minutes to detach any one of the modules to install any other one.

Tous les modules mentionnés ci-dessus peuvent être commandés lorsque vous passez commande du poste de reliure combiné. Des modules individuels peuvent être commandés ultérieurement. Chaque module peut être installé en cinq minutes. Le module d'insertion des spirales peut être installé et laissé en place à demeure sur le poste de reliure combiné. Si le module de fermeture de reliures métalliques est installé sur la machine alors que le module d'ouverture de reliures en plastique est nécessaire, ce module de fermeture de reliures métalliques doit être déposé pour permettre l'installation du module d'ouverture. La situation inverse est également vraie. Il ne faut que cinq minutes pour retirer l'un des modules et en installer un autre.

Todos los módulos mencionados anteriormente pueden ser adquiridos al ordenar la Estación Encuadernadora Combo. La unidades individuales podrán ser ordenadas posteriormente. Cada unidad puede ser instalada en cuestión de 5 minutos. El insertador de espiral puede ser incorporado y ser dejado instalado permanentemente en la maquina. Si el cerrador de alhambre se encuentra instalado en la Estación Encuadernadora Combo separador de peine es necesario, el cerrador de alhambre tendrá que ser removido para que el separador de peine pueda ser instalado, y viceversa. Separar cualquiera de los modulas, solamente toma de 5 minutos.

OD 4300 Coil Inserter Module

11) Installation Instructions: Diagram 9



Procedure to attach the coil inserter onto the combo binding station.

Keep all clothing and jewelry away from rotating drive wheel.



Power cord shall be certified for the country where the machine will be installed!

- ◆ Tip the combo binding station on its left side.
- ◆ Align the **two threaded studs (1)** that protrude from the coil inserter option into the two holes located on the right side of the combo binding station.
- ◆ Use the two wings nuts provided with the coil inserter to attach the unit. Hand tighten the two wing nuts.
- ◆ Attach the **paper stop bracket (2)** to the right side of the combo binding station using the two **black thumb knobs (3)** provided.
- ◆ Attach the **paper stop (4)** to the paper stop bracket by sliding the square nut into the slot of the paper stop bracket. This can be positioned and tightened by the **knob (5)** at a latter time when setting the guides to the paper.
- ◆ Use **two black thumb knobs (8)** to attach the book table / lexan coil guide to the combo binding station. **(The book table / lexan guide has been removed to view the diagram, see diagram 10b to view the book table / lexan guide in position)**
- ◆ Plug one end of the power cord into the back of the coil inserter option and the other end into the wall outlet.

Module D'insertion de Spirales OD 4300

11) Instructions de mise en place: Schéma 9



Instructions pour installer l'inserteur de spirales dans le poste de reliure combiné.

Eloignez tout vêtement ou bijou des pièces tournantes.



Le cordon électrique doit être homologué dans le pays d'utilisation!

- ◆ Basculez le poste de reliure combiné sur son côté gauche.
- ◆ Alignez les **deux goujons (1)** qui dépassent du module optionnel d'insertion de spirales avec les deux trous situés sur le côté droit du poste de reliure combiné.
- ◆ Utilisez les deux écrous-papillon fournis avec l'inserteur de spirales pour fixer cet élément. Serrez à la main ces deux écrous.
- ◆ Attachez le **support de butée de papier (2)** sur la face droite du module combiné en utilisant les **deux boutons noirs (3)** fournis.
- ◆ Attachez la **butée de papier (4)** sur le support en glissant l'écrou à tête carrée dans la fente pratiquée dans le support. Il sera possible de bien positionner et serrer ultérieurement grâce au **bouton (5)** lors du réglage des guides du papier.
- ◆ Utilisez les **deux boutons noirs (8)** pour fixer la table / guide lexan sur la station de reliure combinée. **(La table/guide lexan a été retirée du schéma. Pour voir la table/guide lexan en position installée, voir le schéma lob)**
- ◆ Branchez une extrémité du cordon électrique à la partie arrière du module optionnel d'insertion de spirales et l'autre extrémité à la prise murale.

OD 4300 Módulo Ensartador de Espiral

11) Instrucciones de Instalación: Diagrama 9



Proceda a unir el ensartador de espiral a la Estación Encuadernadora Combo.

¡Mantenga alejada de la Rueda de torno, toda vestimenta y joyería!



El cable eléctrico deberá estar aprobado por aquel país en el que la máquina vaya a ser instalada.

- ◆ Incline la Estación Encuadernadora Combo hacia el lado izquierdo
- ◆ Alinee los **dos cables que sobresalen (1)** del lado derecho de la Estación Encuadernadora Combo.
- ◆ Use las dos tuercas de oreja provistas con el ensartador de espiral, estas sirven para añadir la unidad. Manualmente apriete las dos tuercas de oreja.
- ◆ Agregue la la **repisa retenedora (2)** Al lado derecho usando los dos **botones de pulgar negros (3)** provistos.
- ◆ Agregue el **retenedor de papel (4)** al paper stop bracket deslizando la tuerca cuadrada dentro de la ranura del repisa retenedora, éste puede ser posteriormente colocado y apretado con la **tuerca (5)** a la hora de preparar las guías del papel.
- ◆ Use dos **tornillos de pulgar negros (6)** para agregar la mesa/la guía de espiral lexan al frente de la estación encuadernadora combe. **(La repisa/guía lexan ha sido removida para dejar ver el diagrama, ver diagrama 10b para ver la repisa/posición de la guía lexan).**
- ◆ Como una opción, conecte uno de los extremos del cable eléctrico al la parte trasera del insertador de espiral y el otro extremo al enchufe de la pared.

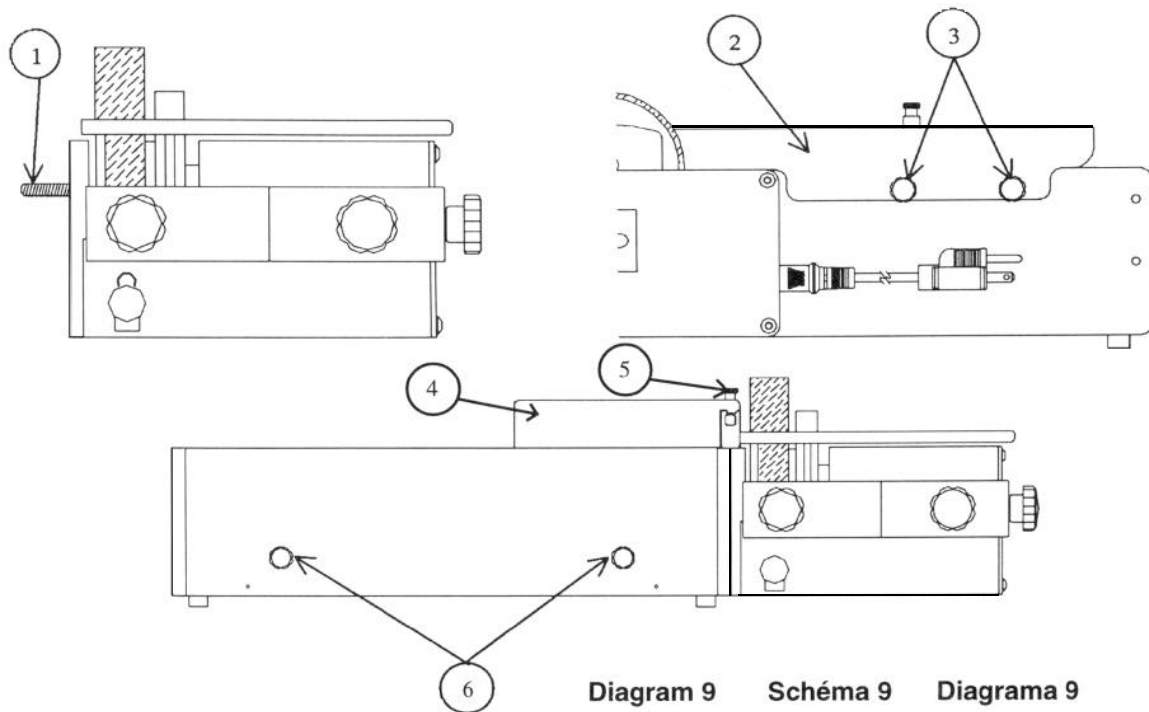


Diagram 9 Schéma 9 Diagrama 9

Setup Instructions: Diagram 10a, 10b, 10c, 10d, 10e & 10f

a) Determine the correct coil size.

Use a coil that is at least 3/32" (2.5mm) larger than the book thickness for coil sizes up to 3/4" (20mm). After 3/4", use a coil size of at least 1/8" (3.2mm) over the book thickness. The larger the coil compared to the book, the easier the inserting will become.

b) Determine correct size mandrel.

There are a total of nine mandrels, which are used for coil sizes 3/16" (5mm) up to 1-1/4" (30mm). Use the below table to choose the correct mandrel size to coil size.

Instructions de réglage: Schéma 10a, 10b, 10c, 10d, 10e & 10f

a) Déterminez la taille correcte des boucles.

Utilisez une spirale qui dépasse au moins de 25 mm l'épaisseur du livre, ceci pour les boucles de moins de 20 mm. Pour les boucles de plus de 20 mm, en utilisez une qui dépasse au moins de 3,2 mm l'épaisseur du livre. Plus la boucle dépassera la dimension du livre, plus la phase d'insertion sera aisée.

b) Déterminez la taille correcte du mandrin. Il y a au total 9 mandrins qui sont utilisés pour des spirales allant de 5 mm à 30 mm. Utilisez le tableau ci-dessous pour déterminer la taille du mandrin adaptée à la taille de la spirale.

Instrucciones para armar: Diagrama 10a, 10b, 10c, 10d, 10e, y 10f

a) Determine la medida correcta del espiral.

Use un espiral que tenga por lo menos 3/32" (2.5 mm) mas largo que lo ancho del libro para un espiral de la medida de hasta 3/4" (20mm). Para más de 3/4" use espiral que mida al menos 1/8" (3.2mm) mas de lo que mida el libro. Mientras mas largo sea el espiral, comparado con la medida del libro, mas fácil sera su inserción.

b) Determine la medida correcta del mandril.

Existen un total de nueve diferentes mandriles para ser usados con diferentes tamaños de espirales; desde 3/16" (5mm) hasta 1-1/4" (30mm). Utilice la siguiente tabla para determinar la medida apropiada de su mandril de acuerdo al espiral.

Coil Size	Spirale Taille	Espirale Tamaño	Inch* mm*	3/16"	1/4"	5/16"	3/8"	7/16"	1/2"	9/16"	5/8"	3/4"	7/8"	1"	1-1/8"	1-1/4"
				6	7	8	10	11	12	15	16	19	22	25	28	30
80 gsm	- 20 lb. bond /	50 lb. book**		31	40	50	68	76	92	111	122	139	157	193	215	235
89 gsm	- 24 lb. bond /	60 lb. book**		29	37	46	62	70	86	101	115	123	140	168	195	212
104 gsm	- 28 lb. bond /	70 lb. book**		27	35	42	57	65	80	95	109	118	133	163	175	190
Mandrel	Mandrins	Mandril		3/16"	3/16"	1/4"	5/16"	3/8"	3/8"	1/2"	1/2"	5/8"	3/4"	7/8"	1"	1"

*Inside coil diameter **Number of sheets to fit coil size with two 10 pt. covers (coil must be at least 1/16" larger than book thickness).

*Diamètre intérieur de la spirale. **Nombre de feuilles pour s'adapter à la taille de la spirale, en prenant en compte 2 couvertures 10 pt. (la spirale doit dépasser l'épaisseur du livre d'au moins 1.5mm).

*Dentro de diámetro del espiral **Número de hojas que ajustan con dos cubiertas de 10 pts (El espiral debe ser al menos de 1/16" mas largo que el grueso del libro).

c) Installing the mandrel on the machine.



Keep all clothing and jewelry away from drive wheel during coil insertion!

- Place the **mandrel (1)** into the **mandrel holder bracket (2)** making sure the beveled end of the mandrel is facing the right side of the machine. Both guide pins located on the mandrel need to line up with both slots on the mandrel bracket. Use the **black knob (3)** to tighten the mandrel in place.
- Adjust the height of the mandrel so the center of the mandrel is the same height as the center of the book.

d) Adjusting the mandrel bracket.

- The **mandrel assembly-adjustment knob (4)** is located on the right side of the coil inserter. Move the mandrel bracket assembly towards the drive wheel for small mandrels and away from the drive wheel for the larger mandrels.
- The **mandrel holder bracket-adjustment knob (5)** can be adjusted to the left or the right so the leading edge of the coil lines up with the first hole of the book.

c) Installation du mandrin dans la machine.



Ecartez tout vêtement ou bijou des pièces tournantes pendant l'installation de la spirale!

- Placez le **mandrin (1)** dans le **support de mandrin (2)** en s'assurant que extrémité biseautée du mandrin regarde la face droite de la machine. Les deux ergots de guidage situés sur le mandrin doivent être alignés avec les deux fentes réalisées dans le support du mandrin. Utilisez le **bouton noir (3)** pour bloquer le mandrin en place.
- Ajustez la hauteur du mandrin de telle sorte que le centre du mandrin soit à la même hauteur que le centre du livre.

d) Ajustement du support du mandrin.

- Le **bouton de réglage du mandrin (4)** est situé sur la partie droite de l'inserteur de spirales. Déplacez l'ensemble support de mandrin vers la roue d'entraînement pour les petits mandrins. Ecartez le support de la roue d'entraînement pour les mandrins plus larges.
- Le **bouton de réglage du bloc support de mandrin (5)** peut être ajusté vers la gauche ou vers la droite de telle sorte que le bord d'amorce de la spirale s'aligne avec le premier trou du livre.

c) Instalación del mandril en la maquina.



¡Durante la inserción del espiral, mantenga alejada de /a rueda de torno, toda vestimenta y joyas!

- Coloque el **mandril (1)** en la **repisa sostenedor (2)** Asegurándose de que el nivel inclinado del extremo del mandril esté de frente al lado derecho de la maquina. Ambas guías localizadas en el mandril necesitan ser alineados con ambas ranuras de la repisa, use el **botón negro (3)** para ajustar el mandril en su lugar.
- Ajuste la altura del mandril de modo que el centra del mandril quede a la misma altura del centro del libro.

g) Ajustando la repisa del mandril

- El **botón de ajuste del mandril (4)** está localizado al lado derecho del insertador de espiral. Mueva la repisa del mandril hacia el volante para mandriles pequeños y en sentido contrario al del volante, para mandriles mas grandes.
- **Botón de ajuste de la repisa del (5)** puede ser ajustado hacia la izquierda o hacia la derecha, de modo que la orilla del espiral se empareje con el primer orificio del librol.

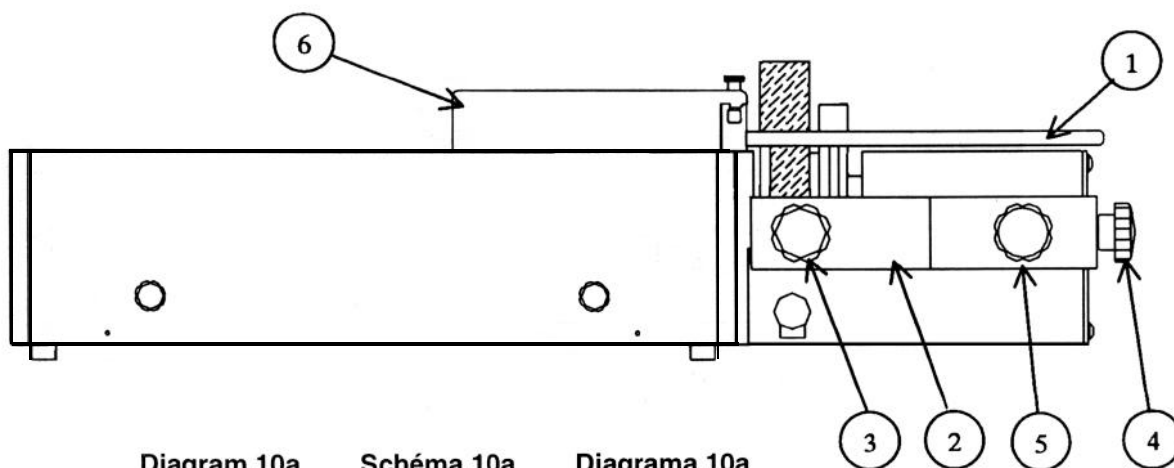


Diagram 10a

Schéma 10a

Diagrama 10a

e) Adjusting the paper stop.

Place the book on top of the Combo Binding Station with the

e) Ajustement de la butée du papier.

Placez le livre au-dessus du poste de reliure combiné avec le côté

e) Ajuste del limitador de papel

Coloque el libro sobre la Estación Encuadernadora Combo con el

right side of the book against the paper stop bracket. Adjust the **paper stop (6)** so the holes of the book hang over the edge of the Combo Binding Station. **The holes should hang over the edge just enough for the coil to clear the edge of the Combo Binding Station.**

Tighten the knob located on the paper stop bracket. It may be necessary to fine-tune this after a few books are bound for exact placement.

- f) Adjusting the front table / lexan guide.

The **front table/ lexan guide (7, 7a & 7b)** has two purposes. (FIRST): When the lexan is in the closed position, **rotated on top of the coil (7a)**, it will assist the coil to insert smoothly into the book. You should use the lexan guide with all books regardless of thickness. (SECOND): With the lexan guide (plastic) in the open position, **rotated away from the machine, it acts as a support table (7b)** for large books. For books over 9/16" thick, it may be necessary at times to start the coil into the book, then split the book in half using the table to support one half of the book, then finish the inserting of the coil. This method improves productivity.

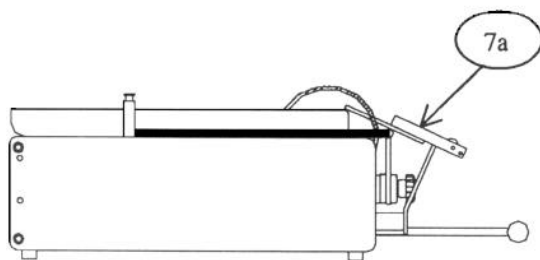


Diagram 10b

droit du livre contre le support du guide de papier. Ajustez la **butée du papier (6)** de telle sorte que les trous du livre dépassent le bord de la station de reliure. **Les trous doivent dépasser juste assez pour que la spirale ne touche pas le bord du poste de reliure.** Serrez le bouton situé sur le support de la butée de papier. Il peut être nécessaire de faire un réglage plus fin après avoir relié plusieurs livres pour un positionnement exact.

- f) Ajustement de la table/guide lexan.

La table frontale/guide lexan (7,7a &7b) a deux fonctions.

(PREMIEREMENT): Quand le lexan est en position fermée, **tourné au dessus de la spirale (7a)**, il aidera à insérer facilement la spirale dans le livre. Vous devez utiliser le lexan avec tous types de livres, quelque soit leur épaisseur.

(DEUXIEMEMENT): Avec le guide lexan (plastique) en position ouverte, **tourné en position éloignée de la machine, il sert de table support (7b)** pour les livres larges. Pour les livres de plus de 14,3 mm d'épaisseur, il peut être quelquefois nécessaire d'amorcer la spirale dans le livre, puis de plier le livre en deux en utilisant la table pour tenir la moitié du livre, puis de finir l'introduction de la spirale. Cette méthode améliore le rendement.

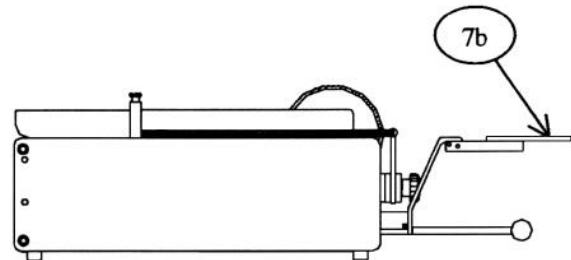


Schéma 10b

Diagrama 10b

lado derecho del libro en contra del limite de la repisa. Ajuste el **limitador del papel (6)** de manera que los orificios del libro esten suspendidos sobre la orilla de la maquina ensambladora. **Los orificios deben estar suspendidos sobre la orilla solamente lo suficiente para que el espiral limite la orilla de la Estación Encuadernadora Combo.** Ajuste la perilla localizada en el limitador del papel. Para mayor exactitud, es posible que sea necesario volver a ajustar despues de que cierto numero de libros hayan sido armados.

- i) Ajuste la mesa frontal/ guia de plastico.

La mesa frontal/ guia de plastico (7a & 7b) tiene dos usos:

(PRIMERO): cuando el plastico se encuentra en la posicion cerrada, **girado encima del espiral(7a)**, va a facilitar una mas suave insercion del espiral dentro del libro. Usted debe usar el la guia de plastico con todos los libros sin importar su grosor. (SEGUNDO): la guia de plastico en la posición abierta, girado en sentido **contrario al de la maquina**, funciona como **mesa de soporte (7b)** para libros grandes. Para libros mas mayores de 9/16" de grosor, puede ser necesario algunas veces empezar con el espiral dentro del libro y despues dividir el libro a la mitad usando la mesa para soportar una de las mitades del libro, despues terminar la inserción del espiral. Este metodo incrementá la productividad.

- g) Forward /off / reverse switch.

The **forward / off / reverse (8)** switch has three positions. The center position of this switch is the off position and should be placed in this position when not using the machine. Press the left side (forward) of the switch and

- g) Interrupteur avant/arrêt/arrière.

Cinterrupteur avant/arrêt/arrière (8) a trois positions. La position du milieu de cet interrupteur est la position arrêt et doit être dans cette position lorsque vous n'utilisez pas la machine. Pressez la partie gauche (avant) de l'interrupteur et la

- g) Hacia adelante/ apagado/ interruptor de reversa.

Hacia **adelante/ apagado/ reversa (8)** Este interruptor, tiene tres posiciones. La posición central del interruptor es la posición de apagado y debe ser colocado en esta posición cuando la maquina no está en uso. Presione el lado

the coil will rotate into the book. Press the right side (reverse) of the switch and the coil will exit the book. The reverse feature allows the coil to be removed from the book. Sometimes this will be necessary when the leading edge of the coil misses a hole of a single sheet.

spirale va tourner en pénétrant dans le livre. Appuyez sur la partie droite (arrière) de l'interrupteur et la spirale va ressortir du livre. Le système d'inversion permet de retirer a spirale du livre. Quelquefois cette opération sera nécessaire lorsque l'amorce de la spirale manque un trou d'une simple feuille.

derecho (hacia adelante) del interruptor y el espiral girará dentro del libro. Presione el lado derecho (reversa) del interruptor y el espiral saldrá del libro. La modalidad de reversa permite remover el espiral del libro. Ésto será necesario cuando la guía del espiral no atina al orificio de alguna de las hojas.

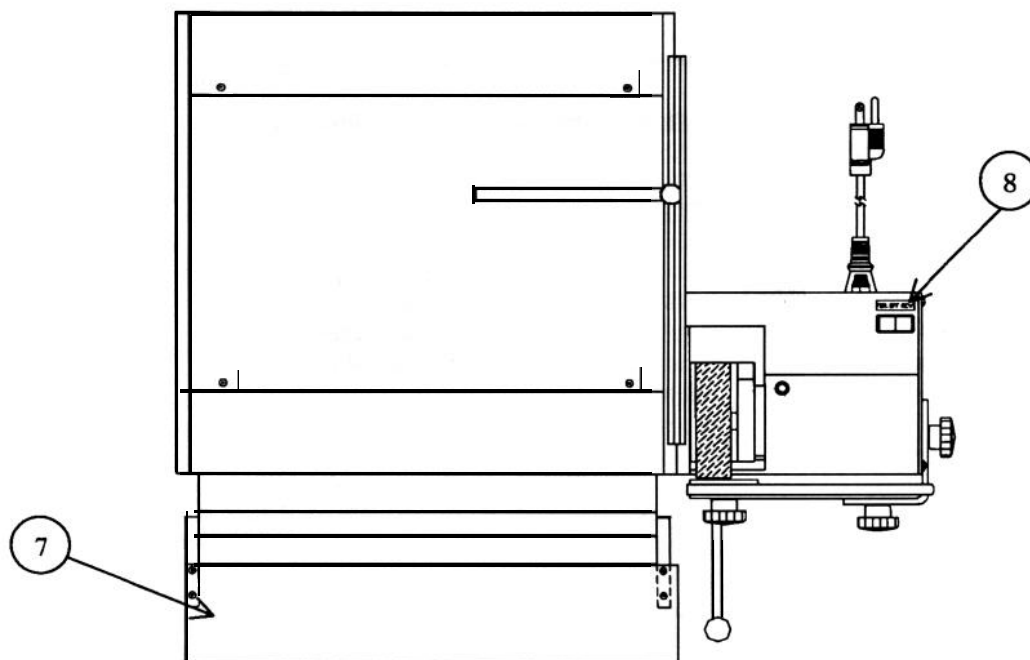


Diagram 10c Schéma 10c Diagrama 10c

h) Inserting a coil.

h) Insertion d'une spirale.

h) Insertando el Espiral.

Place the coil on the mandrel by sliding the open end of the coil onto the **beveled end** of the mandrel. Turn the coil so it threads onto the **mandrel post** (9) and is in front of the drive wheel by one coil. Make sure the forward / reverse switch is in the forward position. Pull the **motor handle (10)** down to start the motor and engage the **drive wheel(11)** to the coil. Rotate the coil so it comes close to the edge of the book, but not past the book. With your right hand, hold the leading edge of the coil and thread it through the first two holes of the book. This helps align the holes of the book. Rotate the lexan guide on top of the coil. Pull the handle down gently at first making sure the

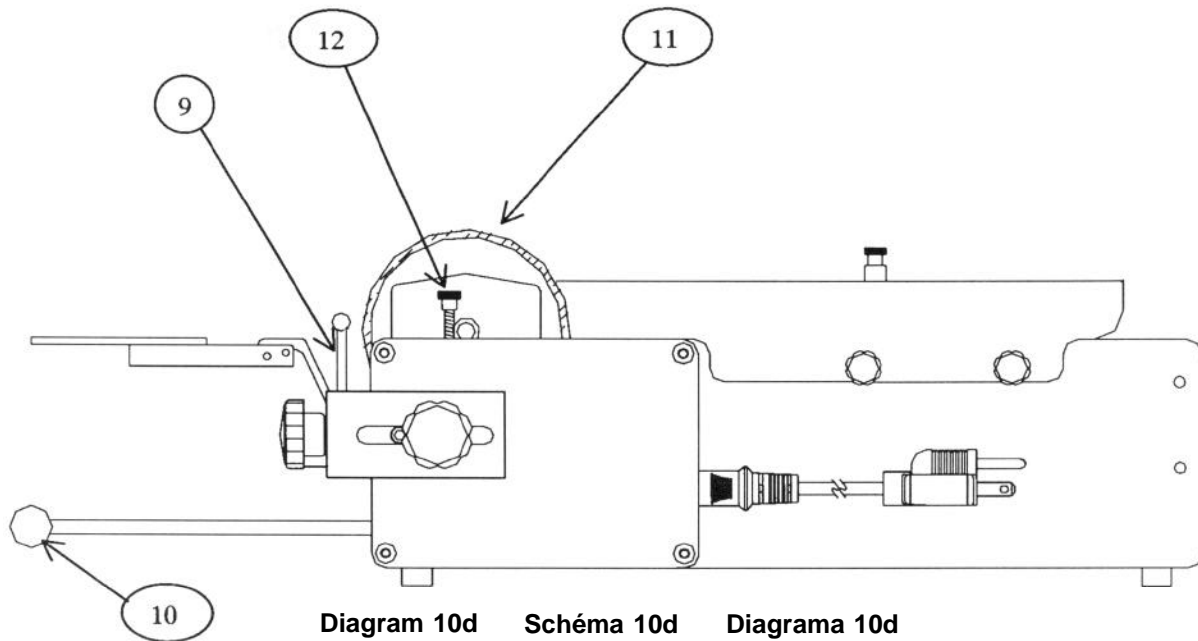
Placer la spirale sur le mandrin en glissant extrémité ouverte de celle-ci dans la **partie biseautée** du mandrin. Tournez la spirale pour la visser sur le **montant du mandrin** (9), en présentant une boucle de spirale devant la roue d'entraînement. Assurez-vous que l'interrupteur avant/arrêt/arrière est sur la position avant. Tirez la **poignée du moteur (10)** vers le bas pour démarrer le moteur et engagez la **roue d'entraînement (11)** dans la spirale. Tournez la spirale de telle sorte qu'elle arrive à proximité du bord du livre, mais sans dépasser le livre. Avec votre main droite, tenir l'amorce de la spirale et vissez-la au travers des deux premiers trous du livre. Ceci aide à aligner les trous du livre. Tournez le guide lexan au-dessus de la spirale. Tirez doucement la poignée vers le bas, en s'assurant tout d'abord que la spirale rentre dans le livre sans

Coloque el espiral en el mandril deslizando la abertura posterior del espiral sobre el **extremo inclinado** del mandril. Voltee el espiral para que se ensarte al **tronco delmandril (9)** y quede en frente de el volante por un espiral. Asegúrese de que el switch de delante/reversa está en posición hacia adelante. Tire del la **manija del motor (10)** hacia abajo, ésto encenderá la máquina y conectará el **volante (11)** con el espiral. Gire el espiral hasta que se acerque a la orilla del libro, pero que no vaya mas alla. Use su mano derecha para sostener la orilla del espiral y enrósquelo a los dos primeros orificios del libro. Así los orificios del libro se mantendrán alineados. Gire la guía lexan sobre el espiral. Tire suavemente, de la manija cuidando al inicio de que el espiral se encuentre rotando dentro del libro sin saltar ninguno de los

coil is rotating into the book without missing holes in the sheets or covers. Continue until the coil is past the left side of the book by about one or two coils.

manquer aucun des trous des feuilles et des couvertures. Continuez jusqu'à ce que la spirale dépasse la partie gauche de la livre d'environ un à deux tours.

orificios de las tapas. Continúe de ésta forma hasta que el espiral pase más de la mitad del lado izquierdo del libro y más o menos uno o dos espirales.



Drive wheel stop screw

i) Vis de butée de la roue d'entraînement

i) Tornillo de freno del volante

The **drive wheel stop screw (12)** will prevent the wheel from pressing too hard on the mandrel. It is very important not to have too much pressure on the mandrel when inserting the larger coils. If the leading edge of the coil stops on a misaligned sheet, the coil wants to tie itself into a knot between the book and the end of the mandrel. Setting the stop screw will prevent this from happening most of the time. To set the stop screw, turn it clockwise to push the wheel away from the mandrel. Load the coil onto the mandrel and turn the stop screw counter clockwise while holding down on the **motor handle (10)** until the drive wheel touches the coil. Try a few books and readjust if necessary. **If the mandrel bracket is adjusted after the stop screw has been adjusted, it will be necessary to readjust the stop screw.**

La **vis de butée de la roue d'entraînement (12)** évitera que la roue d'entraînement appuie trop sur le mandrin. Il est très important de ne pas avoir trop de pression sur le mandrin lors de l'insertion des spirales les plus larges. Si l'amorce de la spirale s'arrête sur une feuille désalignée, la spirale voudra faire un nœud entre le livre et le mandrin. Le réglage de la vis de butée évitera ce problème la plupart du temps. Pour régler la vis de butée, tournez la dans le sens des aiguilles d'une montre pour écarter la roue du mandrin. Chargez la spirale sur le mandrin et tournez la vis de butée dans le sens inverse des aiguilles d'une montre tout en tenant vers le bas la **poignée du moteur (10)** jusqu'à ce que la roue d'entraînement touche la spirale. Essayez sur plusieurs livres et réajustez si nécessaire. **Si le support du mandrin est ajusté après avoir réglé la vis de butée, il sera nécessaire de régler à nouveau cette vis.**

El **tornillo de freno del volante (12)** Previene que la rueda presione demasiado al mandril. Es sumamente importante no poner mucha presión sobre el mandril al insertar espirales mas grandes. Si la punta que guía al espiral se detiene por causa de alguna hoja fuera de linea, el espiral tenderá a enredarse al libro y a la parte final del mandril. Al colocar el tornillo de freno se evitará la mayoría de las veces que esto suceda. Para colocar el tornillo de freno, gire en contra reloj para empujar la rueda lejos del mandril. Coloque el espiral en el mandril y voltee el tornillo de freno contra reloj Mientras sostiene hacia abajo el **manija del motor (10)** hasta que el volante toque el espiral. Trate esto con varios libros reajustando si se necesita. **Si la repisa del mandril está ajustada después de que el tornillo de freno ha sido ajustado, será necesario reajustarlo.**

j) Cutting a coil.

j) Découpe d'une spirale.

j) Corte del espiral

There are special cutter crimper

Il y a des pinces coupantes

Hay una herramienta especial para

pliers (ordered separately) that are used to terminate the ends of the coil. After the coil is cut, the sharp end of the coil will tuck itself under the inside of the coil opening. To use the cutter, make sure the **red dot (13)** is facing up. Place the cutter on the

spéciales (commande spéciale) qui sont utilisées pour réaliser les extrémités de la spirale. Après avoir coupé la spirale, la partie pointue va s'enfoncer d'elle-même à l'intérieur de l'ouverture pour la spirale. Pour utiliser la pince coupante, assurez-vous que le repère **rouge (13)** est sur la face

cortar los ganchos (ordene aparte) que se usa para eliminar los extremos sobrantes del espiral. Después de que el espiral ha sido cortado, su lado afilado tenderá a doblarse hacia el centro de la abertura del espiral. Para usar las tenazas asegúrese de que el **punto rojo (13)** esté en la parte

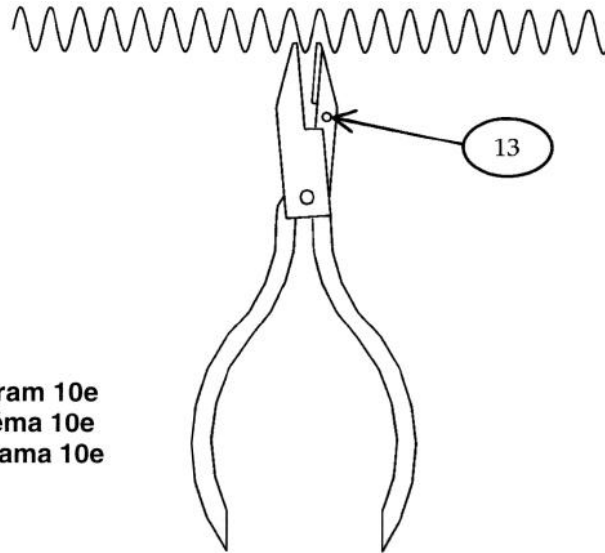


Diagram 10e
Schéma 10e
Diagrama 10e

edge of the right hand side of the book. Open the cutter enough so that the end of the cutter enters the coil by about a 1/4". **Make sure the cutter is level with the book before you cut.** As you squeeze the cutters you may notice the coil wants to twist. You can support the coil with your fingers as you cut to help stabilize the coil. Turn the book over and repeat these steps on the opposite end of the book. Always make sure to close crimping cutters completely.

du haut. Placez la pince coupante sur le bord du côté droit du livre. Ouvrez la pince suffisamment afin que l'extrémité de la pince coupante rentre dans la spirale de mm environ. Assurez-vous que la pince coupante est de niveau avec le livre avant de couper. Comme vous serrez la pince, vous notez que la spirale voudrait tourner. Vous pouvez tenir la spirale avec vos doigts pendant que vous coupez afin de stabiliser la spirale. Retournez le livre et répétez cette procédure sur l'extrémité opposée du livre. Assurez-vous toujours de fermer la pince coupante complètement.

superior. Coloque las tenazas en el lado derecho del libro. Abra las tenazas, lo suficiente como para que las navajas se incierten en el espiral unas 1/4". Antes de cortar, asegúrese de que las tenazas estén niveladas con el libro. A la hora de cortar, se dará cuenta de que el espiral tiende a enroscarse. Para estabilizarlo mientras corta, puede sostenerlo con sus dedos. Gire el libro y repita el procedimiento en el lado opuesto del mismo. Siempre asegúrese de cerrar completamente las tenazas.

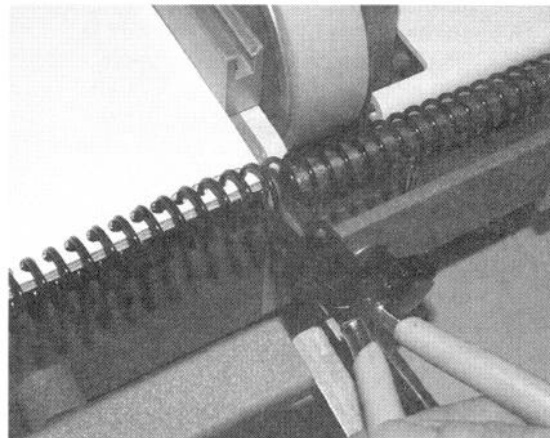


Diagram 10f **Schéma 10f** **Diagram 10f**

120 VOLT AC COIL INSERTER
MODULE D'INSERTION DE SPIRALES 120 VOLTS AC
120VOLT AC INSERTADOR DEL ESPIRAL



Only qualified personal should attempt to work on this equipment.



Seules des personnes qualifiées peuvent essayer de travailler sur cet équipement.



¡Únicamente personal calificado deberá intentar trabajar con éste equipo!

There is not much to go wrong with the Coil Inserter Module. Most of the problems are due to setup error. There is one fuse located at the rear of the inserter that can be replaced by the customer. Here is a small troubleshooting guide to help you through some of the problems that may be encountered.

Il y a peu de choses qui peuvent marcher de travers avec le module d'insertion de spirale. La plupart des problèmes proviennent d'erreur de réglage. Il y a un fusible situé à l'arrière du module d'insertion qui peut être remplacé par le client. Ceci est un guide succinct de recherche de causes de pannes pour vous aider à faire face à certains problèmes que vous pouvez rencontrer.

No es realmente mucha la posibilidad de fallo de la perforadora OD 4000. La mayoría de los problemas son devidos a errores en el proceso de instalación. Existen dos fusibles localizados atrás de la perforadora y que pueden ser reemplazados por el cliente. La siguiente es una guía para problemas de apagones. Esta le asistirá en los problemas que puedan presentarse.

Troubleshooting

Symptom	Possible Cause	Action
Drive wheel does not rotate. (There is a thermal overload built inside of the motor. Wait several minutes before checking the fuse.)	<ol style="list-style-type: none"> 1) Machine is off. (Switch is in center position) 2) Machine not plugged in. 3) Blown fuse. 	<ol style="list-style-type: none"> 1) Place switch in either Forward or Reverse position. 2) Check both ends of power cord. 3) Check Fuse 1. (5amp)
Coil tightens on the mandrel when inserting.	<ol style="list-style-type: none"> 1) Mandrel is too small for coil. 	<ol style="list-style-type: none"> 1) Select proper size mandrel (see page 31)
Coil stops before it is completely through the book.	<ol style="list-style-type: none"> 1) The holes in the book are misaligned. 2) The coil is beyond drive wheel. 	<ol style="list-style-type: none"> 1) This is normal. Try moving the book around so the coil rotates in the holes. 2) Coil length may need to be longer for that particular book. Note: Larger coils can wind themselves open so that the length is actually less.

Recherche de Pannes

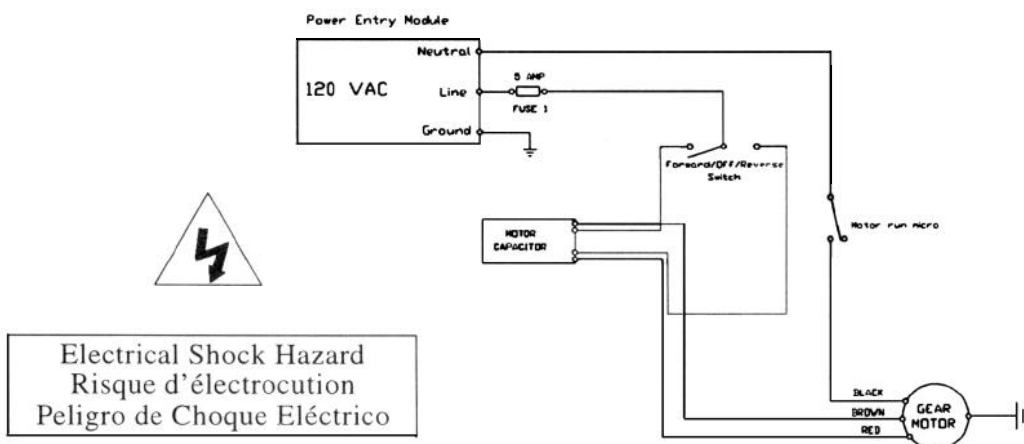
Symptômes	Causes Possibles	Action
La roue d'entraînement ne tourne pas, (il y a une protection thermique de surcharge intégrée au moteur. Attendez quelques minutes avant de vérifier le fusible.	<ol style="list-style-type: none"> 1) Machine sur arrêt. (interrupteur sur position centrale) 2) Machine débranchée. 3) Fusible grillé. 	<ol style="list-style-type: none"> 1) Placez l'interrupteur sur la position avant ou arrière. 2) Vérifiez les deux côtés du cordon électrique. 3) Vérifiez le fusible 1 (5amp)
La spirale se serre sur le mandrin lors de l'insertion.	<ol style="list-style-type: none"> 1) Le mandrin est trop petit pour la spirale. 	<ol style="list-style-type: none"> 1) Choisissez la taille correcte de mandrin lors de l'insertion. (voir page 31)
La spirale s'arrête avant d'arriver à la fin du livre.	<ol style="list-style-type: none"> 1) Les trous du livre sont désalignés. 2) La spirale est au-dessus de la roue d'entraînement. 	<ol style="list-style-type: none"> 1) Ceci est normal. Essayez de bouger le livre afin que la spirale tourne dans les trous. 2) La longueur de la spirale peut avoir besoin d'être plus longue pour ce livre en particulier. Note: Les spirales les plus larges peuvent se dérouler elles-mêmes, si bien que leurs longueurs sont en fait plus courtes.

Síntoma	Causa Posible	Acción
La rueda de manejo no gira. (El motor se está sobre calentando, espere unos minutos antes de revisar el fusil).	1) La máquina está apagada. (El switch está en posición central) 2) La maquina no está conectada. 3) Fusible fundido.	1) Coloque el interruptor en cualquiera de las posiciones de dirección delantera o de reversa. 2) Revise ambos extremos de cable eléctrico. 3) Revise el fusil 1. (5amps)
El espiral se aprieta al mandril a la hora de inserción.	1) El mandril es demasiado pequeño para el espiral.	1) Seleccióné un mandril de tamaño apropiado (vea pg 31).
El espiral se detiene antes de atravesar completamente el libro.	1) Los horificios del libro no están alineados. 2) El espiral se encuentra debajo del volante.	1) Ésto es normal. Intente mover el libro alrededor del espiral para que éste gire en los horificios. 2) Puede ser que el largo del espiral necesite ser más corto que ése libro en particular. Nota: Los espirales más largos tienden a abrirse de modo que su largo es menor.

Coil Inserter Module Electrical Schematic (120 volt AC)

Schéma Électrique du Module D'insertion de Spirale (120 volt AC)

Esquema del Módulo Eléctrico del Insertador del Espiral (120 volt AC)



NOTE: The motor is protected by a thermal overload located in the motor. It will reset automatically after the motor cools.


NOTE: Le moteur est protégé d'une surcharge thermique par un limiteur placé dans le moteur. Il se renclenchera automatiquement après refroidissement du moteur.


NOTA: El motor está protegido en contra de calentamiento. Se encenderá automáticamente después de enfriarse.


This product has earned the UL Listing Mark and the UL Listing Mark for Canada. EI 79574.

Ce produit a gagné le label UL et le label UL au Canada. EI 79574.

Éste producto ha logrado su mención en la lista UL (Listing Mark) y también en la LM en Canada. E 179574.

 The OD 4300 has been tested with a cycle of 4 seconds on, 15 seconds off with a rest period of 2 minutes after 30 seconds of run time.

 La OD 4300 a été testée avec un cycle de 4 secondes en marche, 15 secondes à l'arrêt, avec une période de repos de 2 minutes après 30 secondes de fonctionnement.

 El OD 4300 ha sido provado usando un ciclo de 4 segundos con 15 segundos de descanso después de 30 segundos de trabajo

The early version of the OD 4300 have UL serial number labels that refer to this machine as a CI 3000. These machines are identical and all instructions and electrical diagrams are valid in this manual.

La première version de la OD 4300 a des numéros de série UL qui donnent à cette machine la référence CI 3000. Ces machines sont identiques et toutes instructions et schémas électriques sont valides dans ce manuel.

La versión anterior del OD 4300 tiene letreros de UL números de serie que se refieren a ésta máquina como la CI 3000. Ambas máquinas son idénticas y todas las instrucciones y diagramas eléctricos de éste manual son válidas para ambas.

230 VOLT AC COIL INSERTER
MODULE D'INSERTION DE SPIRALES 230 VOLTS AC
230 VOLT AC INSERTADOR DEL ESPIRAL



Only qualified personnel should attempt to work on this equipment.



Seules des personnes qualifiées peuvent essayer de travailler sur cet équipement.



¡Únicamente personal calificado deberá atender trabajar con este equipo!

Caution: Double pole / neutral fusing. There is not much to go wrong with the Coil Inserter Module.

Attention: Fusible double pôle / neutre. Il y a peu de choses qui peuvent marcher de travers avec le module d'insertion de spirale.

Precaución: Polo doble/fusible neutral. No es realmente mucha la posibilidad de fallo de la perforadora OD 4000.

Most of the problems are due to setup error. There are two fuses in the power entry module located at the rear of the inserter that can be replaced by the customer. Here is a small troubleshooting guide to help you through some of the problems that may be encountered.

La plupart des problèmes proviennent d'erreur de réglage. Il y a deux fusibles situés à l'arrière du module d'insertion, dans le boîtier de l'alimentation électrique de ce module. Ces fusibles peuvent être remplacés par le client. Ceci est un guide succinct de recherche de causes de pannes pour vous aider à faire face à certains problèmes que vous pouvez rencontrer.

La mayoría de los problemas son debidos a errores en el proceso de instalación. Existen dos fusibles en modules de energía eléctrica localizado detrás del insertador y que puede ser reemplazado por el cliente. He aquí una guía para pequeños contratiempos que lo asistirán en problemas que puedan presentarse.

Troubleshooting

Symptom	Possible Cause	Action
Drive wheel does not rotate. (There is a thermal overload built inside of the motor. Wait several minutes before checking the fuse.)	<ol style="list-style-type: none"> 1) Machine is off. (Switch is in center position) 2) Machine not plugged in. 3) Blown fuses. (Located inside power entry module.) 	<ol style="list-style-type: none"> 1) Place switch in either Forward or Reverse position. 2) Check both ends of power cord. 3) Check Fuse (1 amp) Time delay.
Coil tightens on the mandrel when inserting.	<ol style="list-style-type: none"> 1) Mandrel is too small for coil. 	<ol style="list-style-type: none"> 1) Select proper size mandrel (see page 31)
Coil stops before it is completely through the book.	<ol style="list-style-type: none"> 1) The holes in the book are misaligned. 2) The coil is beyond drive wheel. 	<ol style="list-style-type: none"> 1) This is normal. Try moving the book around so the coil rotates in the holes. 2) Coil length may need to be longer for that particular book. Note: Larger coils can wind themselves open so the length is actually less.

Recherche de Pannes

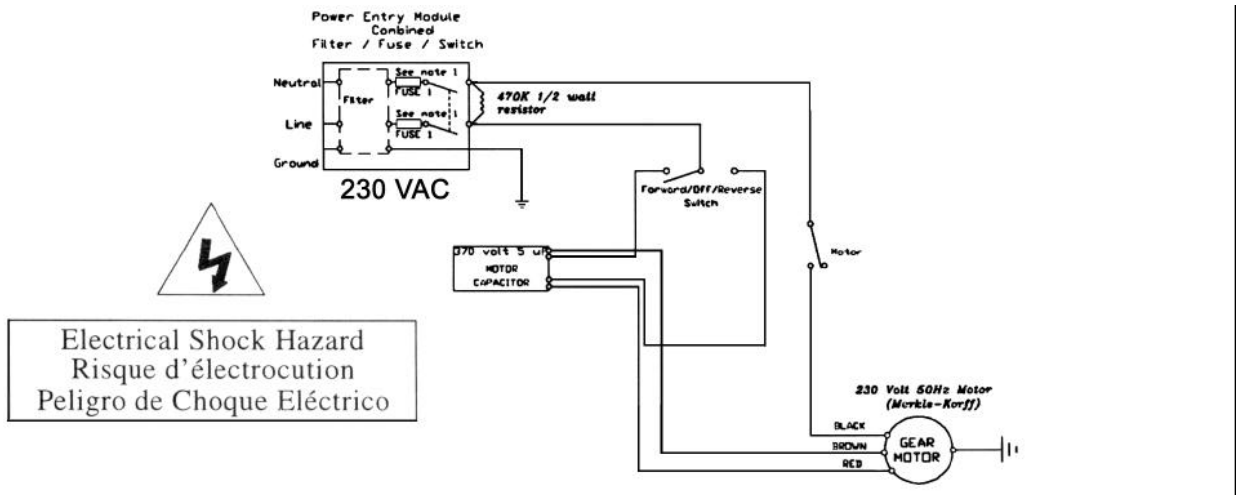
Symptômes	Causes Possibles	Action
La roue d'entraînement ne tourne pas, (il y a une protection thermique de surcharge intégrée au moteur. Attendez quelques minutes avant de vérifier le fusible.)	<ol style="list-style-type: none"> 1) Machine sur arrêt. (interrupteur sur position centrale) 2) Machine débranchée. 3) Fusible grillé. (situé dans le boîtier d'alimentation électrique de module) 	<ol style="list-style-type: none"> 1) Placez l'interrupteur sur la position avant ou arrière. 2) Vérifiez les deux côtés du cordon électrique. 3) Vérifiez le fusible (1 amp) à délai.
La spirale se serre sur le mandrin lors de l'insertion.	<ol style="list-style-type: none"> 1) Le mandrin est trop petit pour la spirale. 	<ol style="list-style-type: none"> 1) Choisissez la taille correcte de mandrin. (voir page 31)
La spirale s'arrête avant d'arriver à la fin du livre.	<ol style="list-style-type: none"> 1) Les trous du livre sont désalignés. 2) La spirale est au-dessus de la roue d'entraînement. 	<ol style="list-style-type: none"> 1) Ceci est normal. Essayez de bouger le livre afin que la spirale tourne dans les trous. 2) La longueur de la spirale peut avoir besoin d'être plus longue pour ce livre particulier. Note: Les spirales les plus larges peuvent se dérouler elles-mêmes, si bien que leurs longueurs sont effectivement plus courtes.

Sintoma	Causa Posible	Acción
La rueda de manejo no gira. (El motor se está sobre calentando, espere unos minutos antes de revisar el fusil).	1) La máquina está apagada. (El switch está en posición central) 2) La maquina no está conectada. 3) Fusible fundido. (Localizados dentro del módulo de energía).	1) Coloque el interruptor en cualquiera de las posiciones de dirección delantera o de reversa. 2) Revise ambos extremos de cable eléctrico. 3) Revise el fusil (1 amp) tiempo de retraso.
El espiral se aprieta al mandril a la hora de inserción.	1) El mandril es demasiado pequeño para el espiral.	1) Seleccione un mandril de tamaño apropiado (vea pg 31).
El espiral se detiene antes de atravesar completamente el libro.	1) Los horificios del libro no están alineados. 2) El espiral se encuentra debajo del volante.	1) Ésto es normal. Intente mover el libro alrededor del espiral para que éste gire en los horificios. 2) Puede ser que el largo del espiral necesite ser mas corto que ése libro en particular. Nota: Los espirales mas largos tienden a abrirse de modo que su largo es menor.

Coil Inserter Module Electrical Schematic (230 volt AC)

Schéma Électrique de Module D'Insertion de Spiral (230 volt AC)

Esquema del Módulo Eléctrico del Insertador del Espiral (120 volt AC)



NOTE: The motor is protected by a thermal overload located in the motor. It will reset automatically after the motor cools.


NOTE: Le moteur est protégé d'une surcharge thermique par un limiteur placé dans le moteur. Il se renclenchera automatiquement après refroidissement du moteur.


NOTA: El motor está protegido en contra de calentamiento. Se Encenderá automáticamente después de enfriarse.


This product has earned the UL Listing Mark and the UL Listing Mark for Canada. E179574. CE approved.

Ce produit a gagné le label UL et le label UL au Canada. E1 79574. Approuvé CE.

Éste producto ha logrado su mención en la lista UL (Listing Mark) y también en la LM en Canada. E 179574. Aprobado por el CE.

 The OD 4300 has been tested with a duty cycle of 4 seconds on, 15 seconds off with a rest period of 2 minutes after 30 seconds of run time!

 La OD 4300 a été testée avec un cycle de 4 secondes en marche, 15 secondes à l'arrêt, avec une période de repos de 2 minutes après 30 secondes de fonctionnement.

 ¡El OD 4300 ha sido provado usando un ciclo de 4 segundos con 15 segundos de descanso de 2 minutos después de 30 segundos de trabajo!

OD 4200 Wire Closer Module

12) Installation Instructions: Diagram 11

Procedure to attach the wire closer onto the Combo Binding Station.

- Place the closer module on the backside of the Combo Binding Station so the closer adjustment knobs are facing the front of the Combo Binding Station and are pointing up.
- Attach the closer with **four black knobs (1)** provided with the closer module. Use two knobs on each side to secure the unit in position.
- Attach the **closing handle (2)** either to the right or left side of the closer using the **screw (3)** provided with the closing module. Use the allen key provided with the closing module to secure the handle in place.
- The book table / lexan guide & the top paper stop assembly used with the coil inserter module should be removed while using the wire closing module.

Module De Fermeture De Reliures Métalliques OD 4200

12) Instructions de mise en place: Schéma 11

Instructions pour installer le module de fermeture de reliures métalliques sur le poste de reliure combiné.

- Mettez en place le module de fermeture sur l'arrière de la station de reliure combinée de telle sorte que les boutons de réglage du module de fermeture soient en regard de la face avant de la station de reliure, pointés vers le haut.
- Attachez le module de fermeture avec les **quatre boutons noirs (1)** fournis avec le module. Utilisez deux boutons de chaque côté pour bien maintenir l'équipement en place.
- Attachez la **poignée de fermeture (2)** soit à droite, soit à gauche du module de fermeture en utilisant les **vis (3)** fournies avec le module. Utilisez la clef allen fournie avec le module pour bloquer la poignée en place.
- La table/guide lexan & l'ensemble: butée supérieure de papier doivent être déposés lors de l'utilisation du module de fermeture de reliures métalliques.

OD 4200 Módulo Cerrador de Alhambre

12) Instrucciones para su instalación: Diagrama 11

Proceda a Integrar el cerrador de alhambre a la Estación Encuadernadora Combo.

- Coloque el módulo de cierre en la patte trasera de la Estación Encuadernadora Combo Para que los botones de ajuste queden hacia enfente de la Estación Encuadernadora.
- Integre la cerradora con los **cuatro botones negros (1)** provistos con el módulo cerrador. Utilize los dos botones de cada lado para colocar la unidad en una posición segura.
- Integre la **manija de cerrado (2)** ya sea a lado derecho o a lado izquierdo de la cerradora, utilizando el **tornillo (3)** provisto con el módulo de cerrar. Use la llave allen provista con el módulo cerrador para asegurar la manija en su lugar
- El armado de la repisa/guía lexan y el retenedor superior del papel, usados con el módulo ensartador del espiral, deberán ser removidos mientras el módulo cerrador esté en uso.

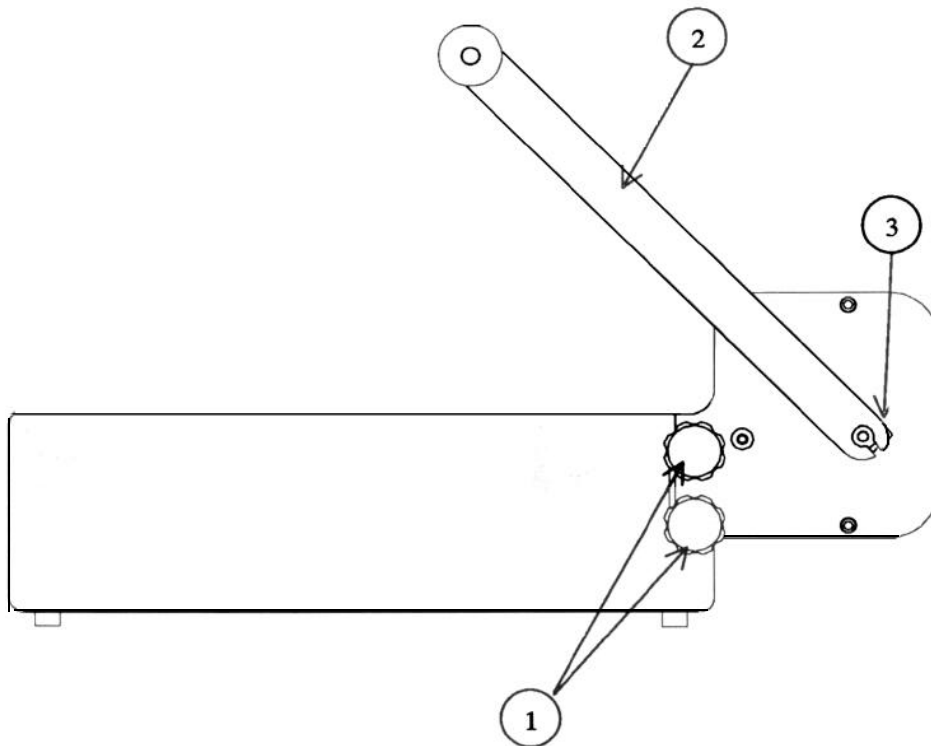


Diagram 11 Schéma 11 Diagrama 11

Setup Instructions: Diagram 12a, 12b, 12c & 12d

a) Determine the correct wire size.

Use the table below to determine the correct wire size for the book thickness. You can insert more sheets into the wire, but it may affect the appearance of your book. Covers are not included with the number of sheets column.

Comb Diameter Diamètre du Fil Diámetro del Cable		Book Thickness Épaisseur du Livre Grosor del Libro		Number of Sheets Nombre de Feuilles Número de Hojas	
Inch	mm	Inch	mm	20lb	80gsm
3/16	4.8	1/8	3.2	30	
1/4	6.4	3/16	4.8	45	
5/16	7.9	1/4	6.4	65	
3/8	9.5	5/16	7.9	80	
7/16	11.1	3/8	9.5	95	
1/2	12.7	7/16	11.1	110	
9/16	14.3	1/2	12.7	125	
5/8	15.9	9/16	14.3	140	
3/4	19	5/8	15.9	160	
7/8	22.2	3/4	19	190	
1	25.4	7/8	22.2	220	
1-1/4	31.8	1-1/8	28.6	285	

b) Inserting the wire into the book.

First, prepare book completely assembled and front cover facing up. Turn the back cover over keeping the binding edge the same and place it on top of the front cover. This will position the binding edge of the wire at the inside cover at the back of the book. Turn the book over with covers on bottom. Place the book on the edge of a table so the holes overhang the table a slight amount. Insert the narrow loop into the holes of the book with a slight rotating action. Start with the left side and slide your finger along the wire to thread it into the remaining holes.

**Diagram 12a
Schéma 12a
Diagrama 12 a**

Instructions de réglage: Schémas 12a, 12b, 12c & 12d

a) Déterminez la dimension du fil métallique.

Utilisez le tableau ci-dessous pour déterminer la dimension correcte du fil suivant l'épaisseur du livre. Vous pouvez insérer plus de feuilles dans la reliure métallique, mais cela peut affecter l'apparence du livre. Les couvertures ne sont pas comprises dans les nombres de pages figurant dans les colonnes ci-dessous.

b) Insertion du fil dans le livre.

En premier, pré-assemblez complètement le livre, avec la couverture du dessus du livre tournée vers le haut. Retournez la couverture du dessous du livre en gardant le bord à relier en même position et placez la sur la couverture du dessus. Cela positionnera le fil métallique à l'intérieur de la couverture au dos du livre. Retournez le livre avec les couvertures en dessous. Placez le livre au bord de la table de telle sorte que les trous dépassent un tout petit peu de la table. Introduisez la boucle étroite à l'intérieur des trous du livre en tournant légèrement. Commencez par le côté gauche et glissez votre doigt le long du fil pour le visser à l'intérieur des trous restants.

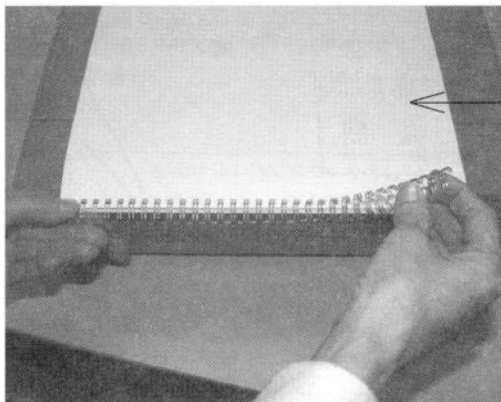
Instrucciones de armar: Diagrama 12a, 12b, 12c, y 12c.

a) Determine el tamaño apropiado del espiral.

Use la siguiente tabla para determinar el tamaño apropiado del cable en relación al grosor del libro. Se pueden insertar mas hojas en el cordón, sin embargo esto puede afectar su apariencia. Las tapas no están incluidas en la columna del numero de hojas.

b) Inserción del cable en el libro.

Primeramente, prepare completamente el libro, armado y con la cubierta del frente hacia adelante. Voltee la cubierta trasera manteniendo la misma orilla de encuadernación, colóquela encima de la cubierta principal. Con esto se la orilla de encuadernación del cable, se ubicará dentro de la cubierta atrás del libro. Gire el libro hacia el otro lado con las cubiertas en el fondo. Coloque el libro a la orilla de la mesa para que los orificios sobresalgan un poco. Inserte la punta angosta dentro de los orificios del libro con una pequeña rotación. Comience por el lado izquierdo y deslice su dedo a lo largo del cable para engancharlo a los orificios restantes.



Covers on Bottom
Couvertures en Bas
Tapa hacia Abajo

c) Setting the closing bar height.

The closing bar is adjustable on each end allowing the operator to achieve a perfect close at each end of the book. Pull the handle on the closer all the way down and adjust **both knobs (3)** so the **top edge (4)** of the closing bar lines up with the **line (5)** next to the wire size you want to close.

c) Réglage de la hauteur de la barre de fermeture.

La barre de fermeture est réglable de chaque côté, permettant à l'opérateur d'effectuer une fermeture parfaite de chaque côté du livre. Tirez la poignée complètement vers le bas et ajustez les **deux boutons (3)** afin que le **bord du haut (4)** de la barre de fermeture s'aligne avec le **trait (5)** correspondant à la dimension du fil que vous souhaitez.

c) Ajuste la altura de la barra cerradora

La barra cerradora se ajusta a cada lado permitiendo que el operador logre un cerrado perfecto a cada lado del libro. Jale la manija de la cerradora completamente hacia abajo y ajuste **ambos botones (3)** para que la **orilla superior (4)** de las barras cerradoras suban con la **línea (5)** próxima al tamaño deseado del cable.

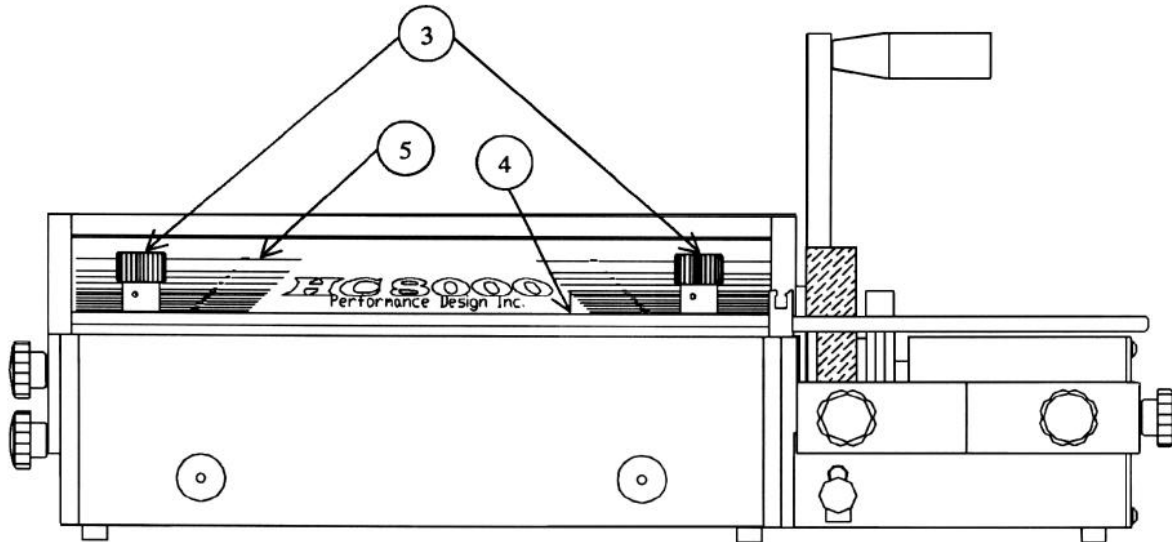


Diagram 12b

Schéma 12b

Diagrama 12b

d) Closing the book.

With the handle in the full upright position, place the book so the open end of the wire is firmly pressed against the **back plate (6)** inside the closing machine (see diagram 12c on page 44). The **narrow loop (7)** should be on the top of the book while pushing the book against the back plate. Hold the book as you pull the **handle (8)** down. Inspect the close and readjust the closing bar if necessary. When the wire is closed properly, the narrow loop overlaps the wide loop by about 1/16" along the entire length of the book. An indication that the wire is not closed tight enough is when the covers or sheets fall out of the book.

CE approved.

d) Fermeture du livre.

Avec la poignée en position remontée complètement, placez le livre de telle sorte que l'extrémité ouverte de la reliure métallique soit fermement appuyée contre la **plaque noire (6)** à l'intérieur de la machine (voir schéma 12c à la page 44). La **boucle étroite (7)** doit être sur le haut du livre tout en poussant le livre contre la plaque noire. Tenir le livre pendant que vous tirez la **poignée (8)** vers le bas. Vérifiez la fermeture et réajustez si besoin la barre de fermeture. Quand la reliure métallique est fermée correctement, la boucle étroite superpose la boucle large d'environ 1,5 mm sur toute la longueur du livre. On voit que la reliure n'est pas serrée suffisamment lorsque les couvertures ou les feuilles se détachent du livre.

CE Approuvé

d) Cierre del libro

Con la manija en completa posición levantada, coloque el libro para que la abertura del final del cable comprima firmemente en contra la **placa negra (6)** dentro de la maquina cerradora (ver diagrama 12c en la pagina 44). La **curva angosta (7)** deberá estar sobre el libro mientras éste se presiona contra la placa negra. Sostenga el libro mientras jala la **manija (8)** hacia abajo. Inspeccione la cerradura y reajuste la barra cerradora si es necesario. Una vez que el cable ha cerrado apropiadamente, la curva angosta se sobrepone la curva ancha por unas 1/16" a lo largo de lo largo del libro. Una indicación de que el cable no ha cerrado lo suficientemente apretado es que las tapas o las hojas se desprenden del libro.

Aprobado por el CE

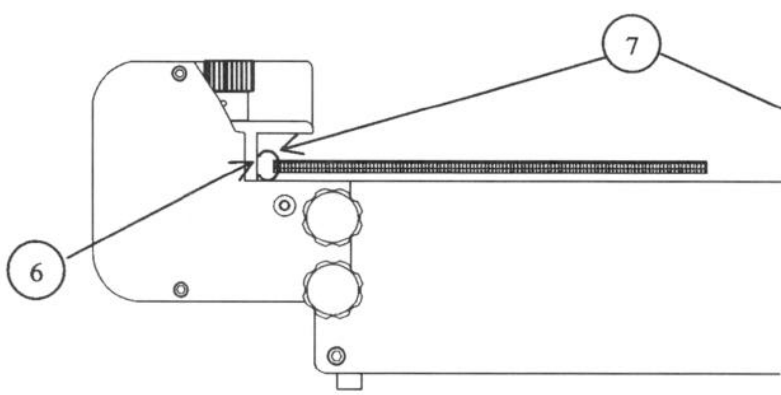


Diagram 12c

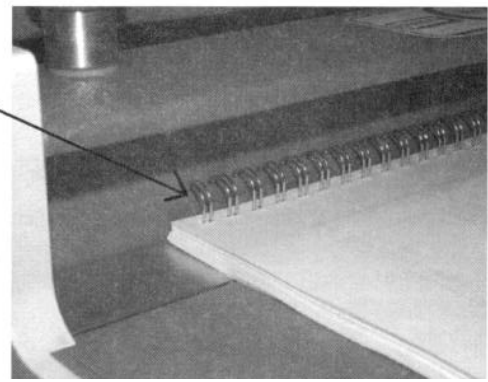


Diagrama 12c

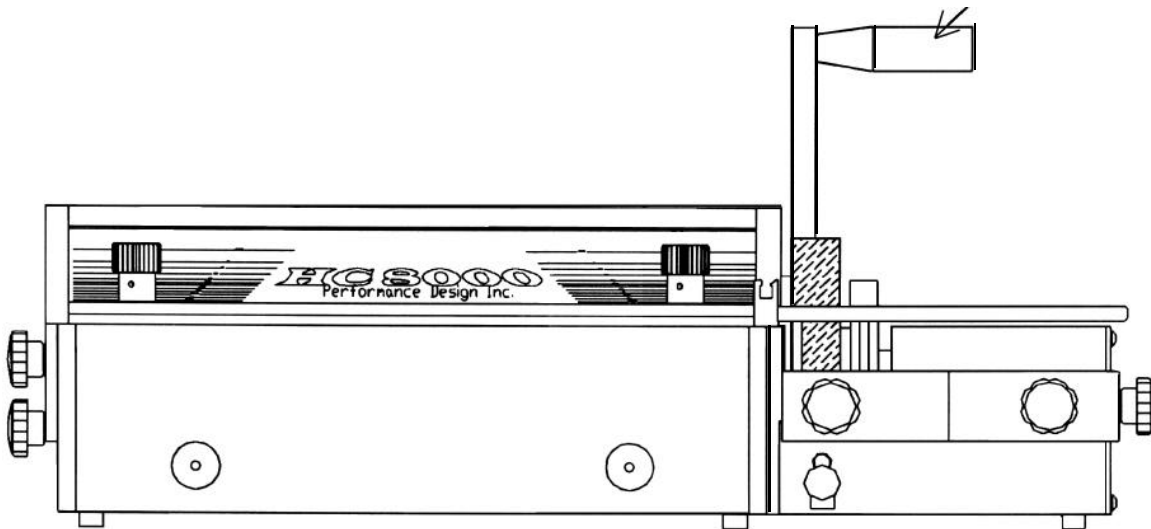


Diagram 12d

Diagrama 12d

OD 4400 Comb Opener Module

13) Installation Instructions: Diagram 13

Procedure for attaching the comb opener onto the Combo Binding Station.

- Place the comb opener module on the backside of the Combo Binding Station so the narrow section of the comb opener is facing the front of the Combo Binding Station.
- Attach the comb opener with four **black knobs (1)** provided with the comb opener module. Use two knobs on each side to secure the unit in position.
- Attach the **comb opener handle (2)** either to the left or right side

Module d'ouverture de Reliures en Plastique OD 4400

13) Instruction de réglage: Schéma 13

Procédure d'installation du module d'ouverture de reliures en plastique sur le poste de reliure combiné.

- Placez le module d'ouverture de reliures en plastique sur la face arrière de la station de reliure combinée de telle sorte que la partie étroite du module regarde la face avant de la station de reliure.
- Fixez le module d'ouverture avec quatre boutons noirs (1) fournis avec le module. Utilisez deux boutons par côtés pour tenir l'équipement en place.
- Installez la poignée du module

OD 4400 Separador del Peine

13) Instrucciones de Instalación: Diagrama 13

El procedimiento para integrar el separador del peine a la Estación Encuadernadora Combo.

- Integre el módulo separador de peine en la parte trasera de la Estación Encuadernadora, para que de este modo la sección angosta del separador quede de frente a la Estación Encuadernadora.
- Integre el separador de peine con los cuatro **botones negros provistos (1)** con el módulo separador de peine. Use dos botones en cada lado para asegurar su posición.
- Integre la manija de **separador de Peine (2)** a cualquiera de los lados,

of the comb opener using the **screw (3)** provided with the comb opener module. Use the allen key provided with the comb opener module to secure the handle in place.

d'ouverture (2) soit sur la gauche, soit sur la droite du module d'ouverture en utilisant les vis (3) fournies avec le module d'ouverture. Utilisez la clef allen fournie pour bloquer la poignée en position.

del separador de peine usando el **tornillo (3)** provisto con el módulo separador de peine usando el destornillador (3) provisto con el módulo separador de peine para asegurar la manija en su lugar.

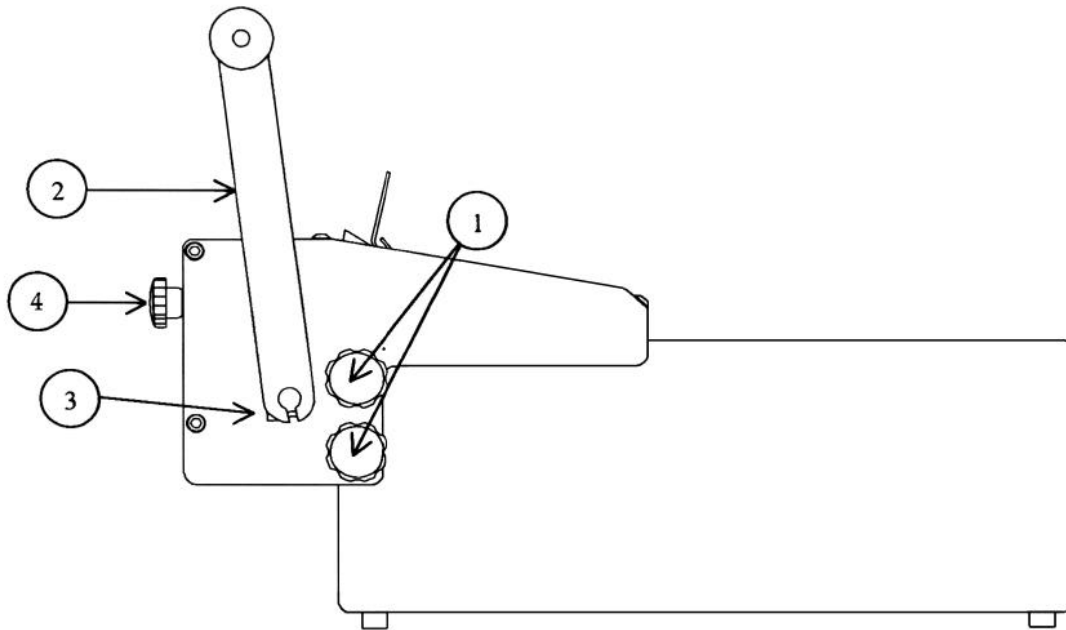


Diagram 13 Schéma 13 Diagrama 13

a) Determine the correct comb size.

Use the table below to determine the correct comb size for the book thickness. You can insert more sheets into the comb, but it may affect the appearance of your book. Covers are not included with the number of sheets column.

a) Déterminez la dimension correcte du peigne.

En utilisant le tableau ci-dessous, déterminez la bonne dimension du peigne en fonction de l'épaisseur du livre. Vous pouvez insérer plus de feuilles dans le peigne, mais cela peut affecter l'apparence du livre. Les couvertures ne sont pas incluses dans les chiffres figurant dans le tableau ci-dessous.

a) Determine el tamaño correcto del peine.

Utilize la siguiente tabla para determinar el tamaño correcto del peine de acuerdo al grosor del libro. Se pueden insertar más hojas en el peine, pero esto puede afectar la apariencia de su libro. Las cubiertas no están incluidas en la columna del número de páginas.

Comb Diameter Diamètre du Peigne Diámetro del Peine		Book Thickness Épaisseur du Livre Grosor del Libro		Number of Sheets Nombre de Feuilles Número de Hojas	
Inch	mm	Inch	mm	201b	80gsm
3/16	4.8	1/8	3.2	30	
1/4	6.4	3/16	4.8	45	
5/16	7.9	1/4	6.4	65	
3/8	9.5	5/16	7.9	80	
7/16	11.1	3/8	9.5	95	
1/2	12.7	7/16	11.1	110	
9/16	14.3	1/2	12.7	125	
5/8	15.9	9/16	14.3	140	
3/4	19	5/8	15.9	160	
7/8	22.2	3/4	19	190	
1	25.4	7/8	22.2	220	
1-1/8	28.6	1	25.4	250	
1-1/4	31.8	1-3/32	27.8	275	
1-1/2	38.1	1-3/16	30.1	300	
1-3/4	44.5	1-7/16	36.5	360	
2	50.8	1-11/16	42.8	425	

- b) Placing the comb onto the rake:
Diagram 14

Place the comb onto the rake with the fingers of the comb pointing up and facing the front of the machine. The solid section of the comb will be facing the rear of the machine. Pull the opener handle down to open the fingers of the comb.

- c) Setting the comb opener stop:
Diagram 13

The comb opener **stop knob (4)** is located on the rear of the comb opener. Set the comb opener stop by turning the comb opener stop by turning the knob counter clockwise so the comb opens far enough to place a book on the fingers of the comb, but not to far so the comb is lying flat with no room for the book.

- b) Installation du peigne sur le râteau:
Schéma 14

Placez le peigne sur le râteau avec les doigts du peigne dirigés vers le haut et regardant la face avant de la machine. La partie rigide du peigne regardera l'arrière de la machine.. Tirez la poignée du module d'ouverture vers le bas pour ouvrir les doigts.

- c) Réglage de la butée du module d'ouverture:
Schéma 13

Le bouton de **réglage du stop (4)** du module d'ouverture est situé à l'arrière de celui-ci. Réglez la butée du module d'ouverture en tournant le bouton dans le sens inverse des aiguilles d'une montre de telle sorte que le peigne s'ouvre suffisamment pour placer un livre sur les doigts du peigne, mais pas trop, au risque que le peigne s'aplatisse sans laisser de place au livre.

- b) Colocando el peine en la rejilla:
Diagrama 14

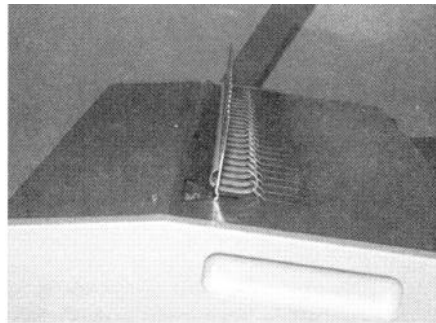
Coloque el peine en la rejilla con los dientes del peine apuntando hacia arriba y de frente a la maquina. La sección sólida del peine estará de cara a la parte trasera de la maquina. Jale hacia abajo la manija para abrir los dientes del peine.

- c) Acomodando el retenedor del separador de dientes:
Diagrama 13

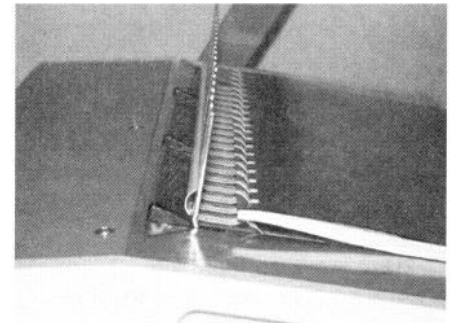
El botón de retención del **separador de dientes (4)** está localizado detrás del separador. Instale el retenedor separador girando el botón medidor contra reloj para que el peine se abra lo suficiente como para colocar el libro sobre los dientes del peine; pero no tan lejos como para que el peine se aplane sin dejar mas espacio para el libro.



COMB ON RAKE
PEIGNE SUR RÂTEAU
REJILLA DEL PEINE



COMB OPENED
PEIGNE OUVERT
SEPARADOR DE PEINE



BOOK ON COMB
LIVRE SUR PEIGNE
LIBRO EN EL PEINE

Diagram 14 Schéma 14 Diagrama 14

- d) Placing the book onto the comb:
Diagram 14

Place the holes of the book on the fingers of the comb. A slight rotating of the book will help guide the holes onto the comb. Return the opener handle to close the comb into the book. The binding process is now complete.

- e) Margin setting.

The comb die has an adjustable backstop that allows the hole to edge margin on the paper to vary. Below are the recommended positions for the various

- d) Placez le livre sur le peigne: Schéma 14

Placez les trous du livre sur les doigts du peigne. Une petite rotation du livre aidera à guider les trous dans le peigne. Ramenez la poignée du module d'ouverture dans sa position d'origine afin de fermer le peigne sur le livre. L'opération de reliure est désormais achevée.

- e) Réglage de la marge.

La matrice du peigne a une butée réglable à l'arrière qui permet de faire varier la marge entre le trou et le bord du papier. Vous trouverez ci-dessous

- d) Coloque el libro sobre el peine
Diagrama 14

Coloque los orificios del libro sobre los dientes del peine. Un giro ligero guiará los orificios hacia el peine. Regrese la manija de abertura para cerrar el peine. El Proceso de Encuadernamiento ha sido completado.

- e) Estableciendo Márenes

El peine dado tiene un retenedor ajustable que alinea el orificio al margen de la orilla del papel que varia. Las siguientes, son posiciones recomendadas para varios tamaños de peines. La

size combs. The exact position can be left up to the operator.

1st position is handle pushed all the way to the left.

1st position

Comb sizes 1/4" through 5/16"

2nd position

Comb sizes 3/8" through 1/2"

3rd position

Comb sizes 9/16" through 3/4"

4th position

Comb sizes 7/8" through 2"

Comb dies are the only kind to have an adjustable backstop. To change the position of the hole placement (margin) to the back edge of the sheet, first install the die into the HD 7500, HD 7000 or HD 6500 and secure in place. There are four placement positions. Choose the position best suited for your job. Pull or push on the black handle, which is part of the die. Push the handle towards the left for the smaller combs and pull it out to the right for larger combs. The exact position will be left up to the operator's preference.

CE approved.

les positions recommandées suivant les différentes tailles de peignes. La position exacte est laissée à l'appréciation de l'opérateur.

La 1ère position correspond à la poignée poussée complètement vers la gauche.

1 ère position

Dimensions de peignes allant de 6,4 à 7,9 mm

2 ème position

Dimensions de peignes allant de 9,5 à 12,7 mm

3 ème position

Dimensions de peignes allant de 14,3 à 19mm

4 ème position

Dimension de peignes allant de 22,2 à 50,8 mm

Les matrices de peignes sont de type unique ayant une butée arrière ajustable. Pour changer la position relative (marge) de l'emplacement du trou par rapport au bord arrière de la feuille, d'abord installez la matrice dans la HD 7500, HD 7000 ou HD 6500 puis immobilisez-la en place. Il y a quatre positionnements. Choisissez la position qui soit la mieux adaptée à votre travail. Tirez ou poussez sur la poignée faisant partie de la matrice. Poussez sur

posición exacta es opción del operador.

La 1er posición es manija empujada completamente hacia la izquierda.

1er posición

Los peines de 1/4" a 5/16"

2da posición

Los peines de 3/8" a 1/2"

3ª posición

Los peines de 9/16" a 3/4"

4a posición

Los peines de 7/8" a 2"

Los dados de peine son los únicos que tienen un parador ajustable. Para cambiar la posición del orificio (margen) a la parte trasera de la hoja, instale primero el dado en el HD 7500, HD 7000 o en el HD 6500 y asegúrelo en su lugar. Existen cuatro posiciones de colocación. Escoja la que mejor le convenga a su trabajo. Jale o empuje la manija negra que es parte del dado. Empuje la manija hacia la izquierda para peines pequeños, y jale hacia la derecha para peines más grandes. La posición exacta es preferencia del operador.

Aprobada por CE.

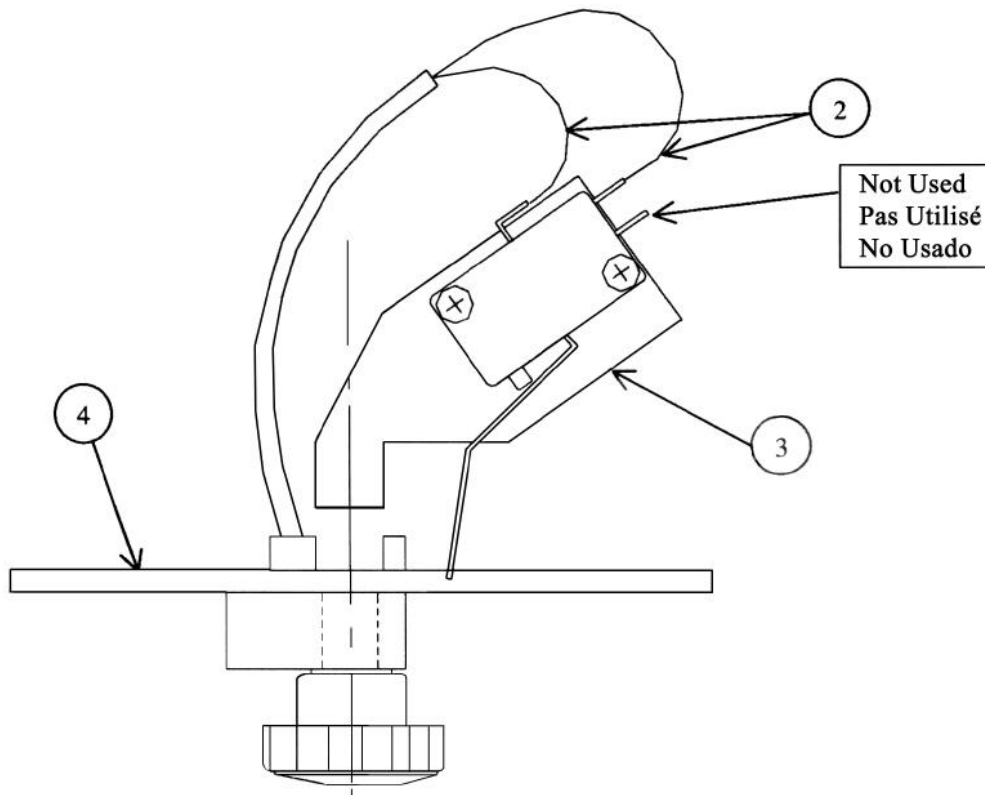


Diagram 15 Schéma 15 Diagrama 15

14) Attaching the Versa Switch to HD 7000, HD 6500 & HD 7500: Diagram 15

The versa switch replaces the foot pedal and paper stop/guide. By pushing the paper against this switch, it positions the paper in the correct location so the holes are centered in the sheet and also activates the punch.

- ◆ Unplug the main power cord from the HD 7000, HD 6500 & HD 7500 punch.
- ◆ Remove the foot pedal plug from the rear of the HD 7000, HD 6500 & HD 7500 punch.
- ◆ Install the versa switch plug into the same receptacle that the foot pedal plug was removed from.
- ◆ Open the front cover
- ◆ Remove the paper stop from the front cover of the HD 7000, HD 6500 & HD 7500.
- ◆ The Versa switch comes fully assembled. The **knob (1)** will have to be removed from the assembly. Also, the two **wires (2)** attached to the versa-switch will have to be removed. (Please note where the wires are originally attached to versa-switch for reassembly)
- ◆ Place the **switch bracket (3)** inside the **cover (4)** and the paper stop through the slot of the cover. Use the knob to attach the assembly back to the original configuration.
- ◆ Reattach both wires to the same terminals of the switch.

la poignée vers la gauche pour des peignes de petites tailles et tirez vers la droite pour des peignes de grandes tailles. La position adéquate est laissée à l'appréciation de l'opérateur.

Approuvé CE

14) Installation de l'interrupteur Versa sur les HD 7000 & HD

6500: Schéma 15

L'interrupteur Versa remplace la pédale de commande et la butée/guide de papier. En poussant le papier contre ce contacteur, cela positionne le papier correctement de telle sorte que les trous sont centrés dans la feuille et cela fait actionner la machine.

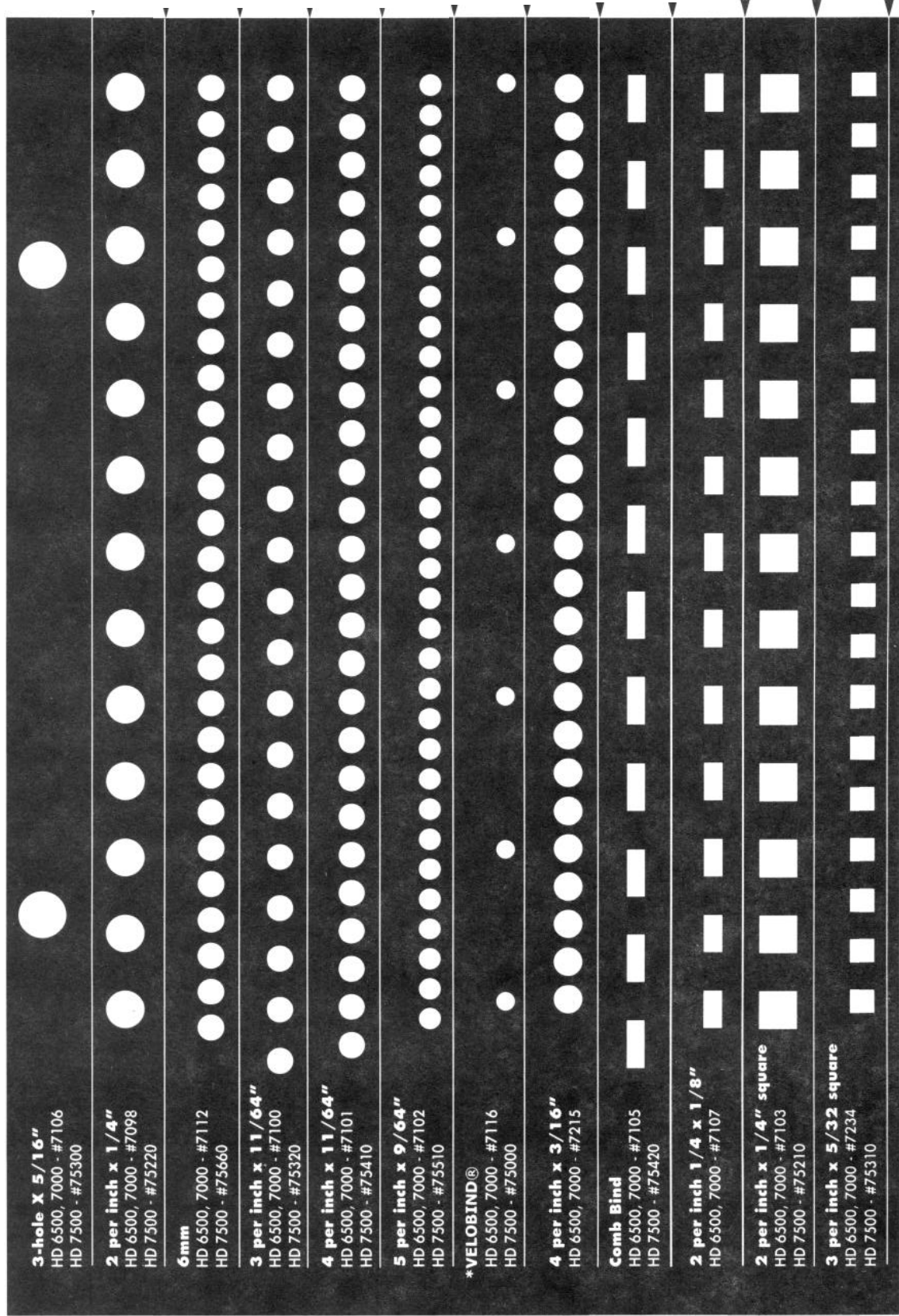
- ◆ Débranchez le cordon de raccordement électrique de la perforatrice HD 7000 ou de la HD 6500.
- ◆ Débranchez la prise électrique de la pédale de commande du réceptacle situé à l'arrière de la perforatrice HD 7000 ou de la HD 6500.
- ◆ Branchez la prise électrique de l'interrupteur Versa dans le réceptacle où vous venez de débrancher la prise de la pédale de commande.
- ◆ Ouvrez le couvercle du haut.
- ◆ Retirez la butée du papier du couvercle supérieur de la HD 7000 ou de la HD 6500.
- ◆ L'interrupteur Versa est fourni complètement assemblé. Le **bouton (1)** devra être déposé de cet assemblage. Il faut également déposer les **deux fils (2)** attachés à l'interrupteur Versa. (SVP, prenez note de l'endroit où les fils sont branchés à l'interrupteur en vue du remontage).
- ◆ Installez le **support de l'interrupteur (3)** à l'intérieur du couvercle (4) et la butée papier à travers la fente du couvercle. Utilisez le bouton pour fixer l'assemblage dans sa configuration d'origine.
- ◆ Rebranchez les deux fils aux mêmes contacts respectifs de l'interrupteur.

14) Installar el interruptor versa a la HD 7000, HD 6500 y a la HD 7500: Diagrama 15

El interruptor versa reemplaza el pedal y el stop/guide de papel. Empujando el papel en contra éste switch, se coloca el papel en una posición correcta de modo que los orificios se centren en la hoja. El swich también activa la perforadora.

- ◆ Desconecte el cordon principal de la corriente eléctrica de las perforadoras HD 7000, HD 6500, y 7500.
- ◆ Remueva el enchufe del pedal del lado de las perforadoras HD 7000, HD 6500, y 7500.
- ◆ Instale la conexión del switch versa al mismo receptor de la conexión de donde estaba conectado el pedal.
- ◆ Abra la cubierta del frente
- ◆ Remueva el retenedor del papel de la cubierta del frente de las HD 7000, HD 6500, y 7500.
- ◆ El interruptor versa viene completamente ensamblado. El **botón (1)** tendra que ser removido del conjunto. Así como los **dos cables (2)** incorporados al interruptor versa, tendra que ser removido. (Por favor note que los cables son parte del interruptor versa para reensamble).
- ◆ Coloque la repisa del **interruptor (3)** dentro de la **tapa (4)** y el retenedor de papel atravez de la ranura de la tapa. Use el botón para incorporar el conjunto a su configuración original. Incorpore ambos cables a las mismas terminales del interruptor.

STANDARD PUNCH PATTERNS Shown at 100%
EMPREINTES STANDARD DE PERFORATION Montrées à 100%
PATRONES DE PERFORACIÓN STANDARD Mostrados al 100%



Special order dies for special hole patterns are available. Please call for specifications and pricing.

Des matrices peuvent être commandées spécialement pour réaliser des empreintes particulières. Veuillez appeler pour prendre connaissance des détails et les prix.
Ordens especiales para patrones de perforación especiales están disponibles. Por favor llame por detalles y precios

IMPORTANT

Be sure to fill out and return your Product Warranty Registration Card inside. If you don't find one, please call and one will be sent to you.

Thank You

IMPORTANT

Assurez-vous de bien remplir et de retourner la carte de garantie située à l'intérieur. Si vous ne la trouvez pas, veuillez appelez et nous vous en ferons parvenir une autre.

Merci

IMPORTANTE

Aseúrese de completar y regresar la Tarjeta de Registro de Garantía del Producto dentro del paquete. Si no encuentra una, por favor llame y se le será enviada.

Muchas Gracias.



1-800-390-5782
WWW.RHIN-0-TUFF.COM

***Quality Paper Punching
and Book Binding Equipment
at Affordable Prices***

Made In U.S.A.

***Papier à Perforer de Qualité et
Matériels de Reliure de Livres
à Des Prix Abordables***

Made In U.S.A.

***Calidad en Perforación y en
Equipo de Encuadernamiento
a Precios Accesibles***

Made In U.S.A.