

Swingline Black High Capacity Electric Stapler - 69270

Instruction Manual



Provided by

MyBinding.com

When Image Matters.

Call Us at 1-800-944-4573

LIMITED ONE-YEAR WARRANTY

ACCO Brands warrants to the original consumer purchaser for one-year that this product will be free from original defects in materials or workmanship under normal use. Should this product fail to perform for either of the above reasons, ACCO Brands, in its discretion, will repair or replace the defective product with an equivalent product at no charge to you, other than certain transportation charges. You are responsible for the costs of shipping the defective product to ACCO Brands, or its designated repair center.

This warranty also does not cover damage to the product due to abuse, misuse, neglect, accident, modification or damage during shipping.

THIS WARRANTY IS THE EXCLUSIVE WARRANTY OF ACCO BRANDS, AND IS IN LIEU OF ALL OTHER WARRANTIES, EXPRESS OR IMPLIED, INCLUDING THOSE OF MERCHANTABILITY AND FITNESS FOR A PARTICULAR PURPOSE. IN NO EVENT SHALL ACCO BRANDS BE LIABLE FOR ANY DIRECT, INDIRECT, INCIDENTAL OR CONSEQUENTIAL DAMAGES. Some states do not allow the exclusion or limitation of incidental or consequential damages, so the above limitation or exclusion may not apply to you. This warranty gives you specific legal rights, and you may also have other rights which vary from state to state.

ACCO Brands will advise you of the procedure to follow in making warranty claims. Contact ACCO Brands, using the telephone number below, with a model number/description of the product, description of the defect, proof of original purchase, and your name, address, and area code and telephone number.

GARANTIE LIMITÉE D'UN AN

ACCO Canada, Inc. offre au consommateur acheteur d'origine une garantie d'un an contre vices de matériaux et de fabrication de ce produit dans le cadre d'une utilisation normale. Au cas où la performance de ce produit se trouverait affectée pour l'une des deux raisons précitées ci-dessus, ACCO Canada, Inc., à sa discrétion, réparera ou remplacera le produit défectueux par un produit équivalent gratuitement, à l'exclusion de certains frais de port qui demeureront à votre charge. Vous prendrez en charge les frais de port du produit défectueux lorsque vous l'enverrez à ACCO Canada, Inc. ou au centre de réparations désigné.

Cette garantie ne concerne pas les dommages résultant d'un mauvais traitement, d'une mauvaise utilisation, de négligence, d'accident, de modification ou de dégâts survenus lors de l'expédition.

CETTE GARANTIE EST LA GARANTIE EXCLUSIVE DE ACCO CANADA, INC., ET REMPLACE TOUTE AUTRE GARANTIE, EXPLICITE OU TACITE, Y COMPRIS CELLES CONCERNANT LA QUALITÉ MARCHANDE ET SON ADAPTATION À UN EMPLOI PARTICULIER. DANS AUCUN CAS, ACCO BRANDS, INC. N'EST RESPONSABLE DE DOMMAGE DIRECT, ACCESSOIRE OU INDIRECT, QUEL QU'IL SOIT. Certains états ou provinces ne prescrivent pas à l'exclusion ou la limitation des dommages accessoires ou indirects, auquel cas, la limitation ou exclusion citée ci-dessus ne s'appliquerait pas à vous. Cette garantie vous donne des droits précis, et vous êtes susceptibles de bénéficier aussi d'autres droits qui varient d'un état ou d'une province à l'autre.

ACCO Canada, Inc. vous avisera de la procédure à suivre si vous avez recours à la garantie. Contactez ACCO Canada, Inc. au numéro de téléphone ci-dessous, en donnant le numéro du modèle du produit et sa description, la preuve d'achat d'origine, votre nom, adresse, indicatif régional et numéro de téléphone.

GARANTÍA LIMITADA POR UN AÑO

ACCO Mexicana S.A. de C.V. garantiza por un año al comprador consumidor original que este producto estará libre de defectos de origen de materiales o mano de obra en condiciones de uso normal. En caso de que este producto no funcione correctamente por cualquiera de las razones arriba citadas, ACCO Mexicana S.A. de C.V., a la sola discreción de la compañía, reparará o reemplazará el producto defectuoso por un producto equivalente sin cargo para usted, excepto ciertos cargos de transporte. Usted es responsable de pagar los costos de despacho del producto defectuoso a ACCO Mexicana S.A. de C.V. o a su centro de reparaciones designado.

Asimismo, esta garantía no cubre los daños del producto debidos a abuso, mal uso, negligencia, accidente, modificación o daños durante el transporte.

ESTA GARANTÍA ES LA GARANTÍA EXCLUSIVA DE ACCO MEXICANA S.A. DE C.V. Y REMPLAZA A TODAS LAS DEMÁS GARANTÍAS EXPRESAS O IMPLÍCITAS, INCLUIDAS LAS DE COMERCIABILIDAD Y ADECUACIÓN PARA UN PROPÓSITO PARTICULAR. ACCO MEXICANA S.A. DE C.V. NO SERÁ EN NINGÚN CASO RESPONSABLE LEGAL POR DAÑOS Y PERJUICIOS DIRECTOS, INDIRECTOS, INCIDENTALES O CONSECUENTES DE NINGÚN TIPO. Algunos estados no permiten la exclusión o limitación de los daños y perjuicios incidentales o consecuentes, de modo que la limitación o exclusión precedente puede no ser aplicable a su caso. Esta garantía le otorga derechos legales específicos y usted puede tener otros derechos que varían según el estado.

ACCO Mexicana S.A. de C.V. le informará el procedimiento a seguir para realizar los reclamos de garantía. Contacte a ACCO Mexicana S.A. de C.V. usando el número telefónico abajo indicado, con el número de modelo/descripción del producto, la descripción del defecto, el comprobante de compra original y su nombre, dirección, código de área y número telefónico.



swingline.com

ACCO Brands
300 Tower Parkway
Lisle, Illinois, IL
60509-3840
In USA call: 1 800 820 8220
©2007 ACCO Brands
Made in Swingline
Standards in China.

ACCO Canada, Inc.
5 Pinedale Court
Brampton, Ontario
L6S 6B7
au Canada, appelez le :
1 800 288 3447
Fabriqué en Chine selon
les normes Swingline.

ACCO Mexicana S.A. de C.V.
Av. Circuito Industrial Norte #6
Parque Industrial Lomas
52000, Lomas Exdo. de México
en México llame al teléfono:
01 800 792 88 25
Fabricada en China según
normas de Swingline.

69270T-12103-1107

SMP69270658P03K

OPERATING INSTRUCTIONS
MODE D'EMPLOI
INSTRUCCIONES DE OPERACIÓN

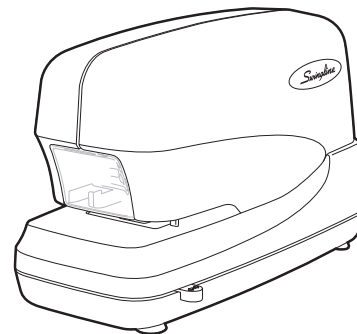

High capacity
electric stapler
model 69270

Agrafeuse électrique
à grande capacité
modèle 69270

Engrapadora eléctrica
de alta capacidad
modelo 69270

Register your product online @ www.swingline.com

Enregistrez votre produit en ligne @ www.swingline.com

Registre su producto por Internet en www.swingline.com

Swingline®

High Capacity Electric Stapler • Agrafeuse électrique grande capacité • Engrapadora eléctrica de alta capacidad

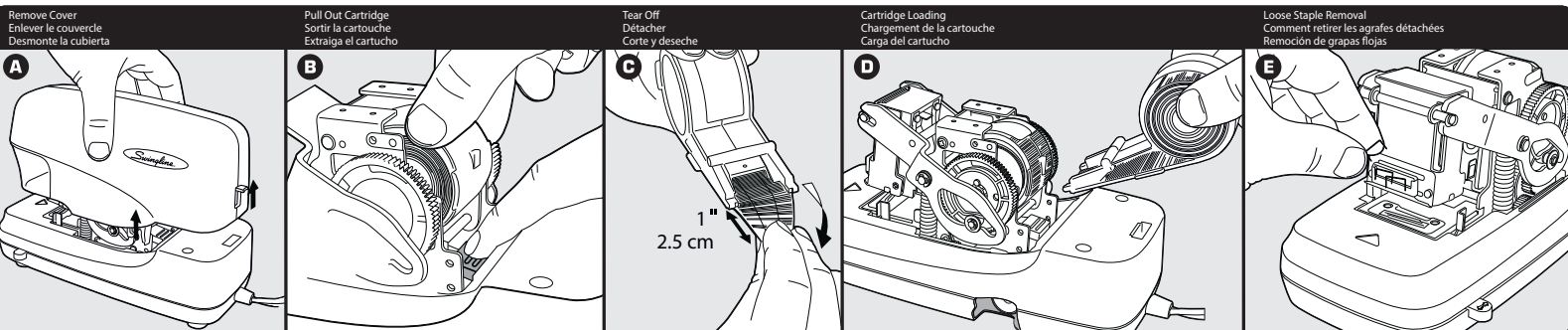

Cartridge Unloading:

1. Unplug stapler, lift LATCH and remove COVER (A).
2. Push GREEN LEVER down and pull out CARTRIDGE (B).

Cartridge Loading:

1. Unplug stapler, lift LATCH and remove COVER (A).
2. Pull out approximately 1" of staples from CARTRIDGE, then tear off (C).
3. Slide CARTRIDGE into stapler until GREEN LEVER snaps firmly in place (D).
4. Replace COVER, lock LATCH and plug in stapler.
5. Insert paper in direction of ARROW and activate RED TRIGGER BAR 3 or 4 times to prime.

Jam Clearing:

1. Unplug stapler, locate THUMBWHEEL under stapler and rotate to release paper if needed (D).
2. Lift LATCH and remove COVER (A).
3. Push GREEN LEVER down and pull out CARTRIDGE (B).
4. Replace COVER, plug in stapler and activate RED TRIGGER BAR 3 or 4 times to release jammed staple(s).
5. Re-load CARTRIDGE per instructions above (C, D).

Loose Staple Removal:

1. Unplug stapler, lift LATCH and remove COVER (A).
2. Manually remove any loose staple(s) from MAGNET BAR and discard (E).
3. Replace COVER, plug in stapler and continue stapling.

Notes:

1. Maximum Sheet Capacity: 70 sheets of 20 lb. paper.
2. Depth Gauge adjusts from 3/4" to 1 1/4".
3. For replacement CARTRIDGE, use Swingline® Staple Cartridge #69495.

Enlèvement de la cartouche :

1. Débrancher l'agrafeuse, soulever le TAQUET et enlever le COUVERCLE (A).
2. Pousser sur le LEVIER VERT vers le bas et sortir la CARTOUCHE (B).

Chargement de la cartouche :

1. Débrancher l'agrafeuse, soulever le TAQUET et enlever le COUVERCLE (A).
2. Sortir de la CARTOUCHE une longueur d'environ 2,5 cm d'agrafes, puis les détacher (C).
3. Insérer la CARTOUCHE dans l'agrafeuse jusqu'à ce que le LEVIER VERT s'enclenche fermement en place (D).
4. Remettre le COUVERCLE en place, verrouiller le TAQUET et brancher l'agrafeuse.
5. Insérer le papier dans le sens de la FLECHE et activer la TIGE DE DÉTENTE ROUGE 3 ou 4 fois pour amorcer le mécanisme.

Déblocage :

1. Débrancher l'agrafeuse, trouver la MOLETTE sous l'agrafeuse et la tourner pour libérer le papier au besoin (D).
2. Soulever le TAQUET et enlever le COUVERCLE (A).
3. Pousser sur le LEVIER VERT vers le bas et sortir la CARTOUCHE (B).
4. Remettre le COUVERCLE, brancher l'agrafeuse et activer la TIGE DE DÉTENTE ROUGE 3 ou 4 fois pour libérer l'agrafe (ou les agrafes) bloqué(s).
5. Recharger la CARTOUCHE en suivant les instructions précédentes (C, D).

Comment retirer les agrafes détachées :

1. Débrancher l'agrafeuse, soulever le TAQUET et enlever le COUVERCLE (A).
2. Avec les mains, retirer les agrafes détachées de la BARRÉ MAGNÉTIQUE et les jeter (E).
3. Remettre le COUVERCLE, brancher l'agrafeuse et continuer à agraffer.

À noter

1. Nombre maximum de feuilles : 70 feuilles de papier de 20 lb
2. La butée de profondeur peut être réglée à une hauteur variant entre 6,35 mm et 28,6 mm.
3. Pour remplacer la CARTOUCHE, utiliser la cartouche d'agrafes Swingline® (69495).

Descarga del cartucho:

1. Desenchufe la engrapadora, levante la TRABA y retire la CUBIERTA (A).
2. Presione la PALANCA VERDE hacia abajo y extraiga el CARTUCHO (B).

Carga del cartucho:

1. Desenchufe la engrapadora, levante la TRABA y retire la CUBIERTA (A).
2. Extraiga aproximadamente 25 mm (1") de grapas del CARTUCHO, córtelas y deséchelas (C).
3. Deslice el CARTUCHO hacia la engrapadora hasta que la PALANCA VERDE calce firmemente en su sitio (D).
4. Coloque nuevamente la CUBIERTA, cierre la TRABA y enchufe la engrapadora.
5. Inserte el papel en la dirección de la FLECHA y active la BARRA DISPARADORA ROJA 3 o 4 veces para cebar la máquina.

Para despejar atascamientos:

1. Desenchufe la engrapadora, localice la RUEDA MOLETEADA debajo de la misma y gírela para liberar el papel si fuera necesario (D).
2. Levante la traba y retire la CUBIERTA (A).
3. Presione la PALANCA VERDE hacia abajo y extraiga el CARTUCHO (B).
4. Coloque nuevamente la CUBIERTA, enchufe la engrapadora y active la BARRA DISPARADORA ROJA 3 o 4 veces para liberar las grapas atascadas.
5. Recargue el CARTUCHO según las instrucciones precedentes (C y D).

Remoción de grapas flojas:

1. Desenchufe la engrapadora, levante la TRABA y retire la CUBIERTA (A).
2. Remueva manualmente las grapas sueltas que pudiera haber en la BARRA MAGNÉTICA y deséchelas (E).
3. Coloque nuevamente la CUBIERTA, enchufe la engrapadora y continúe engrapando.

Notas

1. Máxima capacidad de hojas: 70 hojas de papel de 20 lb.
2. El calibre de profundidad se ajusta de 6.35 a 28.6 mm.
3. Como CARTUCHO de repuesto, use el cartucho de grapas Swingline® (N° 69495).

For Optimal Use:
Make sure stapler cycles completely before removing paper. Otherwise stapler may jam.

Pour un meilleur rendement:
Bien s'assurer que le cycle de l'agrafeuse est terminé avant de retirer le papier. Autrement l'agrafeuse pourrait se bloquer.

Para optimizar el uso:
Asegúrese de que termine completamente el ciclo de la engrapadora antes de retirar el papel. De lo contrario, la engrapadora se puede atascar.