

GBC® DOCUSEAL® 1200

GBC® DOCUSEAL® 400

GBC® 1200

GBC® 400

**Operating Instructions
Istruzioni Per L'Uso
Bedienungsanleitung
Gebruiksaanwijzing
Mode D'Emploi
Manual De Operación**

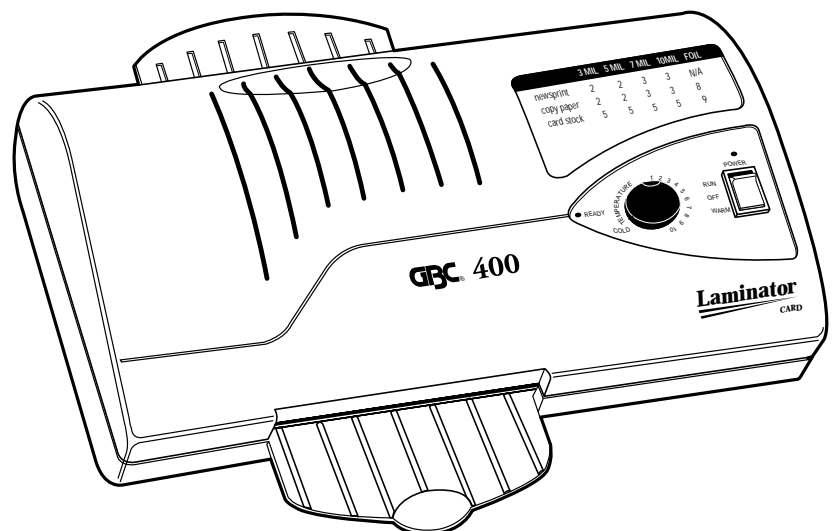
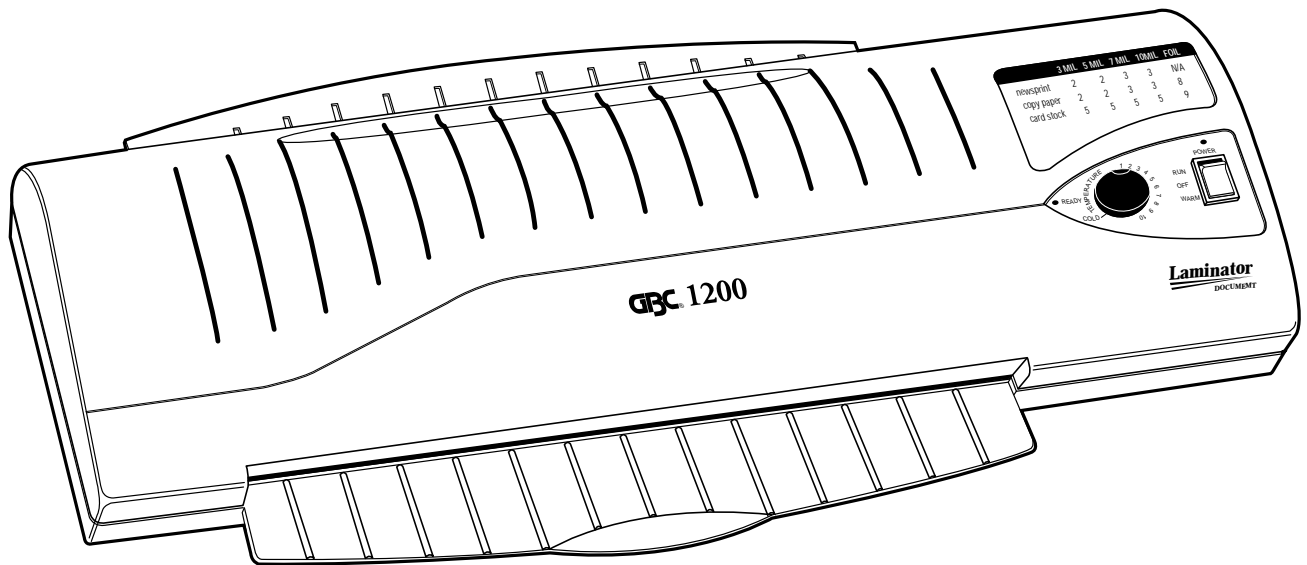

General Binding Corporation
Northbrook, IL 60062-4195

IMPORTANT SAFETY INSTRUCTIONS

YOUR SAFETY AS WELL AS THE SAFETY OF OTHERS IS IMPORTANT TO GBC. IN THIS INSTRUCTION MANUAL AND ON THE PRODUCT ARE IMPORTANT SAFETY MESSAGES. READ THESE MESSAGES CAREFULLY.





 THE SAFETY ALERT SYMBOL PRECEDES EACH SAFETY MESSAGE IN THIS INSTRUCTION MANUAL. THIS SYMBOL INDICATES A POTENTIAL PERSONAL SAFETY HAZARD THAT COULD HURT YOU OR OTHERS, AS WELL AS CAUSE PRODUCT DAMAGE OR PROPERTY DAMAGE.

THE FOLLOWING WARNING IS FOUND ON THE BOTTOM OF THE PRODUCT.



This safety message means that you could be seriously hurt or killed if you open the product and expose yourself to hazardous voltage.

The following ISO and IEC symbols appear on this product, and their meaning is as follows:

-  Off
-  Warm
-  Run
-  Temperature Control
-  Ready
- Power

AVVERTENZE IMPORTANTI

LA VOSTRA SICUREZZA È IMPORTANTE PER GBC. IN QUESTO MANUALE SONO CONTENUTI IMPORTANTI MESSAGGI PER LA SICUREZZA, RIPORTATI ANCHE SULLA MACCHINA. LEGGETELI ATTENTAMENTE.

 QUESTO SIMBOLO PRECEDE OGNI MESSAGGIO PER LA SICUREZZA SUI MANUALE. ESSO INDICA UN POTENZIALE RISCHIO PER L'INCOLUMITÀ VOSTRA E DEGLI ALTRI, COSÌ COME POTENZIALI DANNI PER LA MACCHINA.

IL SEGUENTE AVVERTIMENTO SI TROVA SUI FONDO DELLA MACCHINA.



Questo messaggio significa che potreste rimanere gravemente ferito o ucciso se aprite la macchina e vi esponete al rischio di alto voltaggio.

I seguenti simboli ISO e IEC compaiono sulla macchina; il loro significato è:

-  spento
-  riscaldamento
-  funzionamento
-  Temperatura
-  pronto
- potenza

WICHTIGE SICHERHEITSANWEISUNGEN

SOWOHL IHRE ALS AUCH DIE SICHERHEIT ANDERER PERSONEN IST FÜR GBC VON GROßER BEDEUTUNG. IN DIESER BEDIENUNGSANLEITUNG UND AM PRODUKT SIND WICHTIGE SICHERHEITS - INFORMATIONEN. BITTE LESEN SIE DIESE INFORMATIONEN AUFMERKSAM DURCH.



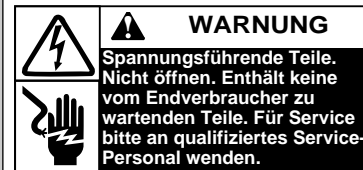

 DAS SICHERHEIT - WARNUNGS - SYMBOL LEITET IN DIESER BEDIENUNGSANLEITUNG JEDEN SICHERHEITSHINWEIS EIN. DIESES SYMBOL DEUTET EINE POTENTIELLE SICHERHEITSGEFAHR AN, DURCH DIE SIE ODER ANDERE PERSONEN VERLETZT WERDEN KÖNNTEN. WEITERHIN KÖNNTE EINE BESCHÄDIGUNG DES GERÄTES ODER ANDERER GEGENSTÄNDE VERURSACHT WERDEN.

DIE FOLGENDE WARNUNG FINDEN SIE AUF DEM BODEN DES PRODUKTES.



Dieser Sicherheitshinweis bedeutet, daß Sie ernsthaft verletzt oder getötet werden könnten, falls Sie das Gerät öffnen und sich der gefährlichen Stromspannung aussetzen.

Die nachstehend aufgeführten ISO und IEC Symbole sind auf dem Produkt angebracht und haben die folgende Bedeutung:

-  Aus
-  Warm
-  Laminieren
-  Temperatur
-  Bereit
- Strom

BELANGRIJKE VEILIGHEIDSASPEKTEN

DE VEILIGHEID VAN UZELF EN ANDEREN IS BELANGRIJK VOOR GBC. IN DEZE GEBRUIKSAANWIJZING EN OP HET PRODUKT ZELF STAAN BELANGRIJKE AANWIJZINGEN VOOR VEILIG GEBRUIK. LEES DEZE AANWIJZINGEN NAUWKEURIG.

 DIT SYMBOOL ZIET U VÓÓR IEDERE AANWIJZING BETREFFENDE VEILIGHEID IN DEZE GEBRUIKSAANWIJZING. HET SYMBOOL IS EEN INDICATIE VAN EEN POTENTIEEL GEVAARLIJKE SITUATIE WAARDOOR U UZELF OF ANDEREN ZOU KUNNEN BEZEREN, OF SCHADE KAN TOEBRENGEN AAN HET PRODUKT OF UW OMGEVING.

DE VOLGENDE WAARSCHUWING VINDT U OP DE ONDERZIJDE VAN DE MACHINE.

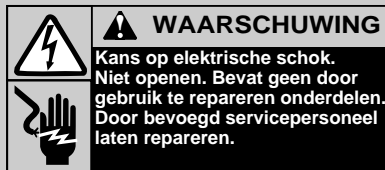

Dit betekent dat u uzelf blootstelt aan elektrische calamiteiten indien u het apparaat openmaakt. Eventuele reparaties aan het apparaat kunnen worden uitgevoerd door gekwalificeerd service personeel.

De volgende ISO en IEC symbolen staan op het produkt, en zij betekenen het volgende:

-  uit
-  opwarmen of klaar voor gebruik
-  plastificeren
-  temperatuur
-  klaar
-  stroom

INSTRUCTIONS CONCERNANT LA SECURITE

VOTRE SÉCURITÉ, COMME CELLE DES AUTRES, EST IMPORTANTE POUR GBC. CES INSTRUCTIONS CONTIENNENT D'IMPORTANTES MESSAGES RELATIFS À LA SÉCURITÉ. MERCI DE LES LIRE TRÈS ATTENTIVEMENT.







 CE SYMBOLE "ATTENTION SECURITE" PRÉCÈDE, DANS CE MANUEL D'UTILISATION, CHAQUE MESSAGE CONCERNANT LA SÉCURITÉ. CE SYMBOLE INDIQUE UN RISQUE POTENTIEL DE BLESSURE POUR VOUS OU D'AUTRES PERSONNES, OU UN RISQUE DE DOMMAGE POUR LA MACHINE OU DES BIENS PERSONNELS.

L'AVERTISSEMENT SUIVANT EST NOTIFIÉ SUR LA PARTIE INFÉRIEURE DE L'APPAREIL:



Ce message signifie que vous pourriez être très sérieusement blessé si vous tentiez d'ouvrir l'appareil en vous exposant ainsi à un risque de choc électrique.

Les symboles ISO et IEC mentionnés ci-après sont également visibles sur l'appareil et ont la signification suivante:

-  Hors tension
-  En chauffage ou en attente
-  En fonctionnement
-  Température
-  Prêt
-  Alimentation

ADVERTENCIAS IMPORTANTES

VUESTRA SEGURIDAD ES IMPORTANTE PARA GBC, EN ESTE MANUAL EXISTEN IMPORTANTES MEDIDAS PARA VUESTRA SEGURIDAD, INDICADAS TAMBIÉN EN LA MÁQUINA.

 ESTE SÍMBOLO PRECEDE CADA MENSAJE PARA SU SEGURIDAD EN EL MANUAL ÉSTE INDICA UN RIESGO POTENCIAL PARA LA SEGURIDAD VUESTRA Y DE LAS DEMÁS PERSONAS. ASÍ COMO POTENCIALES DAÑOS PARA LA MÁQUINA.

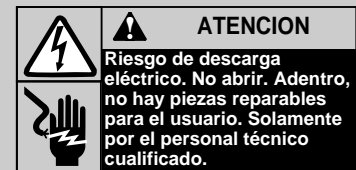

EL SIGUIENTE ADVERTIMIENTO SE ENCUENTRA EN LA PARTE INFERIOR DE LA MÁQUINA.









Este mensaje indica que podrías resultar gravemente herido o muerto si abriais la máquina y os exponéis al riesgo del alto voltaje.



Los siguientes símbolos ISO y IEC aparecen en la máquina, su significado es el siguiente.

-  apagado
-  calentamiento
-  funcionamiento
-  temperatura
-  dispuesto
-  potencia

IMPORTANT SAFEGUARDS	IMPORTANTI PRECAUZIONI	WICHTIGE SICHERHEITSHINWEISE
<p> WARNING: FOR YOUR PROTECTION DO NOT CONNECT THE GBC POUCH LAMINATOR TO ELECTRICAL POWER UNTIL YOU READ THESE INSTRUCTIONS COMPLETELY. KEEP THESE INSTRUCTIONS IN A CONVENIENT LOCATION FOR FUTURE REFERENCE. TO GUARD AGAINST INJURY, THE FOLLOWING BASIC SAFETY PRECAUTIONS MUST BE OBSERVED IN THE SET-UP AND USE OF THIS PRODUCT.</p>	<p> ATTENZIONE : NON COLLEGARE LA PLASTIFICATRICE ALLA RETE ELETTRICA FINCHÈ NON AVRETE LETTO IL PRESENTE MANUALE COMPLETAMENTE. TENERE QUESTO MANUALE A PORTATA DI MANO PER FUTURE CONSULTAZIONI. LE SEGUENTI PRECAUZIONI DEVONO ESSERE OSSERVATE NELLA MESSA IN LUOGO E NELL'UTILIZZO DI QUESTE MACCHINE.</p>	<p> WARNUNG: ZU IHRER EIGENEN SICHERHEIT SCHLIEßEN SIE DEN GBC TASCHEKASCHIERER ERST AN DAS STROMNETZ AN, WENN SIE DIESE ANLEITUNG VOLLSTÄNDIG GELESEN HABEN. BEWAHREN SIE DIE ANLEITUNG AN EINEM GEEIGNETEN ORT IN DER NÄHE DES GERÄTES AUF, DAMIT SIE AUCH IN ZUKUNFT NACHSCHLAGEN KÖNNEN. UM SIE VOR VERLETZUNGEN ZU BEWAHREN, MÜSSEN DIE FOLGENDEN GRUNDLEGENDEN SICHERHEITSVORKEHRUNGEN BEIM AUFBAU DIESES PRODUKTES BEFOLGT WERDEN.</p>
GENERAL SAFEGUARDS	PRECAUZIONI GENERALI	ALLGEMEINE SICHERHEITSHINWEISE
<ul style="list-style-type: none"> • Use the GBC pouch laminator only for its intended purpose of laminating documents according to the indicated specifications. • Do not place anything in the throat opening of the machine other than carriers with pouches/documents. • Place unit on a secure, stable work area to prevent the machine falling and possibly causing personal injury and damage to the unit. • Turn unit off when not in use for an extended period of time. • Follow all warnings and instructions marked on the product. 	<ul style="list-style-type: none"> • Usare la plastificatrice solo con lo scopo di plastificare documenti in base alle specifiche indicate. Evitare l'uso improprio. • Non inserire oggetti nella macchina che non siano documenti da plastificare. • Posizionare la macchina su un piano di lavoro stabile e sicuro per prevenirne la caduta con conseguenti danni alla stessa o alle persone. • Spegnerne la macchina quando non in uso per un tempo prolungato. • Seguire tutte le istruzioni e precauzioni indicate sulla macchina. 	<ul style="list-style-type: none"> • Benutzen Sie den GBC Taschenkaschierer nur für seinen vorgesehenen Zweck, d.h. zur Lamination von Dokumenten gemäß den beigefügten Angaben. • Stecken Sie außer dem Carrier (Transporttasche) mit Pouch (Folientasche) und Dokument nichts anderes in die Öffnung des Gerätes. • Stellen Sie das Gerät auf einen stabilen Arbeitsplatz, so daß es nicht herunterfallen kann und das Gerät oder Personen in Mitleidenschaft gezogen werden können. • Schalten Sie das Gerät aus, wenn es nicht benötigt wird. • Befolgen Sie alle Warnungen und Hinweise, die auf dem Produkt angebracht sind.

BELANGRIJKE VEILIGHEIDSASPEKTEN	MESURES DE SECURITE IMPORTANTES	IMPORTANTES PRECAUCIONES
<p> WAARSCHUWING: SLUIT DE GBC PLASTIFICEERMACHINE NIET AAN OP HET STROOMNET VOORDAT U DE GEBRUIKSAANWIJZING VOLLEDIG HEEFT DOORGELEZEN. BEWAAR DEZE GEBRUIKSAANWIJZING OP EEN GEMAKKELIJKE PLAATS VOOR TOEKOMSTIGE NASLAG. TER VOORKOMING VAN PROBLEMEN KUNT U DE VOLGENDE MAATREGELEN TREFFEN BIJ HET IN GEBRUIK NEMEN VAN HET APPARAAT.</p>	<p> ATTENTION: PAR MESURE DE SÉCURITÉ, NE BRANCHEZ PAS LA PLASTIFIEUSE À Pochettes GBC AVANT D'AVOIR LU EN TOTALITÉ CES INSTRUCTIONS. CONSERVEZ LES DANS UN ENDROIT APPROPRIÉ AFIN DE POUVOIR VOUS Y RÉFÉRER SI NÉCESSAIRE. AFIN D'ÉVITER TOUTE BLESSURE, LES PRÉCAUTIONS DE BASE SUIVANTES DOIVENT ÊTRE OBSERVÉES À L'INSTALLATION ET LORS DE L'UTILISATION DE CET APPAREIL.</p>	<p> ATENCIÓN: NO CONECTAR LA PLASTIFICADORA A LA RED ELÉCTRICA HASTA NO HABER LEIDO TOTALMENTE ESTE MANUAL. TENER ESTE MANUAL, SIEMPRE A MANO PARA FUTURAS CONSULTACIONES. LAS SIGUIENTES PRECAUCIONES DEBEN SER TENIDAS EN CUENTA PARA LA PUESTA EN MARCHA DE LA MÁQUINA Y LA UTILIZACIÓN DE ÉSTA.</p>
ALGEMENE VEILIGHEIDSASPEKTEN	MESURES DE SECURITE GENERALES	PRECAUCIONES GENERALES
<ul style="list-style-type: none"> • Gebruik de machine alleen voor zijn eigenlijke doel: het plastificeren van papieren/dokumenten. • Plaats alleen de plastificeerhoezen met de doorvoerhoes in de invoer opening van de machine. • Plaats de machine op een vlakke stabiele ondergrond om te voorkomen dat hij valt en beschadigt, of personen zich verwonden. • Zet de machine uit indien hij niet gebruikt wordt. • Volg alle waarschuwingen en instructies die op het produkt staan aangegeven goed op. 	<ul style="list-style-type: none"> • N'utilisez la plastifieuse à pochettes GBC que pour la plastification de documents en vous conformant aux spécifications indiquées. • N'introduisez pas dans la fente d'alimentation de la machine autre chose que des transporteurs contenant des pochettes et des documents. • Installez la machine en sécurité sur un emplacement stable pour éviter qu'elle ne tombe; cela pourrait l'endommager et causer d'éventuelles blessures corporelles aux utilisateurs. • Coupez l'alimentation si vous n'utilisez pas l'appareil. • Conformez vous aux avertissements et aux instructions mentionnés sur l'appareil. 	<ul style="list-style-type: none"> • Usar la plastificadora sólo para plastificar documentos en base a las especificaciones indicadas. • No inserir objetos en la máquina que no sean los documentos para plastificar. • Colocar la máquina en un lugar estable y seguro para prevenir la caída y los consiguientes daños para las personas y la máquina. • Apagar la máquina (off) cuando no va a ser utilizada por un largo período de tiempo. • Seguir todas las instrucciones y precauciones indicadas en la máquina.

ELECTRICAL SAFEGUARDS	PRECAUZIONI RELATIVE ALL'IMPIANTO ELETTRICO	ELEKTRISCHE SICHERHEITSHINWEISE
<ul style="list-style-type: none"> • The pouch laminator must be connected to a supply voltage corresponding to the electrical rating of the machine as indicated. • Unplug the pouch laminator before moving it, or when it is not in use for an extended period of time. • Do not operate with a damaged supply cord or plug, after it malfunctions, or after it has been damaged in any manner. • Do not overload electrical outlets beyond their capacity as this can result in fire or electrical shock. • Do not alter attachment plug. Plug is configured for the appropriate electrical supply. • The unit is intended for indoor use only. • Never push objects into this product through cabinet slots. Do not spill liquid of any kind on this product. 	<ul style="list-style-type: none"> • Collegare la macchina a un voltaggio corrispondente a quanto indicato sulla stessa. • Staccare la spina della macchina prima di muoverla o quando non viene utilizzata per un certo periodo di tempo. • Non utilizzare la macchina con un cavo od una spina elettrica danneggiati o malfunzionanti. • Non sovraccaricare le prese elettriche: pericolo di incendio o scosse elettriche. • Non modificare le spine. Esse sono configurate per specifiche forniture elettriche. • La macchina va usata solo in luogo chiuso. • Non inserire oggetti nella macchina. Non versare liquidi di alcun tipo sulla macchina. 	<ul style="list-style-type: none"> • Der Taschenkaschierer darf nur an eine Steckdose angeschlossen werden, die entsprechend dem Typenschildaufdruck abgesichert ist. • Ziehen Sie den Stecker heraus, bevor es transportiert wird oder wenn es über einen längeren Zeitraum nicht benutzt wird. • Betreiben Sie das Gerät nicht mit einem beschädigten Stromkabel oder Stecker nach einer Funktionsstörung oder nachdem das Gerät in anderer Weise beschädigt wurde. • Vermeiden Sie die Überlastung des elektrischen Anschlusses, da dadurch ein Kurzschluß oder Feuer entstehen kann. • Verändern Sie nichts an der Stromverbindung. Der Anschluß ist auf die entsprechende Stromversorgung ausgerichtet. • Betreiben Sie das Gerät nur in trockenen Innenräumen. • Stecken Sie niemals Gegenstände durch die Öffnungen des Gehäuses in das Gerät. Schütten Sie keine Flüssigkeit auf das Gerät.
SERVICE	MANUTENZIONE	SERVICE
<ul style="list-style-type: none"> • Do not attempt to service or repair the pouch laminator yourself. Unplug the unit and contact an authorized GBC service representative for any required repairs. 	<ul style="list-style-type: none"> • Non eseguire lavori di manutenzione o di riparazione da soli. Staccare la spina e contattare un tecnico autorizzato GBC. 	<ul style="list-style-type: none"> • Versuchen Sie nicht, das Gerät selber zu reparieren oder zu warten. Wenn das Gerät repariert werden muß, ziehen Sie den Stecker heraus und setzen Sie sich mit dem autorisierten Service Personal von GBC in Verbindung.
CLEANING	PULIZIA	REINIGUNG
<p> CAUTION: Unplug this product before cleaning.</p> <ul style="list-style-type: none"> • Wipe exterior only with a damp cloth. Do not use detergents or solvents. 	<p> ATTENZIONE: togliere la spina prima di procedere alla pulizia della macchina.</p> <ul style="list-style-type: none"> • Pulire la scocca solo con un panno umido. Non usare detersivi o solventi. 	<p> ACHTUNG: Ziehen Sie den Stecker vor der Reinigung aus der Steckdose heraus.</p> <ul style="list-style-type: none"> • Wischen Sie das Gerät von außen mit einem feuchten Tuch ab. Verwenden Sie keine Reinigungs-oder Lösungsmittel.

ELEKTRISCHE VEILIGHEIDSASPEKTEN	MESURES DE SECURITE ELECTRIQUES	PRECAUCIONES RELATIVES A LA INSTALACION ELÉCTRICA
<ul style="list-style-type: none"> • De plastificeermachine dient te worden aangesloten op een stroomnet met het voltage dat op de machine is aangegeven. • Haal voordat u de machine verplaatst, of indien u de machine een lange tijd niet gebruikt, de stekker uit het stopcontact. • Gebruik de machine niet indien het stroomsnoer of de stekker beschadigd is, indien de machine niet goed werkt, of als de machine op enige andere wijze beschadigd is. • Zorg ervoor dat u stopcontacten niet overbelast omdat dit kan resulteren in brand of andere elektrische calamiteiten. • Verander de stekker niet. De stekker van de machine is geschikt voor de juiste stroomsterkte. • De GBC 400 & 1200 is alleen geschikt voor gebruik binnenshuis. • Mors geen vloeistof over de machine. 	<ul style="list-style-type: none"> • La plastifieuse ne doit être branchée que sur une prise de courant dont le voltage correspond à celui indiqué sur la plaque d'identification de la machine. • Débranchez la plastifieuse avant de la déplacer ou en cas de non utilisation prolongée. • Ne l'utilisez pas avec une prise ou un cordon endommagés, après un mauvais fonctionnement ou après tout dommage quel qu'il soit. • Ne surchargez pas l'alimentation électrique au-delà de ses capacités. Il pourrait en résulter un incendie ou une électrocution. • Ne modifiez pas la prise de courant. Elle a été prévue pour l'alimentation appropriée. • N'utilisez pas la plastifieuse à l'extérieur des locaux. • N'introduisez pas d'objet dans la fente d'alimentation. Veillez à ne pas renverser de liquide sur la machine. 	<ul style="list-style-type: none"> • Enchufar la máquina con un voltaje igual al indicado en la misma. • Desconectar de la red eléctrica la máquina antes de moverla, o cuando no sea utilizada durante un cierto periodo de tiempo. • No utilizar la máquina con un cable o enchufe estropeado, o en mal funcionamiento. • No sobrecargar la toma eléctrica. Peligro de incendio o de descarga eléctrica. • No modificar el enchufe. Este está preparado para la correcta alimentación eléctrico. • No utilizar la plsaticadora en el exterior de los locales. • No introducir objetos en la máquina. No verter ningún tipo de líquidos sobre la máquina.
ONDERHOUD	SERVICE APRES-VENTE	MANUTENCION
<ul style="list-style-type: none"> • Probeer niet zelf de machine te repareren. Haal de stekker uit het stopcontact en neem contact op met een geautoriseerde GBC service monteur voor alle reparaties. 	<ul style="list-style-type: none"> • N'essayez pas de réparer vous-même la plastifieuse à pochettes. Débranchez l'appareil et contactez le Service Après-Vente de GBC ou de votre fournisseur pour toute réparation. 	<ul style="list-style-type: none"> • No realizar trabajos de mantenimiento de la máquina personalmente. Desenchufar la máquina y contactar con el servicio de asistencia técnica autorizado GBC.
SCHOONMAKEN	NETTOYAGE	LIMPIEZA
<p> LET OP! Haal de stekker uit het stopcontact voordat u het apparaat schoonmaakt.</p> <ul style="list-style-type: none"> • Maak het apparaat schoon met een vochtige doek. Gebruik geen schoonmaakmiddelen. 	<p> ATTENTION: débranchez l'appareil avant de le nettoyer.</p> <ul style="list-style-type: none"> • Essuyez l'extérieur avec un chiffon humide. N'utilisez pas de détergents ou de solvants. 	<p> ATENCIÓN: quitar el enchufe antes de proceder a la limpieza de la máquina.</p> <ul style="list-style-type: none"> • Limpiar la superficie sólo con un paño húmedo. No utilizar ningún tipo de detergentes o disolventes.

SET-UP

1. Connect power cord to appropriate power source.
2. Move Power switch to Warm position.
3. Select appropriate temperature for the pouch gauge thickness and material thickness you are laminating. Confirm the type of pouch you are using – carrier or carrier-less.

TEMPERATURE SETTING GUIDELINES*

Set the temperature knob to the appropriate setting for the pouch gauge and material thickness you are laminating. When laminating thin paper with light ink coverage set the temperature dial at the low end of the range. Thick paper and heavy ink coverage require higher settings within the range.

Model 400	Setting		
	Newsprint	Copypaper	Cardstock
Standard Pouches			
Carrier			
3 mil/75 micron	3	3	3
5 mil/125 micron	3	3	3
7 mil/175 micron	5	5	5
10 mil/250 micron	7	7	7
Premium Pouches			
Carrierless			
3 mil/75 micron	3	3	3
5 mil/125 micron	3	3	3
7 mil/175 micron	4	5	5
10 mil/250 micron	4	7	7
FOIL-Carrier Required	9	9	9

Model 1200	Setting		
	Newsprint	Copypaper	Cardstock
Standard Pouches			
Carrier			
3 mil/75 micron	3	3	4
5 mil/125 micron	3	3	4
7 mil/175 micron	4	4	5
10 mil/250 micron	4	4	5
Premium Pouches			
Carrierless			
3 mil/75 micron	2	2	3
5 mil/125 micron	2	2	3
7 mil/175 micron	3	3	4
10 mil/250 micron	3	3	4
FOIL-Carrier Required	-	5	6

* Temperature setting will vary due to the finish, chemistry and heat absorption properties of the materials you are laminating. If pouch is cloudy the first pass through the machine, adjust temperature setting higher and run through again. If warping occurs, reduce temperature. Run additional pieces at lower setting once machine has cooled. Always allow sufficient time for laminator to adjust to changes in temperature settings.

PREPARAZIONE

1. Collegare il cavo elettrico ad una presa elettrica adeguata.
2. Premere l'interruttore su "WARM."
3. Selezionare la temperatura appropriata in base allo spessore del film della pouch e del materiale che si deve plastificare. Verificare il tipo di pouches che si intende usare, e cioè se sono con o senz carrier.

TABELLA TEMPERATURE INDICATIVE*

Regolare la manopola temperatura in modo adeguato in base allo spessore del film della pouch e del materiale che si deve plastificare. Quando si deve plastificare carta sottile con inchiostatura leggera, regolare la temperatura al minimo. La carta spessa con maggiore inchiostatura richiederà una temperatura più elevata.

Model 400	Impostare		
	Carta leggera	Carta da lettera	Cartoncino
Pouches Standard (con carrier)			
3 mil/75 micron	3	3	3
5 mil/125 micron	3	3	3
7 mil/175 micron	5	5	5
10 mil/250 micron	7	7	7
Pouches Premium (senza carrier)			
3 mil/75 micron	3	3	3
5 mil/125 micron	3	3	3
7 mil/175 micron	5	5	5
10 mil/250 micron	7	7	7
FOIL-richiesto carrier	9	9	9

Model 1200	Impostare		
	Carta leggera	Carta da lettera	Cartoncino
Pouches Standard (con carrier)			
3 mil/75 micron	3	3	4
5 mil/125 micron	3	3	4
7 mil/175 micron	4	4	5
10 mil/250 micron	4	4	5
Pouches Premium (senza carrier)			
3 mil/75 micron	2	2	3
5 mil/125 micron	2	2	3
7 mil/175 micron	3	3	4
10 mil/250 micron	3	3	4
FOIL-richiesto carrier	-	5	6

* La regolazione della temperatura potrà variare in base alla finitura, al trattamento chimico ed alla capacità di assorbire calore proprio dei materiali che vengono plastificati. La tabella ha solo valore indicativo. Se dopo la plastificazione la pouch risulta opaca, nebulosa, aumentare la temperatura e provare a riplastificare. Se la pouch risulta ondulata o tende ad avvolgersi ridurre la temperatura. Lasciare raffreddare la macchina e quindi provare a riplastificare. Dopo ogni regolazione lasciare alla macchina il tempo necessario per raggiungere la temperatura selezionata.

VOREINSTELLUNG

1. Stecken Sie den Schukostecker des Gerätes in eine geeignete Steckdose.
2. Schieben Sie den Hauptschalter in die Position "Warm".
3. Wählen Sie an dem Temperatureinstellknopf entsprechend der Ausweishüllenstärke und der zu kaschierenden Materialstärke die Temperatureinstellung (beachten Sie die Richtlinien der Temperatureinstellung).

TEMPERATUR-EINSTELLRICHTLINIEN*

Modell 400	Einstellung		
	Zeitungspapier	Kopierpapier	Karton
Standard Pouches (mit Carrier)			
3 mil/75 micron	3	3	3
5 mil/125 micron	3	3	3
7 mil/175 micron	5	5	5
10 mil/250 micron	7	7	7
Premium Pouches (ohne Carrier)			
3 mil/75 micron	3	3	3
5 mil/125 micron	3	3	3
7 mil/175 micron	5	5	5
10 mil/250 micron	7	7	7
Auch bei Creative Foil Carrier benutzen	9	9	9

Modell 1200	Einstellung		
	Zeitungspapier	Kopierpapier	Karton
Standard Pouches (mit Carrier)			
3 mil/75 micron	3	3	4
5 mil/125 micron	3	3	4
7 mil/175 micron	4	4	5
10 mil/250 micron	4	4	5
Premium Pouches (ohne Carrier)			
3 mil/75 micron	2	2	3
5 mil/125 micron	2	2	3
7 mil/175 micron	3	3	4
10 mil/250 micron	3	3	4
Auch bei Creative Foil Carrier benutzen	-	5	6

* Die Temperatureinstellung richtet sich außerdem sehr stark nach Oberfläche, chemischer Zusammensetzung, Wärmeabsorption oder anderen Eigenschaften des zu laminierenden Materials. Benützen Sie die Einstellrichtlinien nur als grobe Anleitung und stellen Sie die Temperatur ein, wie es notwendig ist. Wenn die Ausweistasche nach dem ersten Laminiervorgang an verschiedenen Stellen milchig bleibt, stellen Sie die Temperatur höher und lassen Sie das Produkt ein zweites Mal durch den Laminator. Wenn der Ausweis eine wellige Oberfläche zeigt, war die Temperatureinstellung zu hoch. Lassen Sie das Gerät auf eine niedrigere Temperatureinstellung herunterkühlen.

INSTALLEREN

1. Steek de stekker in een 220 Volts stopkontakt.
2. Zet de schakelaar op "WARM".
3. Stel de juiste temperatuur in. Dit is afhankelijk van de dikte van het te plastificeren materiaal, de dikte van de te gebruiken plastificeerhoes en of u gebruik maakt van pouches met of zonder doorvoerhoes. (zie de bijgaande tabel voor richtlijnen)

RICHTLIJNEN VOOR HET INSTELLEN VAN DE JUISTE TEMPERATUUR

Stel de temperatuur knop in op de juiste stand afhankelijk van de dikte van het materiaal dat u wilt plastificeren en de dikte van de plastificeerhoes. Indien u materiaal plastificeren wilt dat dun is en met weinig inkt bedrukt zet dan de knop op een lage temperatuurstand. Dik papier en papier met veel bedrukking vraagt een hogere temperatuur om te plastificeren.

Model 400	Instelling		
	Krantenpapier	Kopieerpapier	Karton
Pouches mét doorvoerhoes			
3 mil/75 micron	3	3	3
5 mil/125 micron	3	3	3
7 mil/175 micron	5	5	5
10 mil/250 micron	7	7	7
Pouches zonder doorvoerhoes			
3 mil/75 micron	3	3	3
5 mil/125 micron	3	3	3
7 mil/175 micron	5	5	5
10 mil/250 micron	7	7	7
Folie - doorvoerhoes vereist	9	9	9

Model 1200	Instelling		
	Krantenpapier	Kopieerpapier	Karton
Pouches mét doorvoerhoes			
3 mil/75 micron	3	3	4
5 mil/125 micron	3	3	4
7 mil/175 micron	4	4	5
10 mil/250 micron	4	4	5
Pouches zonder doorvoerhoes			
3 mil/75 micron	2	2	3
5 mil/125 micron	2	2	3
7 mil/175 micron	3	3	4
10 mil/250 micron	3	3	4
Folie - doorvoerhoes vereist	-	5	6

* De aanbevolen temperatuur-instellingen zijn slechts als richtlijn bedoeld. De juiste instelling is afhankelijk van het soort en de mate van hitte-absorptie van het te plastificeren materiaal. Als de hoes na de eerste keer doorvoeren "melk-kleurig" is voer dan de temperatuur op en voer de hoes nogmaals door de machine. Als de hoes na het doorvoeren golvend of gekreukt is verminder dan de temperatuur. Voer de rest van de plastificeerhoes pas door als de machine afgekoeld is. Geef de plastificeermachine altijd genoeg tijd om zich aan te passen aan de gewijzigde temperatuur-instellingen.

INSTALLATION

1. Branchez la prise sur une source de courant appropriée.
2. Positionnez le commutateur sur "WARM".
3. Sélectionnez la température correspondant à l'épaisseur de la pochette et du support à plastifier. Vérifiez le type de pochettes que vous utilisez (avec transporteur ou sans transporteur).

GUIDE DE REGLAGE DES TEMPERATURES

Réglez le bouton de température sur la position appropriée en fonction de la pochette et du support que vous plastifiez. Pour un papier fin peu imprimé, la température se situe au bas de l'échelle de graduation. Un papier épais et chargé en impression nécessite des réglages plus élevés.

Model 400	Réglage		
	Papier journal	Papier copie	Papier cartonné
Pochettes Standard (avec transporteur)			
3 mil/75 micron	3	3	3
5 mil/125 micron	3	3	3
7 mil/175 micron	5	5	5
10 mil/250 micron	7	7	7
Pochettes "Premium" (sans transporteur)			
3 mil/75 micron	3	3	3
5 mil/125 micron	3	3	3
7 mil/175 micron	5	5	5
10 mil/250 micron	7	7	7
Feuilles Métal (utilisation avec transporteur)	9	9	9

Model 1200	Réglage		
	Papier journal	Papier copie	Papier cartonné
Pochettes Standard (avec transporteur)			
3 mil/75 micron	3	3	4
5 mil/125 micron	3	3	4
7 mil/175 micron	4	4	5
10 mil/250 micron	4	4	5
Pochettes "Premium" (sans transporteur)			
3 mil/75 micron	2	2	3
5 mil/125 micron	2	2	3
7 mil/175 micron	3	3	4
10 mil/250 micron	3	3	4
Feuilles Métal (utilisation avec transporteur)	-	5	6

* Le réglage peut varier en fonction de la finition, des propriétés chimiques et des facultés d'absorption calorique des supports. Si la plastification est nuageuse lors du premier passage dans la machine, ajustez le réglage sur une température plus élevée et repassez le document plastifié dans la machine. Si un gondolage apparaît, réduisez la température. Continuez la plastification sur un réglage plus bas lorsque la machine a refroidi. Laissez toujours suffisamment de temps à la machine pour ajuster les changements de température.

COLOCACION

1. Colocar el enchufe en una toma de corriente adecuada.
2. Apretar el interruptor sobre "WARM."
3. Seleccionar la temperatura adecuada en base al espesor del film del pouche y del material que se va a plastificar. Verificar el tipo de pouche que se va a usar y si va a ser con 6 sin carrier.

TABLA INDICATIVA TEMPERATURA*

Regular la temperatura adecuada en base al espesor del film del pouche y del material que se va a plastificar. Cuando se va a plastificar papel delgado con tinta suave, regular la temperatura al mínimo. El papel grueso con tinta mas fuerte necesita una temperatura mas elevada.

Model 400	El Ajuste		
	Papel para el periódico	Papel para la fotocopiadora	Papel más grueso
Pouches estandar transportador			
3 mil/75 micron	3	3	3
5 mil/125 micron	3	3	3
7 mil/175 micron	5	5	5
10 mil/250 micron	7	7	7
Pouches "Premium" sin carrier			
3 mil/75 micron	3	3	3
5 mil/125 micron	3	3	3
7 mil/175 micron	5	5	5
10 mil/250 micron	7	7	7
Carrier metalizado necesario	9	9	9

Model 1200	El Ajuste		
	Papel para el periódico	Papel para la fotocopiadora	Papel más grueso
Pouches estandar transportador			
3 mil/75 micron	3	3	4
5 mil/125 micron	3	3	4
7 mil/175 micron	4	4	5
10 mil/250 micron	4	4	5
Pouches "Premium" sin carrier			
3 mil/75 micron	2	2	3
5 mil/125 micron	2	2	3
7 mil/175 micron	3	3	4
10 mil/250 micron	3	3	4
Carrier metalizado necesario	-	5	6

* La regulación de la temperatura podrá variarse en base al acabado, al tratamiento químico y la capacidad de absorción del calor del material que se va a plastificar. La tabla es solo indicativa. Si después de la plastificación el pouche resulta opaco, nublado, aumentar la temperatura y después probar de volver a plastificar. Si el pouche esta ondulado ó tiende a enrollarse reducir la temperatura. Dejar enfriar la máquina y probar de volver a plastificar. Después de cada regulación dejar a la máquina el tiempo necesario para alcanzar la temperatura seleccionada.

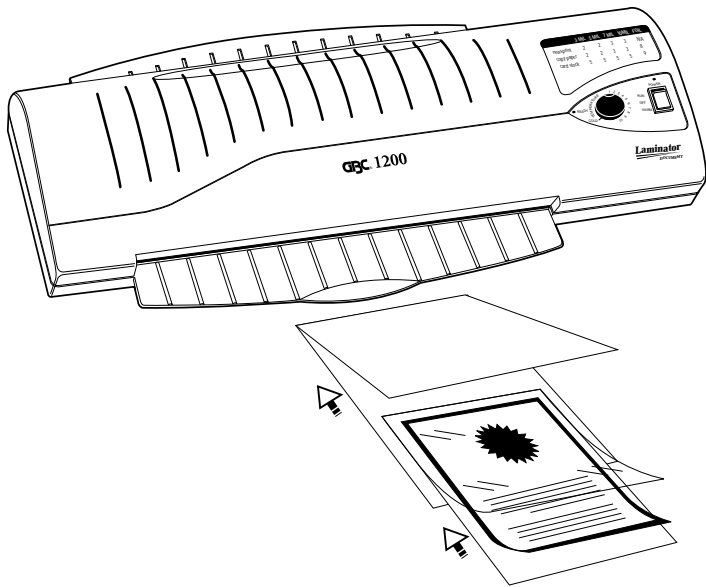

OPERATION

UTILIZZO

The GBC Pouch Laminator is designed to run Carrier or Carrierless pouches. Check your pouches. Always run carrier pouches with a carrier to prevent pouch adhesive from oozing onto the rollers. Know your pouch before operating the laminator.

Carrier Pouches

1. After "READY" light illuminates switch the machine to "RUN".
2. Center the item to be laminated into a pouch.
3. Insert the pouch and item into a carrier which is provided with each carton of pouches. Position the sealed edge of the pouch against the inside folded edge of the carrier. Handle carriers carefully so they can be re-used.
4. Insert the folded edge of the carrier straight into the front of the laminator until you feel the rollers pick up the carrier.
5. Remove the warm carrier from the rear of the pouch laminator after it has stopped moving. Place on flat surface to cool for one minute before removing finished pouch.
6. When you are finished laminating switch the machine to "OFF".

Carrier-less Pouches

1. After "READY" light illuminates switch the machine to "RUN".
2. Center the item to be laminated into a pouch.
3. Insert the sealed edge of the loaded pouch into the laminator until you feel the rollers pick up the pouch.
4. Remove the warm laminated pouch from the rear of the laminator after it has stopped moving. Place the pouch on a flat surface to cool.
5. When you are finished laminating switch the machine to "OFF".

La plastificatrice a Pouch GBC può utilizzare pouches "con carrier" e pouches "senza carrier". Controllare le vostre pouches. Le pouches con carrier devono essere sempre usate con il carrier per evitare che l'adesivo finisca sui rulli. E' necessario conoscere il tipo di pouch prima di usare la plastificatrice.

Pouches Con Carrier

1. Quando la spia "READY" si accende portare l'interruttore su "RUN".
2. Inserire il materiale che si deve plastificare nella pouch.
3. Inserire pouches materiale nel carrier fornito con la confezione di pouches.
4. Inserire il lato piegato del carrier direttamente nell'imboccatura della plastificatrice finché non si sente che è stato afferrato dai rulli di trascinamento.
5. Quando si sarà fermato rimuovere il carrier caldo all'uscita posteriore della plastificatrice. Lasciare raffreddare il carrier su una superficie piatta per un minuto prima di rimuovere la pouch plastificata.
6. Ultimato il lavoro di plastificazione spegnere la macchina portando l'interruttore su "OFF".

Pouches Senza Carrier

1. Quando la spia "READY" si accende portare l'interruttore su "RUN".
2. Inserire il materiale che si deve plastificare nella pouch.
3. Introdurre la pouch nella plastificatrice, inserendola dal lato saldato, finché non si sente che è stata afferrata dai rulli di trascinamento.
4. Quando si sarà fermata, rimuovere la pouch calda all'uscita posteriore della plastificatrice. Lasciare raffreddare la pouch su una superficie piatta.
5. Ultimato il lavoro di plastificazione spegnere la macchina portando l'interruttore su off.

BEDIENUNG

Der GBC Taschenlaminator ist geeignet, um Kaschieretaschen mit und ohne Transporttasche zu laminieren. Überprüfen Sie Ihre Laminieretaschen, für welche Art der Verarbeitung sie geeignet sind. Laminieren Sie nur Laminieretaschen, die für Lamination mit Transporttasche geeignet sind, in der beigefügten Transporttasche. Beachten Sie den Unterschied.

Kaschieretaschen mit Transporttasche

1. Wenn das "Ready"-Licht aufleuchtet schieben Sie den Schalter auf Stellung "Run".
2. Zentrieren Sie das zu laminierende Kaschiergut in der Ausweistasche.
3. Nehmen Sie die Kaschieretasche mit dem zu kaschierenden Inhalt und umgeben diese mit der Trägertasche, die in jedem Verpackungskarton enthalten ist. Positionieren Sie die Ausweistasche mit der verschweißten Kante an die gefaltete Innenseite der Trägertasche. Bitte behandeln Sie die Trägertaschen vorsichtig, da sie mehrfach benutzt werden müssen.
4. Schieben Sie nun die Trägertasche mit der gefalteten Kante voraus waagrecht und mittig in den vorderen Einlaßspalt des Laminators, bis Sie merken, daß die vorderen Zugwalzen zu ziehen beginnen.
5. Nachdem die Trägertasche mit Kaschieretasche den Laminator durchlaufen hat, legen Sie diese auf eine ebene Oberfläche zur Auskühlung. Belassen Sie das Produkt noch in der Tasche und legen diese für einige Sekunden auf eine ebene Fläche zum Auskühlen, bevor Sie das kaschierte Material entnehmen.
6. Wenn Sie Ihre Laminationen beendet haben, schalten Sie das Gerät auf "Off".

Kaschieretaschen ohne Transporttasche

1. Wenn das "Ready"-Licht aufleuchtet schieben Sie den Schalter auf Stellung "Run".
2. Zentrieren Sie das zu laminierende Kaschiergut in der Ausweistasche.
3. Schieben Sie die Kaschieretasche mit der verschweißten Kante mittig in den Laminator, bis Sie bemerken, daß die vorderen Zugwalzen zu ziehen beginnen.
4. Entnehmen Sie das noch warme laminierte Produkt und lassen es auf einer ebenen Fläche auskühlen.
5. Wenn Sie Ihre Laminationen beendet haben, schalten Sie das Gerät auf "Off".

HET GEBRUIK

Deze plastificeermachine is ontworpen voor gebruik met pouches met en zonder doorvoerhoes. Controleer uw pouches. Zorg dat u pouches met doorvoerhoes altijd met een doorvoerhoes gebruikt zodat het kleefmiddel van de pouch niet op de rollen terecht komt. Weet wat voor pouch u gebruikt voordat u de machine bedient.

Pouches met doorvoerhoezen

1. Zodra het "READY" lampje aangeeft dat de machine op de ingestelde temperatuur is gekomen kunt u de schakelaar op "RUN" zetten.
2. Plaats het te plastificeren papier gecentreerd in de plastificeerhoes.
3. Centreer de plastificeerhoes met het papier in de doorvoerhoes waarvan er twee in elke doos zijn bijgevoegd. Zorg ervoor dat de plastificeerhoes met de dichtgelaste kant naar voren in de doorvoerhoes gestoken wordt. Wees zuinig op de doorvoerhoezen zodat u ze kunt hergebruiken.
4. Steek de doorvoerhoes met de dichte zijde voor RECHT in de plastificeermachine totdat u voelt dat de rollers de doorvoerhoes verder geleiden.
5. Haal de doorvoerhoes uit de achterzijde van de machine als hij er helemaal doorheen is. Laat het geplastificeerde document in de doorvoerhoes zitten en laat het geheel op een vlakke ondergrond een paar seconden afkoelen voordat u het eindresultaat uit de doorvoerhoes haalt.
6. Als u tijdelijk stopt met plastificeren, zet dan de machine op "WARM". Als u verder niets meer te plastificeren heeft, zet dan de machine op "OFF".

Pouches zonder doorvoerhoezen

1. Zodra het "READY" lampje aangeeft dat de machine op de ingestelde temperatuur is gekomen kunt u de schakelaar op "RUN" zetten.
2. Plaats het te plastificeren papier gecentreerd in de plastificeerhoes.
3. Steek de plastificeerhoes met de dichte zijde voor RECHT in de plastificeermachine totdat u voelt dat de rollers de hoes verder geleiden.
4. Haal de hoes uit de achterzijde van de machine als hij er helemaal doorheen is. Laat het geheel op een vlakke ondergrond een paar seconden afkoelen.
5. Als u tijdelijk stopt met plastificeren, zet dan de machine op "WARM". Als u verder niets meer te plastificeren heeft, zet dan de machine op "OFF".

MODE D'EMPLOI

La plastifieuse GBC a été conçue pour l'utilisation de pochettes avec ou sans transporteur. Vérifiez vos pochettes. En ce qui concerne les "pochettes avec transporteur," veillez à bien utiliser le transporteur afin d'empêcher les pochettes de adhérer aux rouleaux. Assurez-vous de la qualité de vos pochettes avant de procéder à la plastification.

Pochettes avec transporteur

1. Dès que le témoin lumineux "READY" est allumé positionnez l'interrupteur sur "RUN".
2. Centrez le document à plastifier dans la pochette de plastification.
3. Insérez la pochette contenant le document à plastifier dans le transporteur fourni avec chaque boîte de pochettes. Centrez la pochette dans le transporteur, côté fermé face à la pliure intérieure du transporteur. Manipulez le transporteur avec précaution afin de pouvoir le réutiliser ultérieurement.
4. Insérez le côté plié du transporteur vers l'avant de la plastifieuse, jusqu'à ce que vous sentiez les rouleaux l'entraîner.
5. Dès qu'il est arrêté, enlevez le transporteur à l'arrière de la machine et laissez refroidir une minute sur une surface plane avant de retirer le document plastifié du transporteur.
6. Une fois la plastification terminée, positionnez l'interrupteur sur "OFF".

Pochettes sans transporteur

1. Dès que le témoin lumineux "READY" est allumé positionnez l'interrupteur sur "RUN".
2. Centrez le document à plastifier dans la pochette de plastification.
3. Insérez le côté plié de la pochette vers l'avant de la plastifieuse, jusqu'à ce que vous sentiez les rouleaux l'entraîner.
4. Dès qu'elle est arrêtée, enlevez la pochette à l'arrière de la machine et laissez refroidir une minute sur une surface plane.
5. Une fois la plastification terminée, positionnez l'interrupteur sur "OFF".

UTILIZACION

La plastificadora a pouches GBC puede utilizarse con pouches "con carrier" y pouches "sin carrier." Controlar vuestros pouches. Los pouches con carrier deben utilizarse siempre con el carrier para evitar que el adhesivo se enganche en el rollo. Es necesario conocer el tipo de pouch antes de usar la plastificadora.

Pouches con carrier

1. Cuando la señal luminosa "READY" se encienda llevar el interruptor a la posición "RUN".
2. Insertar el material que debe ser plastificado en el pouch.
3. Insertar el pouch y el material en el carrier que se encuentra en la caja de pouches. Manejar el carrier con atención de modo que pueda volverse a utilizar.
4. Insertar el lado plegado del carrier directamente en la boca de entrada de la plastificadora hasta que no este enganchado por los rollos de arrastre.
5. Cuando se halla acabado mover el carrier de la salida posterior de la plastificadora. Dejar enfriar el carrier sobre una superficie plana un minuto antes de sacar el pouch plastificado.
6. Acabado el trabajo de plastificar apagar la máquina apretando el interruptor y colocandolo en "OFF".

Pouches sin carrier

1. Cuando la señal luminosa "READY" se encienda llevar el interruptor a la posición "RUN".
2. Insertar el material que debe ser plastificado en el pouch.
3. Introducir el pouch en la plastificadora, introduciendolo por el lado soldado, hasta que no este enganchado por los rollos de arrastre.
4. Cuando se halla acabado, mover el pouch de la salida posterior de la plastificadora. Dejar enfriar el pouch sobre una superficie plana.
5. Acabado el trabajo de plastificar apagar la máquina apretando el interruptor y colocandolo en "OFF".

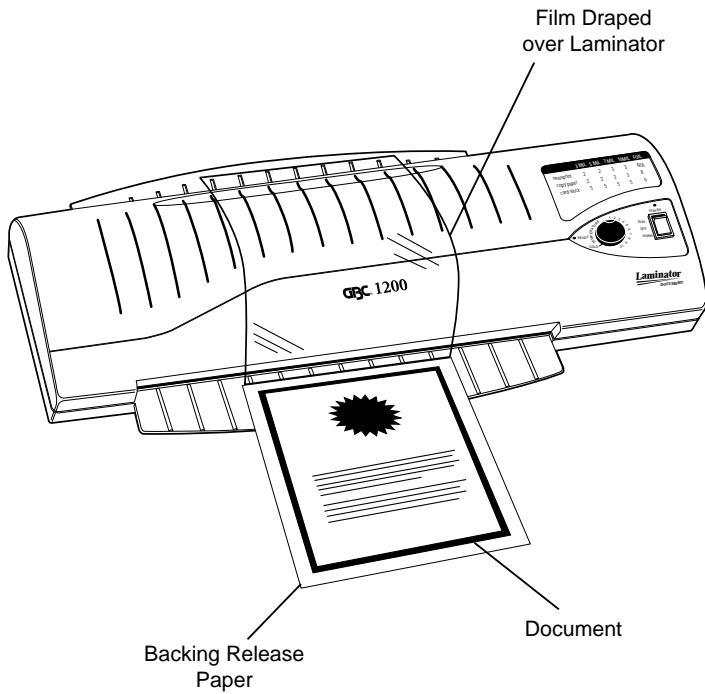

OPERATION CONT.

OPERAZIONE CONT.

**OPERATION, COLD LAMINATION
GBC NO-HEAT LAMINATE™**

**PLASTIFICAZIONE A FREDDO
GBC NO-HEAT LAMINATE™**

Set the pouch laminator to "Cold" on the temperature control. If the laminator has recently been used for hot lamination, then allow sufficient time to cool before beginning cold lamination.

Impostare la plastificatrice su COLD. Se la macchina è stata appena usata per una plastificazione a caldo, farla raffreddare a sufficienza prima di eseguire una plastificazione a freddo.

1. Select a GBC No-Heat Laminate that is slightly larger than the document to be laminated.
2. Run the film, film-side faced up, for about 3-6mm (1/8 - 1/4") into the laminator, and then press OFF to stop the rollers.
3. Carefully separate the backing release paper from the film, and drape the clear film over the top of the laminator.
4. Place the document between the separated film and backing. Turn the power switch to RUN.
5. After the laminated document exits the rear of the laminator, then either cut off the excess pouch edge for a flush-cut appearance, or leave the edge as an adhesive border for signage.

1. Scegliete un film per plastificazione a freddo leggermente più largo del documento da plastificare.
2. Fate scorrere il film nella macchina, con il lato del film rivolto verso l'alto, per circa 3-6 mm e premete OFF per fermare i rulli.
3. Delicatamente, separate la carta sul retro dal film, e stendetelo sulla parte superiore della macchina.
4. Mettete il documento tra il film separato ed il retro. Girare l'interruttore su RUN.
5. Dopo che il documento plastificato è uscito dal retro della macchina, o tagliate il bordo eccedente, o lo lasciate come contorno adesivo per.

AUFSTELLUNG DES GERÄTES

BEDIENING

MODE D'EMPLOI

OPERACIONES

Bedienung bei Kaltlamination <i>GBC NO-HEAT LAMINATE™</i>	BEDIENING, Koud plastificeren <i>GBC NO-HEAT LAMINATE™</i>	MODE D'EMPLOI, PLASTIFICATION A FROID <i>GBC NO-HEAT LAMINATE™</i>	OPERACIONES, PLASTIFICACION EN FRIO <i>GBC NO-HEAT LAMINATE™</i>
<p>Stellen Sie die Temperatureinstellung auf „Cold“. Falls der Laminator kurz vorher für die Heißlaminierung benutzt wurde, sollten Sie, bevor Sie mit der Kaltlaminierung beginnen, eine angemessene Zeit warten, damit sich das Gerät abkühlen kann.</p> <ol style="list-style-type: none"> 1. Wählen Sie ein GBC-No Heat Laminat für diese Anwendung aus, das ein wenig größer sein sollte als das zu laminierende Dokument. 2. Lassen Sie den Film mit der Filmseite nach oben ca. 3-6 mm in den Laminator einziehen und drücken Sie danach die OFF-Taste, um die Walzen anzuhalten. 3. Entfernen Sie nun vorsichtig die hintere Schutzfolie vom Film und legen den nun klaren Film nach oben auf den Laminator. 4. Schieben Sie nun das zu laminierende Material zwischen den vorbereiteten Film. Stellen Sie den Schalter auf die „Run“ Position. 5. Nachdem das laminierte Dokument auf der Rückseite des Laminators erscheint, schneiden Sie das Filmende am vorderen Einlauf direkt an der Kante ab oder lassen ein kleines Ende überstehen, um zu überlappen. 	<p>Stel de plastificeermachine in op „Cold“. Als de machine pas is gebruikt voor warm plastificeren, wacht dan enige tijd totdat de machine is afgekoeld.</p> <ol style="list-style-type: none"> 1. Selecteer een GBC No-Heat plastificeerfilm die iets groter is dan het te plastificeren document. 2. Voer de film, met de filmzijde naar boven, ongeveer 3-6 mm in de plastificeermachine en druk daarna op OFF om de rollers stil te zetten. 3. Trek voorzichtig het schutpapier van de film en haal de transparante film over de bovenkant van de plastificeermachine. 4. Plaats het document tussen de film en het schutpapier. Zet de schakelaar op „Run“. 5. Zodra het geplastificeerde document aan de achterzijde uit de plastificeermachine komt, kunt u de overstekende rand van de hoes afsnijden zodat het document precies tot aan de rand is geplastificeerd. U kunt echter ook het overstekende gedeelte laten zitten als plakrand. 	<p>Réglez le contrôle de température de la plastifieuse sur „COLD“ (FROID). Si la machine vient d'être utilisée pour une plastification à chaud, laissez-la refroidir avant de commencer la plastification à froid.</p> <ol style="list-style-type: none"> 1. Sélectionnez une pochette G.B.C. spéciale plastification à froid légèrement plus grande que le document à plastifier. 2. Engagez la pochette (côté film sur le dessus) d'environ 3 à 6 mm dans la plastifieuse, puis appuyez sur OFF pour arrêter les rouleaux. 3. Séparez délicatement le support papier du film et tendez le film au-dessus de la plastifieuse. 4. Positionnez le document entre le support papier et le film. Positionnez le commutateur sur „RUN“ (MARCHE). 5. Le document plastifié ressort à l'arrière de la machine. Vous pouvez, soit couper l'excédent de film pour l'égaliser avec le format de votre document, soit conserver l'excédent de film pour obtenir une bordure adhésive. 	<p>Ponga el ajuste en la plastificadora a cold. Si la plastificadora ha sido utilizada últimamente para la plastificación caliente, hay que esperar un tiempo antes de empezar el proceso frío.</p> <ol style="list-style-type: none"> 1. Escoger una película para plastificar en frío ligeramente más ancha que el documento a plastificar. 2. Hacer correr la película en la máquina, con el lado de la película vuelto hacia el alto, durante 3 ó 6 mm. y pulsar OFF para parar los rodillos. 3. Delicadamente, separar el papel de la parte de atrás de la película, y extenderlo en la parte superior de la máquina. 4. Meter el documento entre la película, separado, y la parte de atrás después. Ponga el ajuste a RUN. 5. Después que el documento plastificado ha salido de la parte posterior de la máquina, o cortais el borde en exceso, o lo dejais como contorno.

SPECIFICATIONS:**Electrical:****MODEL 400**

120V, 50/60 Hz
 230V, 50 Hz
 100V, 50/60 Hz
 240 W

MODEL 1200

120V, 50/60 Hz
 230V, 50 Hz
 100V, 50/60 Hz
 520 W

Machine Dimensions:

Width 9⁷/₈" (250 mm)
 Length 11³/₈" (290 mm)
 Height 3¹¹/₁₆" (94 mm)

10" (254 mm)
 19⁵/₈" (498 mm)
 3⁷/₈" (98 mm)

Machine Weight:

2.72 kg (6.0 lbs)

6.02 kg (13.25 lbs)

Packaged Weight:

4 kg (8.8 lbs.)

7.9 kg (17.5 lbs.)

Maximum Pouch Width:

4" (100 mm)

12" (305 mm)

Maximum Pouch Thickness:

10 mm (250 mic)

10 mm (250 mic)

Warm-Up Time:

2 - 4 min.

1 - 2 min.

I SPECIFICHE:**Elettriche****MODEL 400**

120V, 50/60 Hz
 230V, 50 Hz
 100V, 50/60 Hz
 240 W

MODEL 1200

120V, 50/60 Hz
 230V, 50 Hz
 100V, 50/60 Hz
 520 W

Dimensioni della Macchina:

Profondità 250 mm (9⁷/₈"
 Lunghezza 290 mm (11³/₈"
 Altezza 94 mm (3¹¹/₁₆"

254 mm (10")
 498 mm (19⁵/₈"
 98 mm (3⁷/₈"

Peso della Macchina:

2.72 kg (6.0 lbs)

6.02 kg (13.25 lbs)

Peso (con Imballaggio):

4 kg (8.8 lbs.)

7.9 kg (17.5 lbs.)

Altezza Massima della Pouch:

100 mm (4")

305 mm (12")

Larghezza Massima della Pouch:

10 mm (250 mic)

10 mm (250 mic)

Tempo di preriscaldamento:

2 - 4 min.

1 - 2 min.

D TECHNISCHE DATEN:**Stromanschluß:**

230V, 50Hz
 100V, 50/60 Hz
 120V, 50/60 Hz
 240 Watt

230V, 50Hz
 100V, 50/60 Hz
 120V, 50/60 Hz
 520 W

Stromverbrauch:**Maschinenabmessungen:**

Breite: 250mm
 Tiefe: 290mm
 Höhe: 94mm

254mm
 498mm
 98mm

Gewicht:

2.72 kg (6.0 lbs)

6.02 kg (13.25 lbs)

Bruttogewicht:

4 kg (8.8 lbs.)

7.9 kg (17.5 lbs.)

Maximale Laminierbreite:

100mm

305mm

Maximale Laminierdicke:

10 mm (250mic)

10 mm (250mic)

Aufheizzeit:

2 - 4 min.

1 - 2 min.

(NL) SPECIFICATIES:

	MODEL 400	MODEL 1200
Voeding	120 V, 50/60 Hz 230 V, 50 Hz 100V, 50/60 Hz 240 W	120 V, 50/60 Hz 230 V, 50 Hz 100V, 50/60 Hz 520 W
Afmetingen:	Breedte 250 mm Diepte 290 mm Hoogte 94 mm	254 mm 498 mm 98 mm
Gewicht:	2.72 kg (6.0 lbs)	6.02 kg (13.25 lbs)
Gewicht inclusief verpakking:	4 kg (8.8 lbs.)	7.9 kg (17.5 lbs.)
Maximale Breedte Hoezen:	100 mm	305 mm
Maximale Dikte:	10 mm (250 mic)	10 mm (250 mic)
Opwarmtijd:	2 - 4 minuten	1 - 2 minuten

(F) SPECIFICATIONS:

	MODEL 400	MODEL 1200
Alimentation électrique:	230 V, 50 Hz 100V, 50/60 Hz 120V, 50/60 Hz 240 W	230 V, 50 Hz 100V, 50/60 Hz 120V, 50/60 Hz 520 W
Dimensions machine:	Largeur 250 mm Profondeur 290 mm Hauteur 94 mm	254 mm 498 mm 98 mm
Poids machine:	2.72 kg (6.0 lbs)	6.02 kg (13.25 lbs)
Pois avec emballage:	4 kg (8.8 lbs.)	7.9 kg (17.5 lbs.)
Largeur maximum de plastification:	100 mm	305 mm
Epaisseur maximum:	10 mm (250 mic)	10 mm (250 mic)
Temps de préchauffage:	2 à 4 minutes	1 à 2 minutes

(E) ESPECIFICACIONES:

	MODEL 400	MODEL 1200
Eléctrica:	100V, 50/60 Hz 120V, 50/60 Hz 230V, 50 Hz 240 W	100V, 50/60 Hz 120V, 50/60 Hz 230V, 50 Hz 520 W
Dimensiones de la Máquina:	250 mm x 290 mm x 94 mm	254 mm x 498 mm x 98 mm
Peso de la Máquina:	2.72 kg (6.0 lbs)	6.02 kg (13.25 lbs)
Peso (con empaque):	4 kg (8.8 lbs.)	7.9 kg (17.5 lbs.)
Anchura Máxima del Pouch:	100 mm	305 mm
Espesor Máximo:	10 mm (250 mic)	10 mm (250 mic)
Tiempo de Calentamiento:	2 - 4 minutos	1 - 2 minutos



General Binding Corporation
Northbrook, IL 60062-4195