

# ***Renz SPB 360 Manual 4:1 Coil Binding Machine***

Instruction Manual



*Provided by*

**MyBinding.com**

*When Image Matters.*

Call Us at 1-800-944-4573

**RENZ**<sup>®</sup>

**SPB 360**

<b>D</b>	Handstanze / elektrische Spiralisiermaschine / Manuele Abschneid-u. Umbiegemaschine
<b>E</b>	Manual punch, electrical coil inserting machine / Manual cut and bending machine
<b>ESP</b>	Perforadora manual, formadora eléctrica de espirales / Máquina manual cortadora y dobladora
<b>F</b>	Perforeuse manuelle, machine électrique pour l'insertion des spirales / Machine manuelle pour couper et recourber
<b>CZ</b>	Ruční děrovače, elektrický vázací stroj / Ruční zařízení pro řezání a ohýbání pružiny(spirály)
<b>NL</b>	Handstans, elektrische spiraleermachine met geïntegreerde, manuele spiraal afsnij- en ombuig- inrichting
<b>SK</b>	Ručný dierovací, elektrický viazací stroj / Ručné zariadenia na rezanie a ohýbanie pružiny (špirály)
<b>RUS</b>	Ручной перфоратор, электрическая машина для переплета спирали / Ручное устройство для обрезки и загиба пружины

Danke, dass Sie sich für ein RENZ-Produkt entschieden haben.

Thank you for choosing a RENZ product.

Gracias por haber escogido un producto RENZ.

Merci d'avoir choisi un produit RENZ.

Děkujeme, že jste se rozhodli pro výrobek RENZ.

Dank u wel , dat u hebt gekozen voor een RENZ product.

Ďakujeme, že ste sa rozhodli pre výrobok spoločnosti RENZ.

Спасибо, что выбрали этот продукт RENZ.

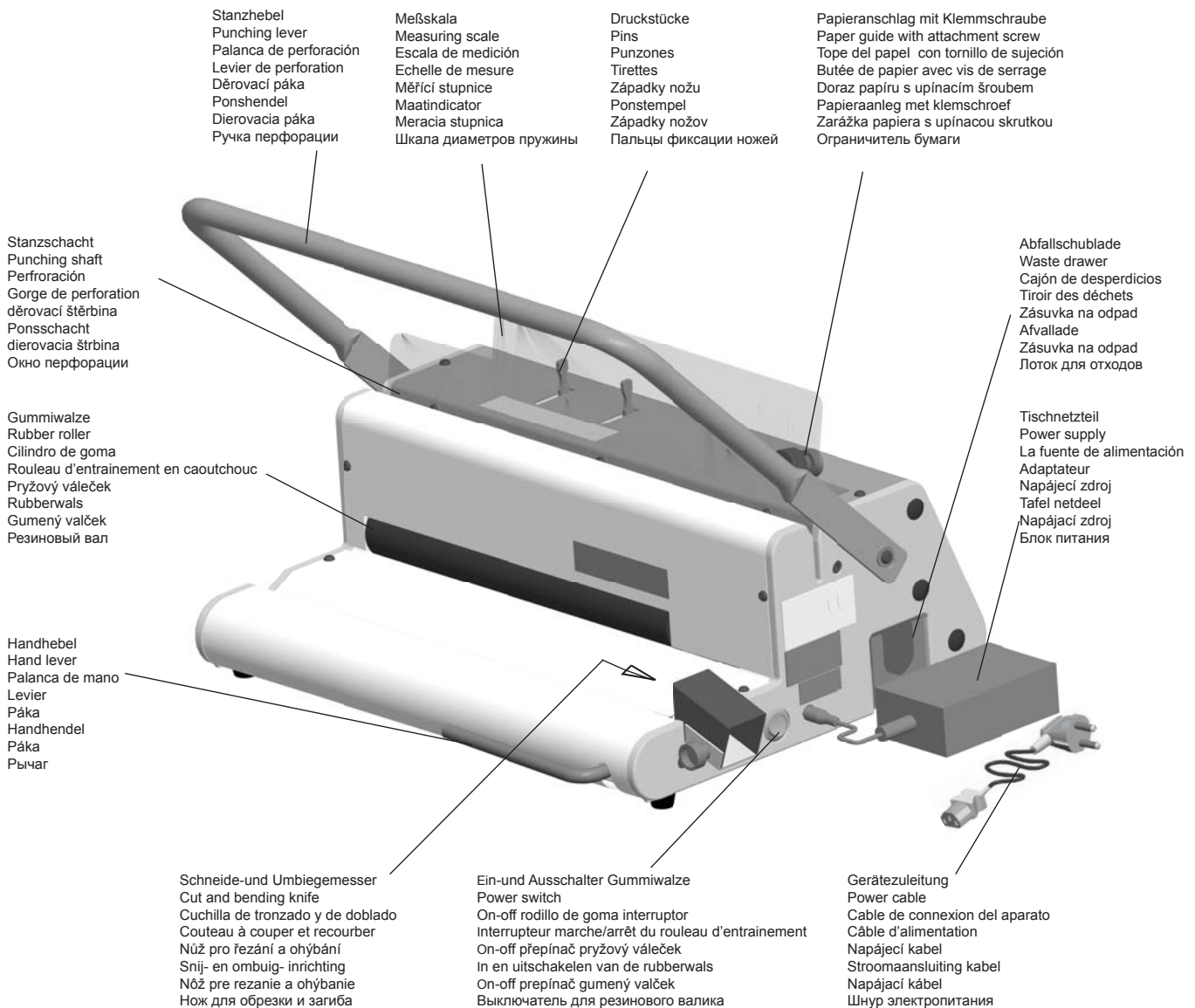

Stanzhebel  
Punching lever  
Palanca de perforación  
Lever de perforation  
Děrovací páka  
Ponshendel  
Dierovacia páka  
Ручка перфорации

Meßskala  
Measuring scale  
Escala de medición  
Echelle de mesure  
Měřicí stupnice  
Maatindicator  
Meracia stupnica  
Шкала диаметров пружины

Druckstücke  
Pins  
Punzones  
Tirettes  
Západky nožu  
Ponstempel  
Západky nožov  
Пальцы фиксации ножей

Papieranschlag mit Klemmschraube  
Paper guide with attachment screw  
Tope del papel con tornillo de sujeción  
Butée de papier avec vis de serrage  
Doraz papíru s upínacím šroubem  
Papieraanleg met klemmschroef  
Zarážka papiera s upínacou skrutkou  
Ограничитель бумаги

Stanzsacht  
Punching shaft  
Perforación  
Gorge de perforation  
dėrovací štrbina  
Ponsschacht  
dierovacia štrbina  
Окно перфорации

Gummiwalze  
Rubber roller  
Cilindro de goma  
Rouleau d'entraînement en caoutchouc  
Pryžový váleček  
Rubberwals  
Gumený valček  
Резиновый вал

Handhebel  
Hand lever  
Palanca de mano  
Lever  
Páka  
Handhendel  
Páka  
Рычаг

Schneide-und Umbiegemesser  
Cut and bending knife  
Cuchilla de tronzado y de doblado  
Couteau à couper et recourber  
Nůž pro řezání a ohýbání  
Snij- en ombuig- inrichting  
Nóż pre rezanie a ohýbanie  
Нож для обрезки и загиба

Ein-und Ausschalter  
Power switch  
On-off rodillo de goma interruptor  
Interrupteur marche/arrêt du rouleau d'entraînement  
On-off přepínač pryžový váleček  
In en uitschakelen van de rubberwals  
On-off prepínač gumený valček  
Выключатель для резинового валика

Geräteleitung  
Power cable  
Cable de connexion del aparato  
Câble d'alimentation  
Napájecí kabel  
Stroomaansluiting kabel  
Napájací kábel  
Шнур электропитания

Abfallschublade  
Waste drawer  
Cajón de desperdicios  
Tiroir des déchets  
Zásuvka na odpad  
Afvallade  
Zásuvka na odpad  
Лоток для отходов

Tischnetzteil  
Power supply  
La fuente de alimentación  
Adaptateur  
Napájecí zdroj  
Tafel netdeel  
Napájací zdroj  
Блок питания

EINSATZ \ APPLICATION \ UTILIZACIÓN \ UTILISATION \ POUŽITÍ \ GEBRUIK \ POUŽITIE \  
ИСПОЛЬЗОВАНИЕ

<b>D</b>	<b>Einsatzgebiet:</b> Papier stanzen: max. 18 Seiten 70-80 g/m <sup>2</sup> . Karton stanzen: max. 1,5 mm. Kunststoff-Folien stanzen: max. 1 Seite à 0,3 mm. Keine anderen Materialien oder Metalle stanzen!	Zum elektrischen Einspiralisieren von Plastik- und Drahtspiralen bis ø 20 mm.	Zum Abschneiden und Umbiegen von Plastikspiralen bis ø 20 mm, nicht für Drahtspiralen geeignet. Für Drahtspiralen wird die SC-Zange verwendet.
<b>E</b>	<b>Field of application:</b> Punching of paper: max. 18 pages 70/80 g/m <sup>2</sup> - 20 # stock. Punching of card stock: max. thickness: 1,5 mm. Punching of plastic foil: max. 1 page for 0,3 mm thickness. Do not punch any other material or metal!	The spirals are easily inserted into the pre-punched book by means of an electrical drive.	The integrated spiral cutting and crimping unit perfectly cuts and crimps the plastic spiral ends. Metal spirals can only be cut, using a SC-pliers.
<b>ESP</b>	<b>Áreas de utilización:</b> Perforado de papel:máx. 18 páginas de 70/80 g/m <sup>2</sup> . Perforado de cartón: máx. 1,5mm.Perforado de hojas de plástico:máx. 1 hoja de 0,3 mm. No perforo ningún otro material o metal!	Permite el trabajo con espirales plásticas y metálicas de hasta 20 mm de diámetro.	Dispositivo cortador y doblador de espirales integrado en la máquina sólo apropiado para espirales plásticas de hasta 20 mm de diámetro. Para cortar y doblar espirales metálicas se recomienda usar la pinza SC.
<b>F</b>	<b>Domaine d'utilisation:</b> Perforation du papier :18 feuilles maxi. 70 à 80 g/m <sup>2</sup> Perforation du carton :épaisseur 1,5 mm maxi. Perforation de feuilles de plastique : 1 feuille de 0,3 mm. Ne perforer aucune autre matière ou métal!	Pour l'insertion électrique des spirales métalliques et plastiques jusqu'au ø 20 mm.	Unité intégrée pour couper et recourber les spirales plastiques jusqu'au ø 20 mm. Pour les spirales métalliques, la pince SC est recommandée pour obtenir une finition plus nette.
<b>CZ</b>	<b>Použití:</b> děrování papíru: max. 18 listů 70g - 80g/m <sup>2</sup> děrování kartonu: max. 1,5 mm děrování fólií: 1 list á 0,3 mm Neděrujte žádný jiné materiály nebo kovy	K elektrickému vázání plastových a drátěných spirál až do ø 20 mm.	K řezání a ohýbání plastových spirál až do ø 20 mm, není vhodné pro drátěné spirály. Pro drátěné spirály se používají SC-kleště.
<b>NL</b>	<b>Gebruik:</b> Papier ponsen:Max. 18 bladen 70-80 g/m <sup>2</sup> Karton ponsen :Max. 1,5 mm Kunststof folie ponsen:Max. 1 blad à 0,3 mm Geen andere materialen of metalen ponsen!	Voor het inspiralieren van plastic en draadspiralen tot 20 mm.	Voor het afsnijden en ombuigen van plasticspiralen tot 20 mm, niet voor draadspiralen geschikt. Voor draadspiralen is de SC-Tang nodig.
<b>SK</b>	<b>Použitie:</b> dierovanie papiera: max. 18 listov 70g - 80 g/m <sup>2</sup> dierovanie kartónu: max. 1,5 mm dierovanie fólie: 1 list á 0,3 mm Nedierujte žiadne iné materiály alebo kovy!	K elektrickému viazanie plastových a drôtených spirál až do ø 20 mm.	Na rezanie a ohýbanie plastových špirál až do ø 20 mm, nie je vhodné pre drôtené špirály. Pre drôtené špirály sa používajú SC-klešče.
<b>RUS</b>	<b>Перфорация:</b> Перфорация бумаги: макс. 18 листов (70 - 80 гр/м <sup>2</sup> ) за один раз. Картонные (макс. толщ. 1.5 мм) и пластиковые (макс. толщ. 0,3 мм) обложки для переплета пробивать по одной. Не пытайтесь отперфорировать металл.	Спираль легко вставляется с помощью электрического привода.	Интегрированная система обрезки и загиба концов пластиковой спирали. Металлические спирали могут быть так же обрезаны и загнуты с помощью SC-клещей.

**EINSATZ \ APPLICATION \ UTILIZACIÓN \ UTILISATION \ POUŽITÍ \ GEBRUIK \ POUŽITIE \ ИСПОЛЬЗОВАНИЕ**

<b>D</b>	<p><b>Vorsicht!</b> Bei starkem Temperaturwechsel erst nach 2h einschalten. Wenn das Gerät aus einem kalten Raum kommt kann sich Kondenswasser gebildet haben.</p>	<p><b>Vor dem ersten Einsatz:</b> Einige Probestanzungen durchführen. Damit wird der Rostschutz von den Stanzstempeln entfernt. So oft wiederholen, bis Stanzlöcher ohne Flecken sind.</p>	<p>Empfindliche Möbeloberflächen schützen. Das Gerät steht auf weichen Kunststofffüßen. Manche Oberflächen können sich auf Dauer verfärben.</p>
<b>E</b>	<p><b>Caution!</b> In case of major change of temperature turn on the machine only after 2 h. If the machine has been in the cold room, is condensation water may be possible.</p>	<p><b>Before first use:</b> Punch scrap paper to clean the rust preventative from the punch dies.</p>	<p>Protect sensitive furniture surface. The machine stands on plastic feet. Some surface may become discoloured after time.</p>
<b>ESP</b>	<p><b>Precaución!</b> En caso de un cambio brusco en la temperatura encienda la máquina después de 2 horas. Si la máquina ha estado en una habitación fría, puede producirse condensación del agua.</p>	<p><b>Antes de su primer uso:</b> Hacer algunas perforaciones de prueba. De esta forma se limpian las cuchillas de perforación del aceite que tiene la máquina. Repetir la operación hasta que los punzones queden limpios.</p>	<p>Proteger las superficies delicadas. Algunas superficies pueden perder color con el tiempo.</p>
<b>F</b>	<p><b>Attention!</b> Lors d'un grand changement de température ne faire fonctionner la machine que 2 heures après avoir laissé reposer. Si la machine était dans une pièce froide, de l'eau condensée peut se former.</p>	<p><b>Avant la première utilisation:</b> exécuter quelques perforations d'essai. Ainsi, la protection anti-rouille du poinçon sera enlevée. Recommencer jusqu'à ce que le poinçon ne comporte plus de taches.</p>	<p>Protéger les supports de meuble fragiles. L'appareil se trouve sur des pieds en matière synthétique. Certains supports peuvent se décolorer avec le temps.</p>
<b>CZ</b>	<p><b>Pozor!</b> V případě velkých změn teplot zapnout teprve po 2 hodinách. Pokud bylo zařízení předtím ve studené místnosti, mohla se vytvářet sražená voda.</p>	<p><b>Před prvním použitím:</b> provedte zkušební děrování. Tímto se odstraní ochrana proti korozi na vysekávacích nožích. Opakujte tolikrát, dokud nebudou vysekané otvory bez zašpinění.</p>	<p>Doporučená ochrana nábytkových ploch. Přístroj stojí na měkkých plastových nohách, mnohé plochy mohou být po čase zbarveny.</p>
<b>NL</b>	<p><b>Pas Op!</b> Bij sterke temperatuur wisselingen eerst na 2uur weer inschakelen. Als de machine uit een koude ruimte komt kan er zich condensvocht vormen</p>	<p><b>Voor het eerste gebruik:</b> Enkele proefpansingen maken. Hiermee wordt de roestbescherming van de ponsmessen verwijderd. Herhalen tot dat de ponsgaten vlekvrij zijn.</p>	<p>Gevoelige meubelopervlakken beschermen. Het apparaat staat op zachte kunststofvoeten. Enkele oppervlakken kunnen op lange termijn verkleuren.</p>
<b>SK</b>	<p><b>Pozor!</b> V prípade veľkých zmien teplôt zapnúť až po 2 hodinách. Ak bolo zariadenie predtým v studenej miestnosti, mohla sa vytvárať zrazená voda.</p>	<p><b>Pred prvým použitím:</b> prevedte skúšobné dierovanie. Týmto sa odstráni ochrana proti korózii na výsekových nožoch. Opakujte toľkokrát, až budú vysekané otvory bez zašpinenia</p>	<p>Odporúčaná ochrana nábytkových plôch. Prístroj stojí na mäkkých plastových nohách, mnohé plochy môžu byť po čase sfarbené.</p>
<b>RUS</b>	<p><b>Внимание!</b> В случае значительного изменения температуры, включайте аппарат только через 2 часа. Если машина была на холоде, то внутри аппарата может образоваться конденсат.</p>	<p><b>Перед первым использованием:</b> Чтобы защитить аппарат от ржавчины, некоторые его детали смазаны машинным маслом. Перфорируйте черновики до тех пор, пока следы от масла перестанут оставаться. Только после этого приступайте к перфорации документов.</p>	<p>Защитите от стирания поверхность мебели. Машина стоит на пластмассовых ножках. Поверхность мебели может приобрести потертости через некоторое время.</p>

# 1 VORBEREITEN \ PREPARE \ PREPARACIÓN \ PRÉPARATION \ PŘÍPRAVA \ VOORBEREIDEN \ PRÍPRAVA \ ПОДГОТОВКА

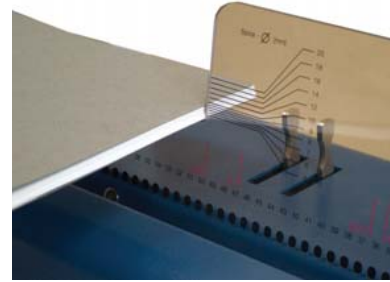

D	<p><b>Papieranschlag:</b> Am Plexiglas befindet sich der Seitenanschlag für DIN A4 / A5. Diesen entsprechend des Papierformats einstellen. Die auszuschaltenden Stanzstempel können am Plexiglas direkt abgelesen werden.</p>	<p><b>Auswahl des Spiraldurchmessers.</b> Mit der am Plexiglas-Anschlag angebrachten Maßtabelle läßt sich der richtige Spiraldurchmesser leicht ermitteln. Den zu bindenden Block waagrecht in den Anschlag der Maßtabelle legen. Der benötigte Spiraldurchmesser lässt sich jetzt rechts an der Skala ablesen.</p>
E	<p><b>Paper guide:</b> To adjust formats A4 / A5 turn the paper guide into corresponding position. Disengage the punching pins shown on the perspex guide.</p>	<p><b>Determine the binding diameter.</b> Put the edge of the book against the measuring scale on the perspex. Read the diameter of the binding element.</p>
ESP	<p><b>Tope de papel:</b> El tope de papel para los formatos DIN A4 / A5 se encuentra en el plexiglass. Ajustarlo según el formato del papel. Pueden leerse los punzones por desembragar directamente en el plexiglass.</p>	<p><b>Selección del diámetro de las espirales.</b> La escala de medida colocada en el tope plexiglass permite determinar fácilmente el buen diámetro de la espiral. Meter el bloque por encuadernar horizontalmente contra el tope de la escala de medida. Puede leerse entonces el diámetro preciso de la espiral en la escala a la derecha.</p>
F	<p><b>Butée de papier:</b> La butée latérale pour les formats DIN A4 / A5 se trouve sur le plexiglas. Régler celle-ci selon le format du papier. Les poinçons de perforation à débrayer peuvent être identifiés directement sur le plexiglas.</p>	<p><b>Sélection du diamètre des spirales.</b> L'échelle de mesure placée sur la butée plexiglas permet de déterminer facilement le bon diamètre de la spirale. Mettre le bloc à relier horizontalement contre la butée de l'échelle de mesure. Relever ensuite le diamètre requis de la spirale sur la côté droit de l'échelle.</p>
CZ	<p><b>Doraz papíru:</b> Na plexiskle se nachází boční doraz pro DIN A4 / A5. Doraz nastavit odpovídajícímu formátu papíru. Vypnuté razicí nože je možno přečíst přímo na plexiskle.</p>	<p><b>Výběr průměru špirály:</b> Se stupnicí a dorazem na plexiskle lze snadno stanovit správný průměr špirály. Svazovaný blok vodorovně vložit k dorazu na stupnici. Požadovaný průměr špirály lze nyní přečíst vpravo na měřítku.</p>
NL	<p><b>Papier stopper:</b> De zijdelingse stop voor DIN A4 / A5 bevindt zich op het plexiglas. Afstellen op het papier formaat. De Pons stempels die uitgeschakeld dienen te worden kunt u direct aflezen op het plexiglas.</p>	<p><b>Grootte selectie spiralen.</b> Met de op het plexiglas aangebrachte schaal indicatie kunt u eenvoudig de juiste spiraal diameter bepalen. Het te binden blok loodrecht tegen de aanleg van de meetschaal legen, waardoor u de juiste diameter recht op de schaal kunt aflezen.</p>
SK	<p><b>Doraz papiera:</b> Na plexiskle sa nachádza bočný doraz pre DIN A4 / A5. Doraz nastaviť zodpovedajúcemu formátu papiera. Vypnuté raziace noža je možné prečítať priamo na plexiskle.</p>	<p><b>Výber priemeru špirály:</b> So stupnicou a dorazom na plexiskle možno ľahko stanoviť správny priemer špirály. Zväzovaný blok vodorovne vložiť k dorazu na stupnici. Požadovaný priemer špirály možno teraz prečítať vpravo na meradle.</p>
RUS	<p><b>Ограничитель бумаги:</b> Для настройки формата A4 / A5 повернуть направляющую для бумаги в соответствующую позицию.</p>	<p><b>Выбор диаметра спирали:</b> Приложите край стопы брошюруемых документов к шкале выбора диаметра спирали. Определите диаметр спирали согласно толщине документа.</p>

## 2

## STANZEN \ PUNCH \ PERFORACIÓN \ PERFORATION \ DĚROVÁNÍ \ PONSEN \ DIEROVANIE \ ПЕРФОРАЦИЯ

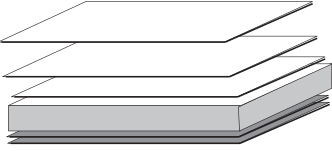
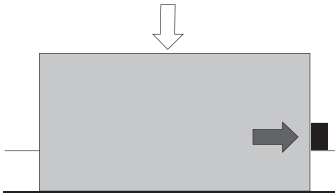
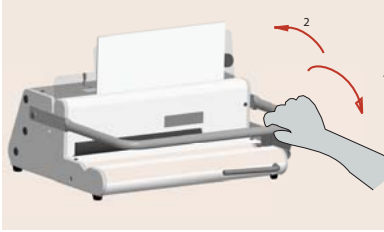
			
<b>D</b>	<p>Max. 20 Seiten 80 g/m<sup>2</sup> dicke Buchblocks in Lagen stanzen. Empfohlene Stanzstärke 15 - 20 Blatt. Plastik und dickere Deckblätter nur einzeln stanzen.</p>	<p>Papierlage in Stanzschacht einführen und am Anschlag anstellen. Papier muß plan stehen, evtl. noch einmal ausrichten.</p>	<p>Stanzhebel nach vorn bis zum Anschlag drücken und wieder ganz zurückführen. Maschine mit der anderen Hand halten.</p>
<b>E</b>	<p>Punch max. 20 pages 80 g/m<sup>2</sup> Recommended punching: 15 - 20 pages. Punch plastics and thicker covers separately.</p>	<p>Insert paper into punching slot, slide the paper against the paper guide. Paper must stand evenly, if not align it again.</p>	<p>Press punching lever forward until it stops, then return to original position. Hold the machine with the other hand.</p>
<b>ESP</b>	<p>Max. capacidad de perforación: 20 hojas de 80 gr./m<sup>2</sup> Es aconsejable perforar 15 - 20 hojas cada vez. Perfore el plástico y tapas gruesas por separado.</p>	<p>Introduzca el bloque de papel en la cavidad de perforado y lévelo al tope. El papel debe estar plano y debe alinearse de nuevo si fuera preciso.</p>	<p>Presionar la palanca de perforar hacia adelante hasta el fin y devuélvala del todo hacia atrás. Sujete la máquina con la otra mano.</p>
<b>F</b>	<p>Perforer des blocs non reliés par pincée d'un maximum de 20 feuilles (80 g/m<sup>2</sup>). Perforer les couvertures en plastique et plus épaisses qu'à l'unité.</p>	<p>Introduire les pincées de papier dans la gorge de perforation et positionner contra la butée. Le papier doit être à plat. Régler à nouveau éventuellement.</p>	<p>Appuyer sur le levier de perforation vers l'avant jusqu'à ce qu'il bute et ramener à fond en arrière. Maintenir la machine avec l'autre main.</p>
<b>CZ</b>	<p>Max. 20 stran 80 g/m<sup>2</sup> silných knižních bloků razit ve vrstvě. Doporučená razičí tloušťka je 15 - 20 listů. Plastové a silnější titulní strany razit jen jednotlivě.</p>	<p>Vrstvu papíru vložit do razičí šachty až k dorazu. Papír musí rovně stát, eventuálně ještě jednou srovnat.</p>	<p>Razičí páku zatlačit až k dorazu a pak zase zcela vrátit zpět. Stroj držet druhou rukou.</p>
<b>NL</b>	<p>Pons maximaal 20 vel 80 g/m<sup>2</sup>. Aanbevolen hoeveelheid: 15 -20 vellen. Pons plastic en dikkere kaffen per stuk.</p>	<p>Papier invoeren in ponsschacht, schuif papier tegen papieraanleg. Papier dient vlak te liggen, eventueel herpositioneren.</p>	<p>Ponshendel naar voren tot de aanleg drukken en terug naar uitgangspositie. Machine met andere hand vasthouden.</p>
<b>SK</b>	<p>Max. 20 strán 80 g / m<sup>2</sup> silných knižných blokov razit vo vrstve. Odporúčaná raziaci hrúbka je 15 - 20 listov. Plastové a silnejšie titulnej strany razit len jednotlivito.</p>	<p>Vrstvu papiera vložiť do raziace šachty až k dorazu. Papier musí rovno stáť, eventuálne ešte raz porovnať.</p>	<p>Raziaci páku zatlačiť až k dorazu a potom zase úplne vrátiť späť. Stroj držať druhou rukou.</p>
<b>RUS</b>	<p>Рекомендуемое количество перфорируемой за 1 раз бумаги 12-20 листов (70-80 г/м<sup>2</sup>). Максимальное количество 20 листов (70-80 г/м<sup>2</sup>). Картонные и пластиковые обложки перфорируйте по одной.</p>	<p>Опустите документ в отверстие для перфорации и выровняйте его относительно ограничителя бумаги по правому краю.</p>	<p>Придерживая документ, опустите ручку перфорации. Затем верните ручку в исходное положение.</p>

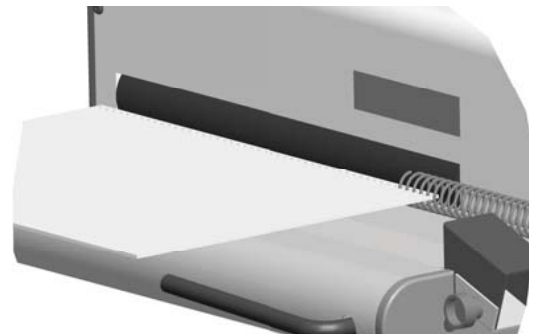
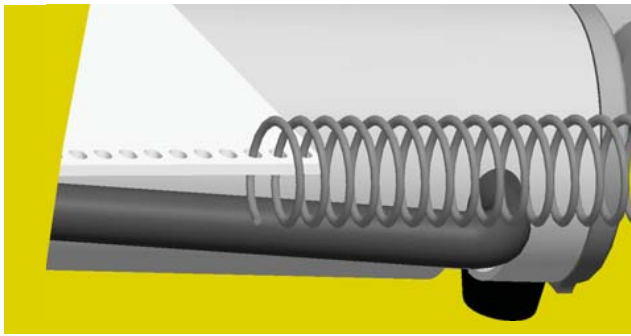

<b>D</b>	Spirale von Hand in die ersten 3 - 4 Perforationslöcher eindrehen.	Hauptschalter an. Gummiwalze dreht sich. Block gegen die Gummiwalze halten.
<b>E</b>	Insert coil in the first 3 or 4 perforated holes by hand.	Switch machine on so roller rotates. Hold block against the rubber roller.
<b>ESP</b>	Enrosar la espiral por las 3 o 4 primeras perforaciones.	Cilindro de goma interruptor ON. Apoyar el bloque en el cilindro de goma.
<b>F</b>	Insérer la spirale dans les premiers trous perforés.	Appuyer sur l'interrupteur principal. Positionner le bloc contre le rouleau d'entraînement en caoutchouc.
<b>CZ</b>	Vložte otáčením ručně spirály do prvních 3 – 4 otvorů bloku.	Zapnout hlavní vypínač. Gumový váleček se točí. Držte blok proti gumovému válečku.
<b>NL</b>	De Spiraal in de eerste 3-4 perforatie gaten indraaien.	Hoofdschakelaar aan. Rubberen rol draait. Blok tegen de rubberwals aan houden.
<b>SK</b>	Vložte otáčením ručne špirály do prvých 3 - 4 otvorov bloku.	Zapnúť hlavný vypínač. Gumový valček sa točí. Držte blok proti gumovému valčeku.
<b>RUS</b>	Вставьте спираль вручную в первые 3-4 отперфорированных отверстия.	Прислоните спираль к вращающемуся ролику.

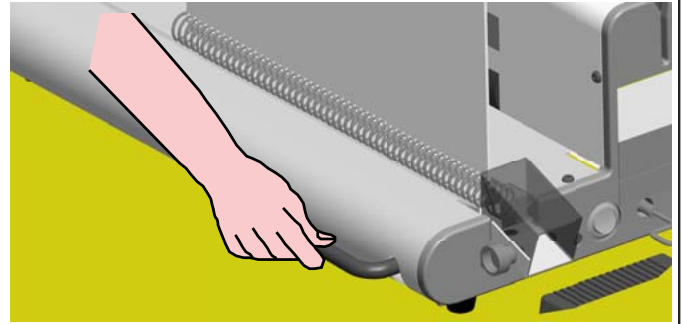
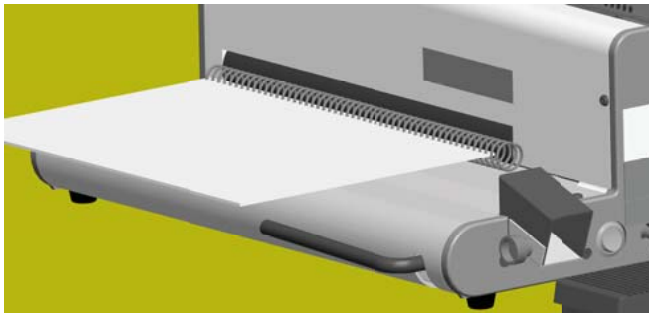

<b>D</b>	Spirale wird eingedreht.	Den spiralisierten Block an den rechten Anschlag (Abdeckung) anstellen und Spirale in das Messer einführen. Handhebel bis zum Anschlag nach unten drücken. Spirale wird automatisch abgeschnitten und umgebogen. Block drehen und auf gegenüberliegender Seite den Vorgang wiederholen.
<b>E</b>	Coil will be inserted.	Put the spiralised block right-aligned (at the cover) into the cutting unit. Press the punching lever as far as it will go. Spiral gets cut and crimped. Turn the block and repeat the operation at the opposite end.
<b>ESP</b>	Se enrosca la espiral.	Colocar el bloque encuadernado con espirales contra el tope derecho (revestimiento) e introducir la espiral en la cuchilla. Empujar la palanca de mano hacia abajo hasta el tope. La extremidad de la espiral es cortada y doblada automáticamente. Volver el bloque y repetir el proceso al lado opuesto.
<b>F</b>	La spirale est inséré.	Placer le bloc relié par spirale contre la butée droite (recouvrement) et introduire la spirale dans le couteau. Pousser le levier vers le bas jusqu'à la butée. L'extrémité de la spirale se découpe et se recourbe automatiquement. Tourner le bloc et répéter la procédure de l'autre côté.
<b>CZ</b>	Spirála (pružina) bude natočena.	Svazovaný blok nastavit k pravému dorazu (krytu) a spirálu dát do nože. Ruční páku zatlačit až k dorazu dolů. Spirála bude automaticky na konci odříznuta a ohnuta. Blok otočit a na obrácené straně opakovat postup.
<b>NL</b>	De Spiraal word ingedraait.	De gespiraaliseerde blok aan de rechter aanlegleggenen de spiraal onder het mes invoeren. de hendel tot aan de aanslag naar beneden drücken. De Spiraal word afgesneden en omgebogen. De Blok draaien en de tegenoverliggende zijde op de zelfde manier bewerken.
<b>SK</b>	Špirála (pružina) bude natočená.	Zväzovanie blok nastaviť k pravému dorazu (krytu) a špirálu dať do noža. Ručnú páku zatlačiť až k dorazu dolu. Špirála bude automaticky na konci odrezaná a ohnutá. Blok otočiť a na obrátenej strane opakovať postup.
<b>RUS</b>	Спираль последовательно "зайдет" во все отверстия.	Положите переплетенные документы в режущий блок (выровняйте по правому краю обложки) . Нажмите на ручку перфорации до упора. Обрежьте пластиковую спираль. Поверните переплетенный блок и повторите операцию для другой стороны.

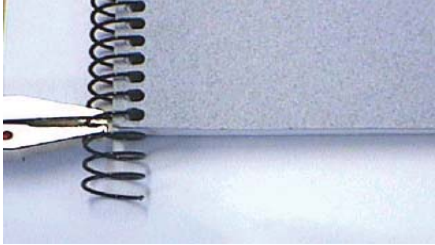
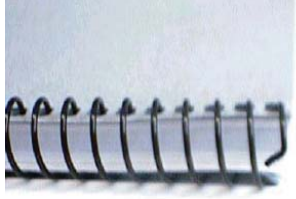

	<b>!</b>		
D	Für Metallspiralen muss eine SC Zange verwendet werden. Für Metallspiralen ist die Abschneide- und Umbiegeeinheit am Gerät nicht geeignet.	Nach dem Eindrehen die Spiralenenden mit der SC Zange abschneiden und umbiegen. <b>ACHTUNG!</b> Markierung muß nach oben zeigen. SC Zange ist für Metall - und Plastikspiralen geeignet. ( SC Zange Sonderzubehör ).	Umgebogenes Spiralende.
E	For metal spirals a SC-Pliers has to be used. Cutting and crimping unit of the machine is not adequate for metal spirals.	After inserting, cut and bend the ends with the SC cutting and bending pliers. <b>ATTENTION!</b> The mark must be on the top. The SC pliers can be used for metal and plastic coils. ( SC pliers special accessories ).	Bended spiral end.
ESP	Hay que emplear una pinza SC para cortar las espirales de metal. La unidad cortadora y dobladora en el aparato es impropia para espirales de metal.	Después del enroscado, cortar y doblar las extremidades de la espiral por medio de la pinza SC. <b>¡ATENCIÓN!</b> La marca tiene que encontrarse arriba. La pinza SC es apropiada para espirales metálicas y plásticas. (La pinza SC es un accesorio especial).	Extremidad doblada de una espiral
F	La pince SC est recommandée pour découper les spirales métalliques. L'unité pour découper et recourber installée sur cet appareil est impropre aux spirales métalliques.	Après l'insertion de la spirale métallique, couper et recourber avec la pince SC. <b>ATTENTION!</b> Le point rouge doit être positionné vers le haut. La pince SC peut être utilisée pour la spirale plastique et métallique (la pince SC est un accessoire en option).	Extrémité recourbée d'une spirale
CZ	Pro kovové spirály musí být použity SC kleště. Pro kovové pružiny není řezací a ohýbací nástroj vhodný.	Po natočení odstříhnete a ohnete konce pružiny kleštěmi SC. <b>POZOR!</b> Značka musí být v horní části. SC kleště lze použít pro kovové nebo plastové spirály (pružiny). (SC kleště specializované příslušenství).	Ohnutá špička spirály.
NL	Voor metaal spiralen moet een SC tang gebruikt worden. Voor metaal spiralen is de geïntegreerde afsnij en buig inrichting niet geschikt.	Na het indraaien de spiraal einden met de SC tang afsnijden en ombuigen. <b>Attentie!</b> De markering moet naar boven wijzen. de SC tang is geschikt voor metaal en plastic spiralen. (SC tang is optioneel - en speciaal toebehoor).	Omgebogen spiraal einde.
SK	Pre kovové špirály musia byť použité SC kliešte. Pre kovové pružiny nie je rezací a ohýbacie nástroj vhodný.	Po natočení odstrihnete a ohnete konce pružiny kliešťami SC. <b>POZOR!</b> Značka musí byť v hornej časti. SC kliešte možno použiť pre kovové alebo plastové špirály (pružiny). (SC kliešte špecializované príslušenstvo).	Ohnutá špička špirály.
RUS	Не используйте режущий блок аппарата для обрезки металлической спирали. Для обрезки металлической спирали используйте специальные SC - кусачки.	После вставки, отрежьте и загните концы спирали с помощью SC плоскогубцев. <b>ВНИМАНИЕ!</b> Отметка должна быть с веру блока. Кусачки SC могут использоваться для работы с металлическим и пластмассовым пружинами.	Загните конец спирали.

## 4

 WARTUNG \ ZUBEHÖR \ MAINTENANCE \ ACCESSORIES \ MANTENTIMIENTO \ ACCESORIOS \  
 MAINTENANCE \ EQUIPEMENT \ ÚDRŽBA \ ZAŘÍZENÍ \ ONDERHOUD \ EQUIPMENT \  
 ÚDRŽBA \ ZARIADENIE \ УХОД \ ПРИНАДЛЕЖНОСТИ

D	<b>Reinigung:</b> Nur mit trockenem oder leicht feuchtem Tuch abwischen. Keine Lösungsmittel verwenden. Aufdrucke können sich lösen.	SC-Zange: -für Metall- und Plastikspiralen -einfache Handhabung
E	<b>Cleaning</b> Clean with a dry or slightly moist cloth . Do not use solvents. Sticker may detach.	SC-pliers: -for wire and plastic spirals -easy to handle
ESP	<b>Limpieza:</b> Limpie con un paño seco o poco húmedo. No utilice disolventes.	Pinza SC: -Para espirales de metal y plástico -Manejo fácil
F	<b>Nettoyage:</b> Essuyer avec un chiffon sec ou humide. Ne pas utiliser de solvant. Les inscriptions pourraient s'effacer.	Pince SC: -Pour spirales plastiques et métalliques. -Maniement aisé.
CZ	<b>Čištění :</b> Čistěte pouze suchým nebo navlhčeným hadříkem, nepoužívejte žádné čisticí prostředky.	SC kleště: -Snadné použití SC kleště pro plastové a kovové pružiny.
NL	<b>Reiniging:</b> Veeg met een droge of licht vochtige doek. Gebruik geen oplosmiddelen, kunnen afdrukken worden opgelost.	SC-Tang: -voor metaal en plastic spiralen -eenvoudig in gebruik
SK	<b>Čistenie :</b> Čistite iba suchou alebo navlhčenou handričkou, nepoužívajte žiadne čistiace prostriedky.	SC kliešte: -Ľahké použitie SC kliešte pre plastové a kovové pružiny.
RUS	Протирайте переплетчик только мягкими салфетками Не применяйте для чистки абразивные чистящие средства.	SC-плоскогубцы: -Легкие в применении SC-плоскогубцы для работы с металлическими и пластмассовыми пружинами.

<p>Länge x Breite x Höhe          Length x Width x Height          Largo x Ancho x Alto          Longueur, largeur, hauteur          Délka x šířka x výška          Lengte x breedte x hoogte          Dĺžka x šírka x výška          Габариты</p>	<p>36 cm x 49cm x 25cm</p>
<p>Gewicht          Weight          Peso          Poids          Hmotnost          Gewicht          Hmotnosť          Вес</p>	<p>18.5 kg</p>
<p>Anschluss          Power supply:          Alimentación eléctrica:          Connexion électrique:          Napájení:          Aansluiting:          Napájanie          Питание:</p>	<p>230V/50Hz / 115V/60Hz</p>
<p>Spiralen Ø          Processable Ø          Ø que se pueden trabajar          Diamètre de la spirale          Zpracovatelný Ø          Verwerkbare Ø          Spracovateľný Ø          Ø пружин</p>	<p>für Plastik- und Drahtspiralen geeignet bis max. ø 20 mm          for plastic and metal spirals max 20 mm diameter          para espirales plásticas y de metal de hasta 20 mm de diámetro          para espirales plásticas y de metal de hasta 20 mm de diámetro          pour spirales plastiques et métalliques d'un ø de 20 mm max.          vhodný pro plastové a drátěné spirály nahoru. ø 20 mm          voor plastic en draadspiralen geschikt tot max. ø 20 mm          vhodný pre plastové a drôtené špirály hore. ø 20 mm          подходит для пластиковой и проволочной спирали диаметром до 20 мм</p>
<p>max. Blockstärke          Max. binding thickness          Espesor máximo del cuaderno.          Epaisseur de reliure          Max. tloušťka          Max. binddikte          Max. hrúbka          Толщина переплетаемого блока</p>	<p>max. 17 mm / 170 Blatt          max.17 mm / 170 sheets*          hasta 17mm / 170 hojas*          jusqu'à 17 mm / 170 feuilles*          17 mm / 170 listů          17 mm / 170 bladen*          17 mm / 170 listov          17 мм / 170 листов</p>
<p>Papier          paper          papel          papier          Papír          papier          Papier          Бумара</p>	<p>70/80 g/m<sup>2</sup>          70/80 gr/m<sup>2</sup> (20 # stock)          70/80 gr/m<sup>2</sup>          de 70/80 g/m<sup>2</sup>          70/80 g/m<sup>2</sup>          70/80 g/m<sup>2</sup>          70/80 g/m<sup>2</sup>          70/80 г / м<sup>2</sup></p>

**EG-Konformitäts-Erklärung im Sinne der EG-Richtlinien**  
**EC conformity declaration according to the EC guidelines**  
**Declaración de conformidad de acuerdo con las directivas de la UE**  
**Déclaration de conformité CE selon les directives CE**  
**Prohlášení o shodě s předpisy ES ve smyslu směrnic ES**  
**EG-conformiteitsverklaring volgens EG-richtlijnen**  
**Vyhlasenie o zhode ES v zmysle smerníc ES**  
**Декларация соответствия согласно требованиям ЕС**

für Maschinen 2006/42/EG, Anhang II  
 for machines 2006/42/EC, appendix II  
 para máquinas 2006/42/EG, anexo II  
 pour machines 2006/42/CE, appendice II  
 pro Strojní zařízení 2006/42/ES, Příloha II  
 voor Apparaten 2006/42/EG, Bijlage II  
 pre Prístroje 2006/42/ES, Príloha II  
 для Оборудования 2006/42/ЕС, Приложение II

Die Anlage bzw. Maschine, / The construction of the machine, / La construcción de la máquina, / La construction de la machine, /  
 Strojní zařízení resp. Stroj, / De constructie van de machine, / Zariadenie resp. prístroj, / Оборудование,

**Fabrikat: / Model: / Producto: / Modèle: / Model: / Model: / Produkt: / Модель :**

Handstanze für Spiralbindung mit elektrischer Spiralsiereinheit und integrierter Spiralabschneide- und Umbiegevorrchtung.  
 Manual operated punch with electrical spiral inserting unit, integrated spiral cutting and crimping unit .  
 Perforadora manual con unidad eléctrica insertadora de espirales y dispositivo cortador y doblador de espirales integrado.  
 Perforeuse manuelle avec unité électrique d'insertion de spirales et dispositif intégré pour couper et recourber les spirales.  
 Ruční děrovače pro spirálovou vazbu/elektrický vázací stroj / ruční zařízení pro fezáni a ohýbání pružiny.  
 Manuele stans/pons voor spiraalbinding met een elektrische spiraleer eenheid en geintegreerde spiraalsnij - en ombuig inrichting.  
 Ručné dierovače pre špirálovú väzbu / elektrický väzací stroj / ručné zariadenia na rezanie a ohýbanie pružiny.  
 Электрическая машина для переплета спирали / Ручное устройство для обрезки и загиба пружины.

**Typ: / Type: / Tipo: / Type: / Тури: / Type: / Тур: / Наименование: RENZ SPB 360**

-wurde entwickelt, konstruiert und gefertigt in Übereinstimmung mit den o.g. EG-Richtlinien, in alleiniger Verantwortung von: /  
 -was developed, constructed and produced in accordance with the EC guidelines and with the sole responsibility of: /  
 -ha sido diseñada, construida y fabricada de conformidad con las antes citadas directivas comunitarias, bajo la exclusiva responsabilidad de: /  
 -a été développée, construite et produite conformément aux directives et avec la seule responsabilité de: /  
 -byl vyvinut, zkonstruován a vyroben v souladu se shora uvedenými směrnici ES jediným odpovědným subjektem: /  
 -is ontwikkeld, gebouwd en geproduceerd in overeenstemming met de EG-richtlijnen en op enige verantwoordelijkheid van: /  
 -bol vyvinutý, navrhnutý a vyrobený v zhode s vyššie uvedenými smernicami ES s priamou zodpovednosťou: /  
 -было спроектировано и произведено в соответствии с руководящими принципами ЕС исключительной ответственностью:

**Firma / Company / Empresa / Sociétés / Firmou / Firma / Spoločnosti / Фирма:**

Chr. Renz GmbH, 73540 Heubach / Germany

**EG-Konformitäts-Erklärung im Sinne der EG-Richtlinien**  
**EC conformity declaration according to the EC guidelines**  
**Declaración de conformidad de acuerdo con las directivas de la UE**  
**Déclaration de conformité CE selon les directives CE**  
**Prohlášení o shodě s předpisy ES ve smyslu směrnic ES**  
**EG-conformiteitsverklaring volgens EG-richtlijnen**  
**Vyhlasenie o zhode ES v zmysle smerníc ES**  
**Декларация соответствия согласно требованиям ЕС**

Folgende harmonisierte Normen wurden angewandt: / The following harmonized specifications were applied: / Se han aplicado las siguientes normas armonizadas: / Les normes harmonisées suivantes ont été appliquées: / Uplatnené harmonizovane normy / De volgende harmoniserende specificaties zijn toegepast: / Nasledujúci harmonizovaných noriem boli uplatnené: / Были применены следующие согласованные технические требования:

EN ISO 12100: 2010

Sicherheit von Maschinen, Geräten und Anlagen

Security of machines, units and systems

Seguridad de máquinas, instalaciones y equipos

Sécurité des machines, unités et système

Bezpečnost strojních zařízení, vybavení a zařízení

Veiligheid van machines, apparaten en toestellen

Bezpečnosť strojných zariadení, vybavenia a zariadení

Безопасность машин, устройств и систем

...Eine Technische Dokumentation ist vollständig vorhanden.

...Die entsprechende Betriebsanleitung liegt in folgenden europäischen Sprachen vor:

...Deutsch, Englisch, Französisch, Spanisch, Tschechisch, Holländisch, Slowakisch, Russisch.

A complete technical documentation as well as the relevant manual are available in the European languages:  
 German, English, French, Spanish, Czech, Dutch, Slovak, Russian.

Se dispone de una documentación técnica completa y de las instrucciones de servicio pertenecientes a la máquina en los siguientes idiomas europeos:  
 Alemán, inglés, francés, español, checo, holandés, eslovaco, ruso.

Une documentation complète technique ainsi que la notice d'utilisation sont disponibles dans les langues européennes:  
 Allemand, anglais, français, espagnol, tchèque, néerlandais, slovaque, russe.

Existuje příslušná kompletní technická dokumentace. Návod k obsluze existuje v těchto evropských jazycích:  
 Němčina, angličtina, francouzština, španělština, čeština, holandština, slovenština, ruština.

Een technische documentatie is volledig aanwezig.

De gebruiksaanwijzing is in de volgende Europese talen aanwezig:

Duits, Engels, Frans, Spaans, Tsjechisch, Nederlands, Slowaaks, Russisch.

Technická dokumentácia je k dispozícii.

Zodpovedajúce návod na použitie je k dispozícii v nasledujúcich európskych jazykoch:

Nemčina, angličtina, francúzština, španielčina, čeština, holandčina, slovenčina, ruština.

Полная техническая документация так же как соответствующая инструкция доступна на европейских языках:  
 Немецком, Английском, Французском, Испанском, Чешском, Словацком, Голландском, Русском.

Heubach, 01. 01. 2012



General Manager  
 Director  
 Gerente  
 Gérant  
 Generálny ředitel  
 Algemeen Directeur  
 Generálny riaditeľ  
 Генеральный менеджер