

Tamerica Tahsin TCC210EPB Electric Comb Binding Machine

Instruction Manual



Provided by

MyBinding.com
When Image Matters.

Call Us at 1-800-944-4573

TCC-210EPB

1 Insert handle from right side and attach handle onto master shaft. Then insert knob set and tighten the handle.

Führen Sie den Stanzhebel von der rechten Seite ein und befestigen Sie den Stanzhebel auf dem Vierkantstift, indem Sie die Schraube fest anziehen.

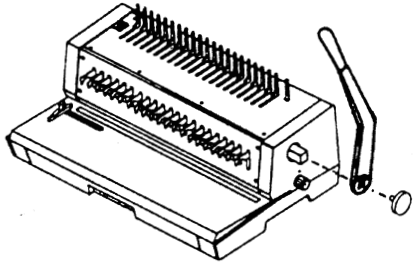

3 1. Adjust side guide.
2. Pull set pin out to cancel this die if you find the edge of document partially covers one of the white rectangles on the alignment scale.
3. Adjust knob for binding depth to 1, 2, 3, or 4.

1. Positionieren Sie die Seitenführung an die gewünschte Stelle.
2. Auf der Skala sind die Stanzlöcher durch weiße Rechtecke gekennzeichnet. Falls eine Kante Ihres Dokuments eines der weißen Rechtecke auf der Ausrichtungsskala nur teilweise bedecken sollte, ziehen Sie an dem Stanzmesser, das direkt über diesem Rechteck liegt, um die Stanzvorrichtung an dieser Stelle auszuschalten.
3. Stellen Sie die zuvor (siehe Punkt 2) festgestellte Stanztiefe ein.

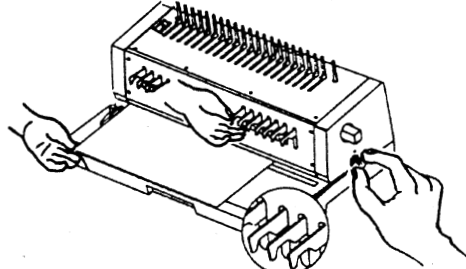

5 Place ring with opening side up behind metal finger.

Bindevorgang(Punkt 5-8):
Legen Sie den ausgewählten Bändering mit der Öffnung nach oben zwischen die Bindefinger.

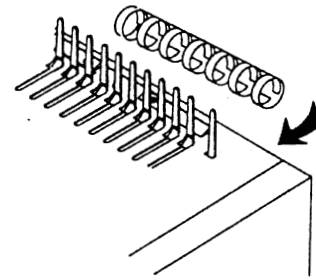

7 Insert papers vertically and make sure all fingers line up with punched holes then lay down papers horizontally. Continue this step until all papers are bound.

Legen Sie nun die gestanzten Blätter vertikal, mit der Vorderseite nach unten, ein. Vergewissern Sie sich, ob sämtliche Spitzen des Plastikbinderings durch die Löcher des Papiers gehen. Legen Sie die Blätter horizontal nieder.
Wiederholen Sie diesen Vorgang, bis alle Blätter gebunden sind.

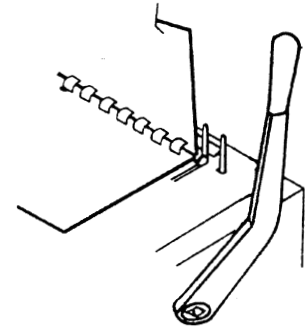

2 Measure the thickness of papers to be bound and determine punching depth by using binding gouge. Select correct diameter of binding comb to use.

Messen Sie die Stärke der Seiten, die gebunden werden sollen, und bestimmen Sie die Stanztiefe sowie den richtigen Durchmesser Ihres Bänderings mit Hilfe der beiliegenden Messtabelle.

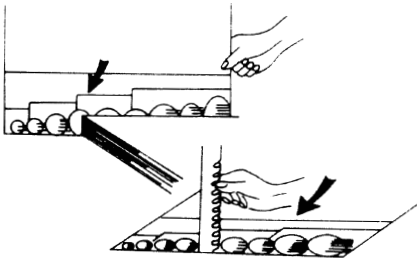

4 Insert paper into punch throat. Push the button to punch and pull paper out. Continue this step until all papers are punched.

Legen Sie das Papier in den Stanzschacht. Drücken Sie den Hebel um zu stanzen. Nehmen Sie das Papier aus dem Schacht. Wiederholen Sie den Vorgang bis Sie Ihr gesamtes Papier gestanzt haben.

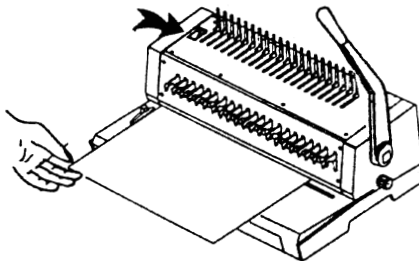

6 1. Push the Master Arm backward until the desired opening of binding is determined.
2. Hold it there.

Schieben Sie den Hebel nach hinten, bis die geeignete Öffnung des Bänderings erreicht ist. Belassen Sie ihn dort.

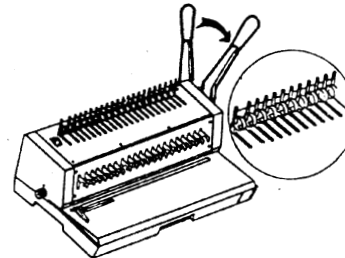

8 Return handle to upright and remove book from metal fingers. And you have a professionally bound document.

Führen Sie nun den Hebel in die aufrechte Position zurück, um den Bändering zu schließen. Die Arbeit ist getan. Sie können Ihr fertig gebundenes Exemplar von den Metall-Bindefingern nehmen.

